

**All India Trade Test - 2024 for Craftsmen Training Scheme (CTS)**  
**Trade Name: Plumber\_Year 1**  
**Year: 1st Year**

Exam Date :  
Exam Time :

Note:

1. Tick the correct option out of four alternatives provided
2. All questions carry equal marks (2 Marks each)
3. There is no negative marking

Sr. No.	Client Question ID	Question Body and Alternatives	Marks	Negative Marks
Trade Theory				
1	1	<p>Which personal protective equipment (PPE) is used for head protection?  सिर की सुरक्षा के लिए किस व्यक्तिगत सुरक्षा उपकरण (PPE) का उपयोग किया जाता है?</p> <p>A1 Gum boots  : गम बूट्स</p> <p>A2 Helmet  : हेलमेट</p> <p>A3 Nose mask  : नोज़ मास्क</p> <p>A4 Head shield  : हैड शील्ड</p>	2.0	0.00
Trade Theory				
2	2	<p>Which PPE is used for foot protection?  पैर की सुरक्षा के लिए किस PPE का उपयोग किया जाता है?</p> <p>A1 Helmet  : हेलमेट</p> <p>A2 Ear plug  : ईयर प्लग</p> <p>A3 Safety shoes  : सेफ्टी शूज</p> <p>A4 Hand gloves  : हैंड ग्लोव्स</p>	2.0	0.00
Trade Theory				
3	3	<p>What is the colour code for plastic waste bin?  प्लास्टिक कचरे के डिब्बे के लिए रंग कोड क्या है?</p> <p>A1 Red  : लाल</p> <p>A2 Blue  : नीला</p> <p>A3 Green  : हरा</p> <p>A4 Yellow  : पीला</p>	2.0	0.00
Trade Theory				

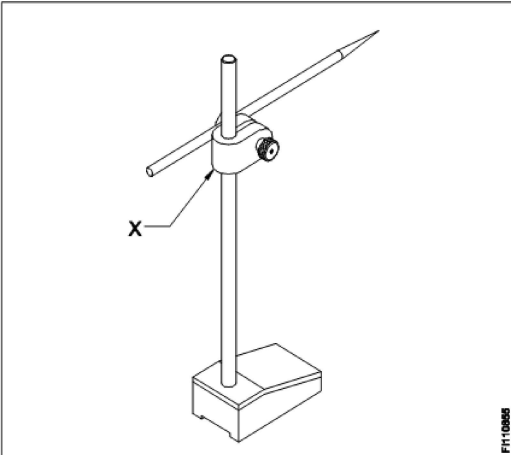
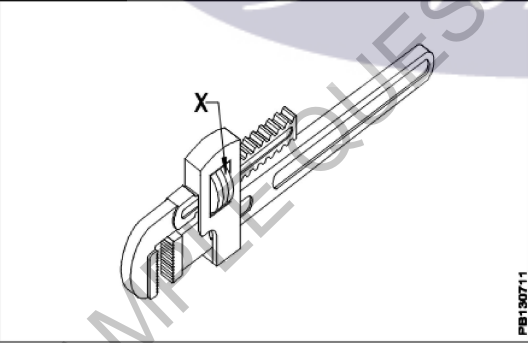
4	4	<p>What is the name of part marked as 'X'?</p> <p>'X' के रूप में चिह्नित भाग का नाम क्या है?</p>  <p>A1 Nut : नट</p> <p>A2 Snug : सनग</p> <p>A3 Clamp : क्लैप</p> <p>A4 Holder : होल्डर</p>	2.0	0.00
Trade Theory				
5	5	<p>What is the name of part marked as 'X' in pipe wrench?</p> <p>पाइप रिच में 'X' के रूप में चिह्नित भाग का नाम क्या है?</p>  <p>A1 Pivot : पाइवोट</p> <p>A2 Spring : स्प्रिंग</p> <p>A3 Lever : लीवर</p> <p>A4 Adjusting nut : अडजस्टिंग नट</p>	2.0	0.00
Trade Theory				
6	6	<p>What is the accuracy of steel rule?</p> <p>स्टील रूल की सटीकता क्या है?</p>	2.0	0.00

A1  
: 0.025mm  
0.025mm  
A2  
: 0.5mm  
0.5mm  
A3  
: 0.1mm  
0.1mm  
A4  
: 0.2mm  
0.2mm

Trade Theory

7 7

What is the material of scriber?  
स्क्राइबर की सामग्री क्या है?

2.0

0.00

A1  
: Spring steel  
स्प्रिंग स्टील  
A2  
: High carbon steel  
हाई कार्बन स्टील  
A3  
: Low carbon steel  
लो कार्बन स्टील  
A4  
: High grade cast steel  
हाई ग्रेड कास्ट स्टील

Trade Theory

8 8

What is marked as 'X' of saw blade?  
सॉ ब्लेड के 'X' के रूप में क्या चिह्नित है?

2.0

0.00

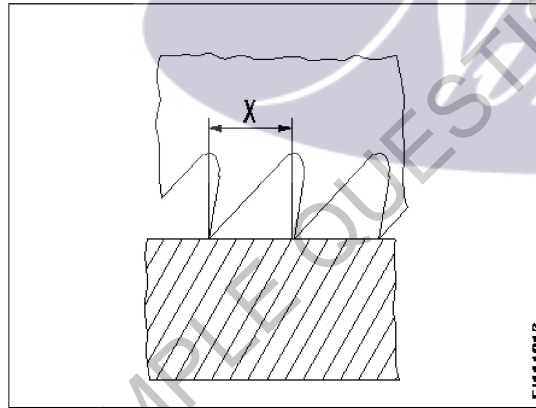

A1  
: Root  
रूट  
A2  
: Pitch  
पिच  
A3  
: Flank  
फलैंक  
A4  
: Crest  
क्रेस्ट

Trade Theory

9 9

What is name of part marked as "X"?  
X के रूप में चिह्नित भाग का नाम क्या है?

2.0

0.00

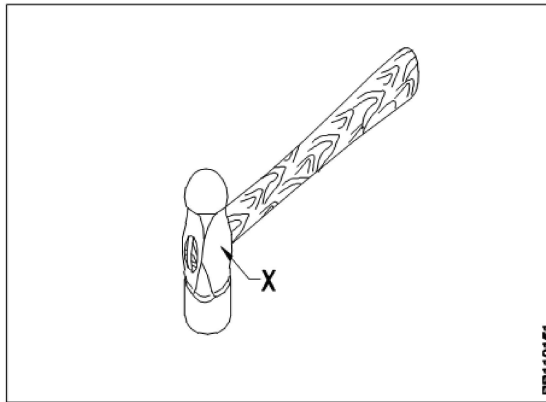

A1 Pein

:

पीन

A2 Face

:

फेस

A3 Check

:

चीक

A4 Side face

:

साइड फेस

Trade Theory

10

10

Which marking media give very clear lines but take more time for drying?  
कौन सा अंकन मीडिया बहुत स्पष्ट लाइनें देता है लेकिन सुखाने में अधिक समय लेता है?

2.0

0.00

A1 Copper sulphate

:

कॉपर सल्फेट

A2 Cellulose lacquer

:

सेल्यूलोज लैकर

A3 Prussian blue

:

प्रुसिअन ब्लू

A4 White wash

:

व्हाइट वॉश

Trade Theory

11

11

Which is used for filing leather gaskets?  
चमड़े की गार्सेट को फाइलिंग करने के लिए किसका उपयोग किया जाता है?

2.0

0.00

A1 Rasp cut file

:

रास्प कट फाइल

A2 Flat file

:

फ्लैट फाइल

A3 Single cut file

:

सिंगल कट फाइल

A4 Double cut file

:

डबल कट फाइल

Trade Theory

12

12

What is the use of chain pipe wrench?  
चेन पाइप रिंच का उपयोग क्या है?

2.0

0.00

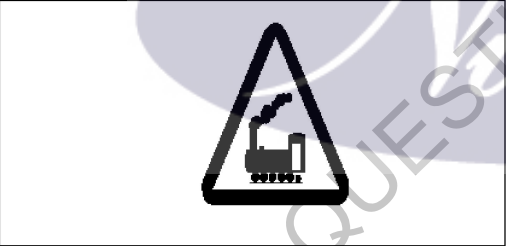
		<p>A1 Hold square and flat objects : वर्गाकार और चपटी वस्तु धारण धारण</p> <p>A2 Assembly and disassembly of small jobs : छोटी जॉब्स की असेंबली और डिससेम्बली</p> <p>A3 Gripping small diameter jobs : छोटे व्यास की जॉब्स पकड़ना</p> <p>A4 Hold cylindrical and irregular jobs : बेलनाकार और अनियमित जॉब्स को पकड़ना</p>		
Trade Theory				
13	13	<p>Which vice is operated by trigger to open the movable jaw? ट्रिगर द्वारा संचालित कौन सा वाइस मूवेबल जो को खोलने के लिए प्रयोग किया जाता है?</p> <p>A1 Bench vice : बेंच वाइस</p> <p>A2 Hand vice : हैंड वाइस</p> <p>A3 Quick releasing vice : क्विक रिलीसिंग वाइस</p> <p>A4 Tool maker's vice : टूल मेकर्स वाइस</p>	2.0	0.00
Trade Theory				
14	14	<p>What is the warning sign? चेतावनी संकेत क्या है?</p> <div style="text-align: center;">  </div> <p>A1 School : स्कूल</p> <p>A2 Guarded : संरक्षित</p> <p>A3 Unguarded : अरक्षित</p> <p>A4 Pedestrian crossing : पैदल चलने वालों का मार्ग</p>	2.0	0.00
Trade Theory				
15	15	<p>What does the symbol denote? प्रतीक क्या निरूपित करता है?</p>	2.0	0.00

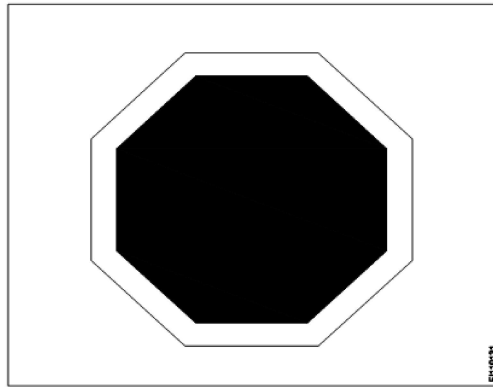

- A1 Stop  
: रुकें
- A2 Give way  
: रास्ता दें
- A3 Pedestrian crossing  
: पैदल चलने वालों का मार्ग
- A4 Over taking prohibited  
: आगे निकलना निषिद्ध

Trade Theory

16	16	<p>Which personal protective equipment is used for hand protection? हाथ की सुरक्षा के लिए किस व्यक्तिगत सुरक्षा उपकरण का उपयोग किया जाता है?</p> <p>A1 Helmet : हेलमेट</p> <p>A2 Goggles : चश्मे</p> <p>A3 Hand Gloves : हाथ के दस्ताने</p> <p>A4 Face shield : फेस शील्ड</p>	2.0	0.00
----	----	---	-----	------

Trade Theory

17	17	<p>What is the colour code of bins for waste paper segregation? बेकार कागज अलग-अलग के लिए डिब्बों का रंग कोड क्या है?</p> <p>A1 Red : लाल</p> <p>A2 Blue : नीला</p> <p>A3 Black : काली</p> <p>A4 Green : हरा</p>	2.0	0.00
----	----	--	-----	------

Trade Theory

18	18	<p>Which fire extinguisher is used to extinguish class 'B' fire? बी श्रेणी की आग को बुझाने के लिए किस अग्निशामक यंत्र का उपयोग किया जाता है?</p> <p>A1 Halon extinguisher</p>	2.0	0.00
----	----	---	-----	------

हेलॉन एक्सटींगुइशर

A2  
: Foam extinguisher

फोम एक्सटींगुइशर

A3  
: Dry powder extinguisher

ड्राई पाउडर एक्सटींगुइशर

A4  
: Carbon-dioxide extinguisher

कार्बन -डाइऑक्साइड एक्सटींगुइशर

Trade Theory

19

19

What is the name of part marked as 'X' in hand vice?

2.0

0.00

हैंड वाईस में X के रूप में चिह्नित भाग का नाम क्या है?

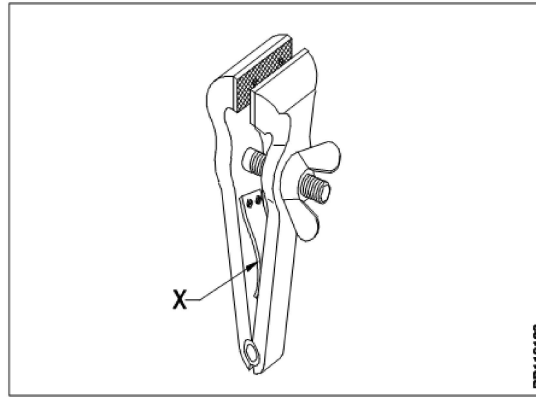

A1  
: Spring

स्प्रिंग

A2  
: Wing nut

विंग नट

A3  
: Fixed plate

फिक्स्ड प्लेट

A4  
: Temper plate

टेम्पर प्लेट

Trade Theory

20

20

What is the name of vice?

2.0

0.00

वाइस का नाम क्या है?

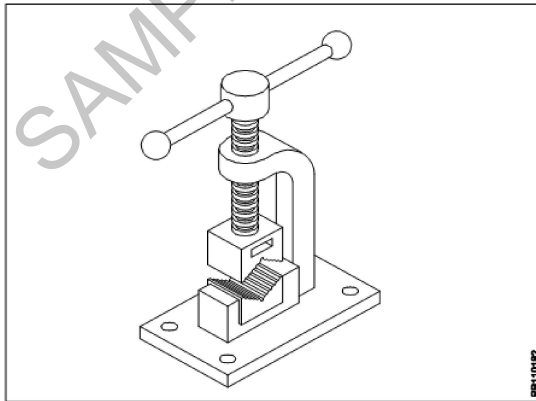

A1  
: Hand vice

हैंड वाईस

A2  
: Pipe vice

पाइप वाईस

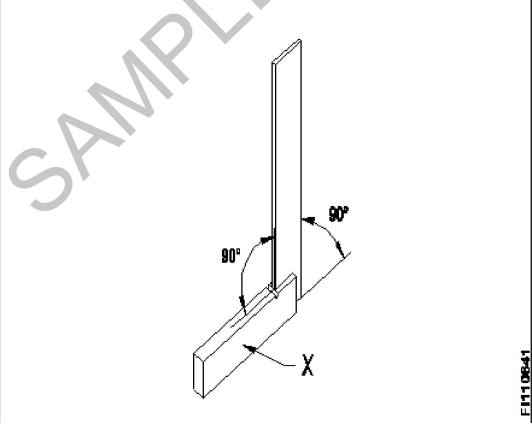
		<p>A3 Engineer's vice : इंजीनियरस वाईस</p> <p>A4 Tool makers vice : टूल मेकर्स वाईस</p>		
Trade Theory				
21	21	<p>What is the material for body of bench vice? बेंच वाइस की बॉडी बनाने के लिए सामग्री क्या है?</p> <p>A1 High speed steel : हाई स्पीड स्टील</p> <p>A2 High carbon steel : हाई कार्बन स्टील</p> <p>A3 Medium carbon steel : मीडियम कार्बन स्टील</p> <p>A4 Cast iron : कास्ट आयरन</p>	2.0	0.00
Trade Theory				
22	22	<p>Which vice has movable jaw that works vertically? किस वाइस में मूवेबल जॉ है जो लंबवत काम करता है?</p> <p>A1 Pin vice : पिन वाईस</p> <p>A2 Pipe vice : पाइप वाईस</p> <p>A3 Hand vice : हैंड वाईस</p> <p>A4 Quick releasing vice : क्विक रिलसिंग वाईस</p>	2.0	0.00
Trade Theory				
23	23	<p>What is the name of part marked as 'X'? 'X' के रूप में चिह्नित भाग का नाम क्या है?</p> <div style="text-align: center;">  </div> <p>A1 Blade : ब्लेड</p> <p>A2 Straight edge : स्ट्रेट एज</p>	2.0	0.00

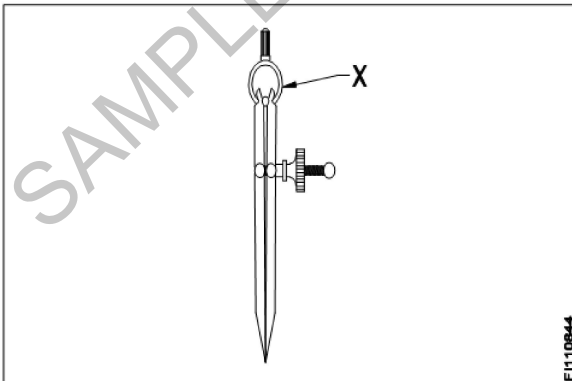

		<p>A3 Stock : स्टॉक</p> <p>A4 Flat surface : फ्लैट सरफेस</p>		
Trade Theory				
24	24	<p>Which is used to remove the pinning of the files? फाइलों के पिनिंग को हटाने के लिए किसका उपयोग किया जाता है?</p> <p>A1 File card : फ़ाइल कार्ड</p> <p>A2 Wire strip : वायर स्ट्रिप</p> <p>A3 Plain brush : सादा ब्रश</p> <p>A4 Nylon brush : नायलॉन ब्रश</p>	2.0	0.00
Trade Theory				
25	25	<p>Which one is an indirect measuring instrument? अप्रत्यक्ष मापने वाला यंत्र कौन सा है?</p> <p>A1 Steel rule : स्टील रूल</p> <p>A2 Jenny caliper : जेनी कैलिपर</p> <p>A3 Outside caliper : आउटसाइड कैलिपर</p> <p>A4 Bevel protector : बेवल प्रोटेक्टर</p>	2.0	0.00
Trade Theory				
26	26	<p>What is the name of part marked as 'X'? 'X' के रूप में चिह्नित भाग का नाम क्या है?</p> <div style="text-align: center;">  </div> <p style="text-align: right; font-size: small;">F1110844</p> <p>A1 Peg : पैग</p> <p>A2 Spring : स्प्रिंग</p> <p>A3 Washer : वाशर</p>	2.0	0.00

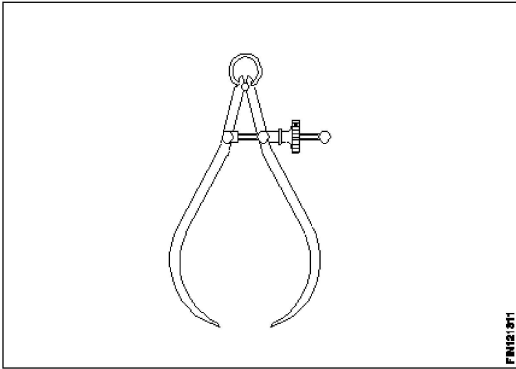
		<p>वॉशर A4 Fulcrum : फुलक्रम</p>		
Trade Theory				
27	27	<p>What is the name of caliper? कैलीपर का नाम क्या है?</p> <div style="text-align: center;">  </div> <p>A1 Firm joint inside caliper : फर्म जॉइंट इनसाइड कैलिपर</p> <p>A2 Firm joint outside caliper : फर्म जॉइंट आउटसाइड कैलिपर</p> <p>A3 Spring joint outside caliper : स्प्रिंग जॉइंट आउटसाइड कैलिपर</p> <p>A4 Spring joint inside caliper : स्प्रिंग जॉइंट इनसाइड कैलिपर</p>	2.0	0.00
Trade Theory				
28	28	<p>What is the weight of hammer used for marking purpose? अंकन उद्देश्य के लिए उपयोग किए जाने वाले हथौड़े का वजन कितना है?</p> <p>A1 125 gms : 125 gms</p> <p>A2 200 gms : 200 gms</p> <p>A3 250 gms : 250 gms</p> <p>A4 300 gms : 300 gms</p>	2.0	0.00
Trade Theory				
29	29	<p>What is the use of odd leg caliper? ओड लैग कैलिपर का उपयोग क्या है?</p> <p>A1 For scribing arcs and circles : वृत्त और वृत्त-चाप को चिह्नित करने के लिए</p> <p>A2 For marking lines parallel to inside and outside edges : अंदर और बाहरी किनारों के समानांतर रेखाओं को चिह्नित करने के लिए</p> <p>A3 For measuring the internal dimensions : आंतरिक आयाम को मापने के लिए</p> <p>A4 For measuring the external dimensions : आंतरिक आयाम को मापने के लिए</p>	2.0	0.00

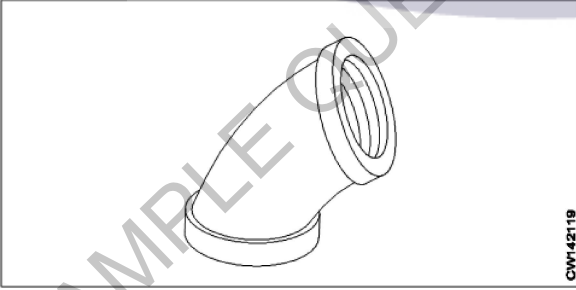
		बाहरी आयाम को मापने के लिए		
		Trade Theory		
30	30	<p>What is the application of inside caliper? अंदर कैलिपर के आवेदन क्या है?</p> <p>A1 : To measure external measurement बाहरी माप को मापने के लिए</p> <p>A2 : To transfer measurement from steel rule इस्यात शासन से माप स्थानांतरित करने के लिए</p> <p>A3 : To measure internal measurement आंतरिक आयामों को मापने के लिए</p> <p>A4 : To mark lines लाइनों को चिह्नित करने के लिए</p>	2.0	0.00
		Trade Theory		
31	31	<p>What is the formula to calculate tap drill size? टैप ड्रिल के आकार की गणना करने के लिए सूत्र क्या है?</p> <p>A1 : Minor dia = major dia + (2 x depth) Minor dia = major dia + (2 x depth)</p> <p>A2 : Minor dia = major dia - (2 x depth) Minor dia = major dia - (2 x depth)</p> <p>A3 : Minor dia = major dia + (2 + depth) Minor dia = major dia + (2 + depth)</p> <p>A4 : Minor dia = major dia + (2 - depth) Minor dia = major dia + (2 - depth)</p>	2.0	0.00
		Trade Theory		
32	32	<p>What is the type of elbow? एल्बो का प्रकार क्या है?</p>  <p>A1 : 15° elbow 15° एल्बो</p> <p>A2 : 45° elbow 45° एल्बो</p> <p>A3 : 60° elbow 60° एल्बो</p> <p>A4 : 90° elbow 90° एल्बो</p>	2.0	0.00
		Trade Theory		
33	33	<p>What are the weld positions for pipes by gas welding? गैस वेल्डिंग द्वारा पाइप के लिए वेल्ड पदों क्या हैं?</p>	2.0	0.00

- A1  
: 1G, 2G and 5G  
1G, 2G and 5G
- A2  
: 1G, 2G and 6G  
1G, 2G and 6G
- A3  
: 1G, 2G and 3G  
1G, 2G and 3G
- A4  
: 1G, 2G and 4G  
1G, 2G and 4G

Trade Theory

34	34	<p>What is the angle of blow pipe held in right ward welding? सही वार्ड वेल्डिंग में आयोजित झटका पाइप के कोण क्या है?</p> <p>A1 : Blow pipe held at an angle of 40°- 50° 40° - 50° के कोण पर आयोजित ब्लो पाइप</p> <p>A2 : Blow pipe held at an angle of 30°- 40° 30° - 40° के कोण पर आयोजित ब्लो पाइप</p> <p>A3 : Blow pipe held at an angle of 20°- 30° 20° - 30° के कोण पर आयोजित ब्लो पाइप</p> <p>A4 : Blow pipe held at an angle of 10°- 20° 10° - 20° के कोण पर आयोजित ब्लो पाइप</p>	2.0	0.00
----	----	---	-----	------

Trade Theory

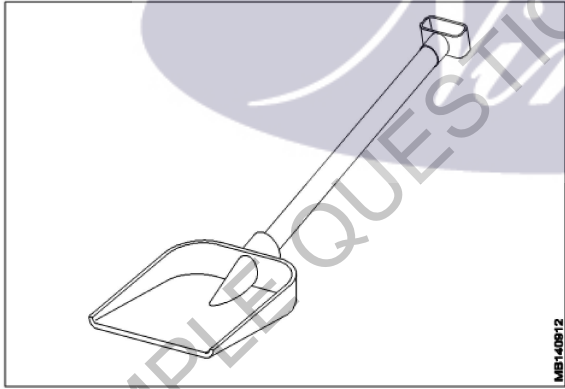
35	35	<p>What is the name of mason tool? मिस्त्री उपकरण का नाम क्या है?</p>  <p>A1 : Mortar pan मोर्टार पैन</p> <p>A2 : Pickaxe कुदाल से मिट्टी खुरपना</p> <p>A3 : Shovel शावल</p> <p>A4 : Spade कुदाल</p>	2.0	0.00
----	----	--	-----	------

Trade Theory

36	36	<p>What is the name of part marked as 'X' in mason's trowel? मेसन के ट्रॉवल में 'X' के रूप में चिह्नित भाग का नाम क्या है?</p>	2.0	0.00
----	----	--	-----	------

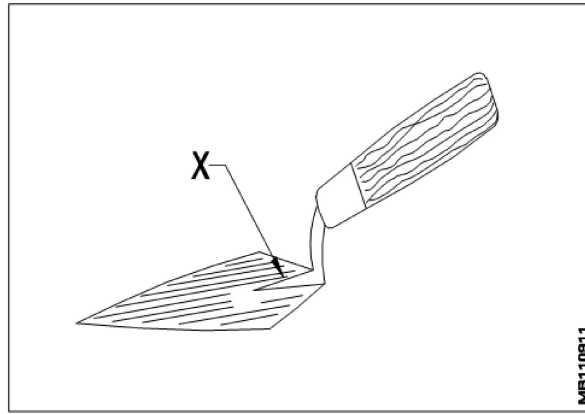

A1 Frog  
:

फ्रॉग

A2 Heel  
:

हील

A3 Shank  
:

शंक

A4 Ferrule  
:

फरुले

Trade Theory

37

37

What is the name of tool?

उपकरण का नाम क्या है?

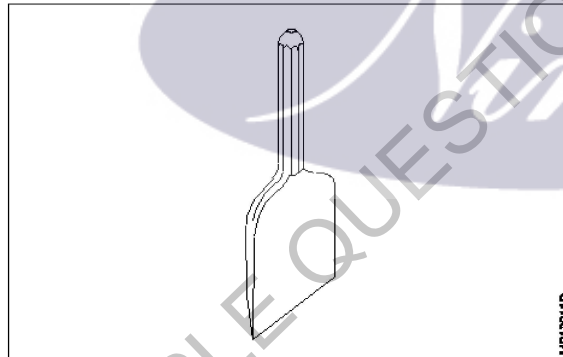

A1 Club hammer  
:

क्लब हथौड़ा

A2 Scotch  
:

स्कॉच मदीरा

A3 Bolster  
:

सिलेंडर

A4 Jointers  
:

जॉइंटर्स

2.0

0.00

Trade Theory

38

38

What is sequence to set out a building?

किसी भवन को स्थापित करने के लिए अनुक्रम क्या है?

2.0

0.00

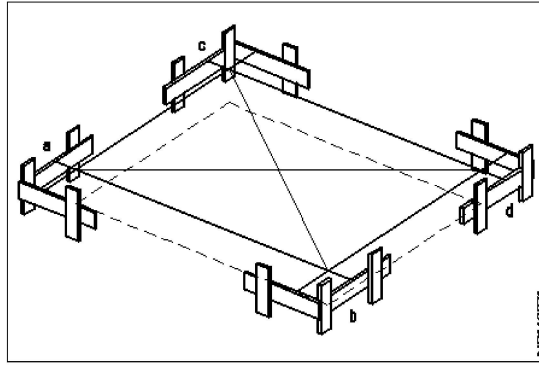

A1 Marking third line of the building

: इमारत की तीसरी लाइन अंकन

A2 Verifying diagonal distance between profile markings

: प्रोफाइल चिह्नों के बीच विकर्ण दूरी सत्यापित किया जा रहा

A3 Marking fourth line of the building

: इमारत की चौथी लाइन अंकन

A4 Driving nails on the pegs

: खूटे पर नाखून ड्राइविंग

Workshop Calculation Science

39	39	<p>What are the two classifications of system of units? इकाइयों की प्रणाली के दो प्रकार कौनसे हैं?</p> <p>A1 British and Metric : ब्रिटिश और मीट्रिक</p> <p>A2 Gravitational and non-gravitational : गुरुत्वाकर्षण और गैर-गुरुत्वाकर्षण</p> <p>A3 Fundamental and derived : मौलिक और व्युत्पन्न</p> <p>A4 Metric and International : मेट्रिक और इंटरनेशनल</p>	2.0	0.00
----	----	---	-----	------

Workshop Calculation Science

40	40	<p>What are fundamental units? इनमें से मूलभूत इकाइयाँ कौन-कौनसी हैं?</p> <p>A1 Length, Mass, Volume : लंबाई, द्रव्यमान, आयतन</p> <p>A2 Length, Mass, Time : लंबाई, द्रव्यमान, समय</p> <p>A3 Length, Mass, Area : लंबाई, द्रव्यमान, क्षेत्रफल</p> <p>A4 Length, Pressure, Volume : लंबाई, दाब, आयतन</p>	2.0	0.00
----	----	---	-----	------

Workshop Calculation Science

41	41	<p>What denotes letter 'M' in MKS system? MKS प्रणाली में 'M' अक्षर क्या दर्शाता है?</p> <p>A1 Mile : मील</p>	2.0	0.00
----	----	---	-----	------

		<p>Mile</p> <p>A2 Meter</p> <p>: Meter</p> <p>A3 Millimeter</p> <p>: Millimeter</p> <p>A4 Micron</p> <p>: Micron</p>		
Workshop Calculation Science				
42	42	<p>What is the square root of 529?</p> <p>529 का वर्गमूल क्या है?</p> <p>A1 13</p> <p>: 13</p> <p>A2 23</p> <p>: 23</p> <p>A3 33</p> <p>: 33</p> <p>A4 43</p> <p>: 43</p>	2.0	0.00
Workshop Calculation Science				
43	43	<p>Convert 0.456 decimal fraction into percentage?</p> <p>0.456 दशमलव भिन्न को प्रतिशत में बदलिये?</p> <p>A1 45.6%</p> <p>: 45.6%</p> <p>A2 4.56%</p> <p>: 4.56%</p> <p>A3 0.456%</p> <p>: 0.456%</p> <p>A4 0.0456%</p> <p>: 0.0456%</p>	2.0	0.00
Workshop Calculation Science				
44	44	<p>What is the decimal fraction of conversion of 18.5%?</p> <p>18.5% को दशमलव भिन्न में बदलिये ?</p> <p>A1 0.185</p> <p>: 0.185</p> <p>A2 0.175</p> <p>: 0.175</p> <p>A3 0.165</p> <p>: 0.165</p> <p>A4 0.195</p> <p>: 0.195</p>	2.0	0.00
Engineering Drawing				
45	45	<p>Identify the conventional symbol of material?</p> <p>चित्र में दिखाए गए सामग्री के पारंपरिक प्रतीक का पता लगाएं?</p>	2.0	0.00

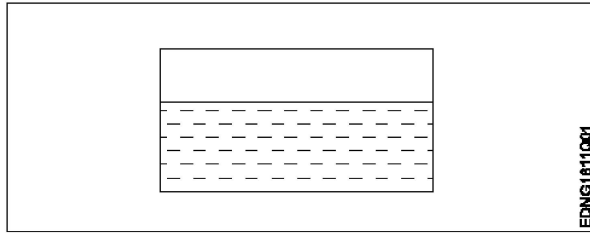

EDNG1811001

A1 Water

: पानी

A2 Concrete

: ठोस

A3 Asbestos

: ऐस्बेटस

A4 Glass

: कांच

Engineering Drawing

46

46

Identify the conventional symbol of material?

चित्र में दिखाए गए सामग्री के पारंपरिक प्रतीक का पता लगाएं?

2.0

0.00

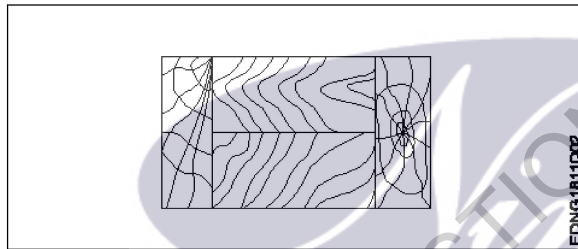

EDNG1811002

A1 Lead

: लेड

A2 Glass

: कांच

A3 Wood

: लकड़ी

A4 Paper

: कागज़

Engineering Drawing

47

47

Identify the name of instrument?

चित्र में दिखाए गए उपकरणों के नाम की पहचान करें?

2.0

0.00

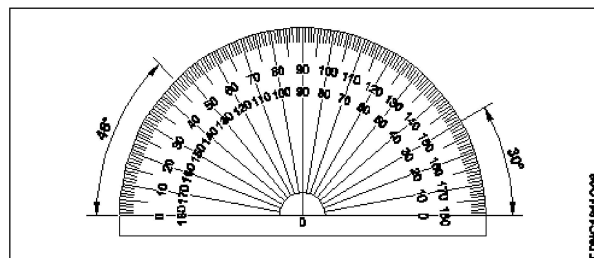

EDNG1811003

A1 Set square

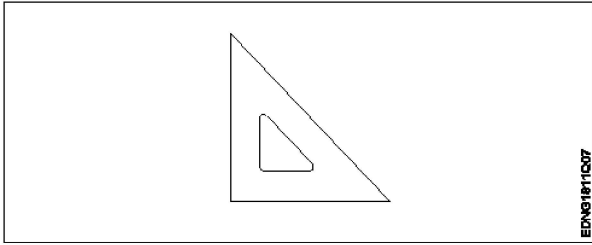
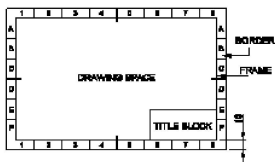

		<p>गुनिया A2 Protractor : चांदा A3 French curve : फ्रान्सीसी वक्र A4 'T' square : टी स्कायर</p>		
Engineering Drawing				
48	48	<p>Identify the name of set square? सेट स्कायर का नाम खोजें?</p>  <p>A1 : 15° set square 15° सेट स्कायर A2 : 60° set square 60° सेट स्कायर A3 : 30° set square 30° सेट स्कायर A4 : 45° set square 45° सेट स्कायर</p>	2.0	0.00
Engineering Drawing				
49	49	<p>Compass used to draw for ____. कम्पास का उपयोग ____ को ड्रा करने के लिए किया जाता है.</p> <p>A1 : rectangle आयत A2 : square वर्ग A3 : circle वृत्त A4 : triangle त्रिकोण</p>	2.0	0.00
Engineering Drawing				
50	50	<p>Which title block position is correct as standard practice? एक मानक अभ्यास के रूप में कौन सी शीर्षक ब्लॉक स्थिति सही है?</p> <p>A1 :</p> 	2.0	0.00

A2  
:

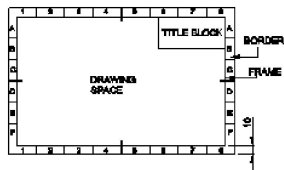

A3  
:

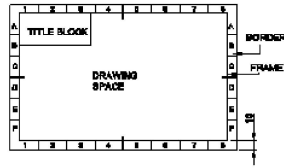

A4  
:

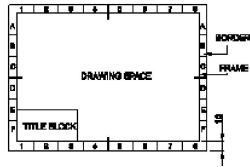

Employability Skills

51	51	To be in a job or work is..... नौकरी या काम में होना है .....	2.0	0.00
		A1 Employ रोजगार A2 Skill कौशल A3 Knowledge ज्ञान A4 Aptitude योग्यता		

Employability Skills

52	52	The ability to do is..... ..... करने की क्षमता है।	2.0	0.00
		A1 Knowledge ज्ञान A2 Experience अनुभव A3 Skill कौशल A4 Job काम		

Employability Skills

53	53	A person with a growth mindset is always willing to..... एक विकास मानसिकता वाला व्यक्ति हमेशा ..... तैयार रहता है।	2.0	0.00
		A1 relax आराम करने में		

		<p>A2 grow, change, learn : बढ़ो, बदलो, सीखो</p> <p>A3 keep quiet : चुप रहने में</p> <p>A4 become rich : अमीर बनने</p>		
Employability Skills				
54	54	<p>Jobs that have become outdated in the past 5 years.... ..... नौकरियां जो पिछले 5 वर्षों में पुरानी हो गई हैं।</p> <p>A1 STD booth : STD बुथ</p> <p>A2 ola : ओला</p> <p>A3 uber : उबेर</p> <p>A4 swiggy : Swiggy</p>	2.0	0.00
Employability Skills				
55	55	<p>21st century workplace skills help you to get employed..... 21वीं सदी के कार्यस्थल कौशल आपको रोजगार पाने में मदद करते हैं.....।</p> <p>A1 very difficult : बहुत कठिन</p> <p>A2 even job market keep changing : यहां तक कि जॉब मार्केट भी बदलता रहता है</p> <p>A3 only when market is growing : केवल जब बाजार बढ़ रहा है</p> <p>A4 only with higher qualification : केवल उच्च योग्यता के साथ</p>	2.0	0.00
Employability Skills				
56	56	<p>Ethics means .... नैतिकता का अर्थ है.....।</p> <p>A1 decide what is right and wrong for a human conduct : तय करें कि मानव आचरण के लिए क्या सही है और क्या गलत</p> <p>A2 name of a city : एक शहर का नाम</p> <p>A3 employability skills : रोजगार कौशल</p> <p>A4 not relevant to society : समाज से संबंधित नहीं है</p>	2.0	0.00
Employability Skills				
57	57	<p>Values are..... मान हैं .....।</p> <p>A1 not punctual : समयनिष्ठ नहीं</p>	2.0	0.00

		<p>A2 : Motivates our attitude and action हमारे दृष्टिकोण और कार्रवाई को प्रेरित करता है</p> <p>A3 : very costly बहुत क़ीमती</p> <p>A4 : all have same value सभी का मूल्य समान है</p>		
Employability Skills				
58	58	<p>..... is a brief statement about purpose and principles of the Constitution. .....संविधान के उद्देश्य और सिद्धांतों के बारे में संक्षिप्त विवरण है।</p> <p>A1 : Syllabus पाठ्यक्रम</p> <p>A2 : Module मापांक</p> <p>A3 : The Preamble प्रस्तावना</p> <p>A4 : Unit इकाई</p>	2.0	0.00
Employability Skills				
59	59	<p>Identify the improper term..... अनुचित पद को पहचानिए .....।</p> <p>A1 : green pollution हरित प्रदूषण</p> <p>A2 : water pollution जल प्रदूषण</p> <p>A3 : air pollution वायु प्रदूषण</p> <p>A4 : sound pollution ध्वनि प्रदूषण</p>	2.0	0.00
Employability Skills				
60	60	<p>People from all religions or no religions are treated equally means..... सभी धर्मों या किसी भी धर्म के लोगों के साथ समान व्यवहार नहीं किया जाता है .....सेक्युलर देश</p> <p>A1 : democratic जनतांत्रिक</p> <p>A2 : religious धार्मिक</p> <p>A3 : non secular गैर धर्मनिरपेक्ष</p> <p>A4 : secular Country धर्मनिरपेक्ष देश</p>	2.0	0.00
Employability Skills				
61	61	<p>..... is major changes takes place in manufacturing. ..... मैनुफैक्चरिंग में प्रमुख परिवर्तन होते हैं।</p> <p>A1 : Green revolution हरित क्रांति</p>	2.0	0.00

		<p>A2 Industry revolution : उद्योग क्रांति</p> <p>A3 Water revolution : जल क्रांति</p> <p>A4 Food revolution : खाद्य क्रांति</p>		
Employability Skills				
62	62	<p>1st industrial revolution started in..... पहली औद्योगिक क्रांति की शुरुआत .....।</p> <p>A1 18th century : 18 वीं सदी</p> <p>A2 19th century : 19 वीं सदी</p> <p>A3 20th century : 20 वीं सदी</p> <p>A4 21st century : 21 वीं सदी</p>	2.0	0.00
Employability Skills				
63	63	<p>Hard Skill..... कठिन कौशल.....।</p> <p>A1 quick learner : त्वरित शिक्षार्थी</p> <p>A2 time management : समय प्रबंधन</p> <p>A3 60 WPM typing speed : 60 WPM टाइपिंग स्पीड</p> <p>A4 spoken English : मौखिक अंग्रेजी</p>	2.0	0.00
Employability Skills				
64	64	<p>To grow yourself you must..... अपने आप को विकसित करने के लिए आपको चाहिए .....।</p> <p>A1 know your office : अपने कार्यालय को जानें</p> <p>A2 know yourself : खुद को जानें</p> <p>A3 know your institute : अपने संस्थान को जानें</p> <p>A4 know your country : अपने देश को जानो</p>	2.0	0.00
Employability Skills				
65	65	<p>Time management..... समय प्रबंधन.....।</p> <p>A1 complete your task on time : अपना कार्य समय पर पूरा करें</p>	2.0	0.00

		<p>A2 managing time : प्रबंधन समय</p> <p>A3 hard skill : कठिन कौशल</p> <p>A4 problem solving : समस्या को सुलझाना</p>		
Employability Skills				
66	66	<p>A resume should be _____. एक रिज्यूम _____ होना चाहिए</p> <p>A1 short and precise : छोटा और सटीक</p> <p>A2 fancy and colourful : फैसी और रंगीन</p> <p>A3 having long and detailed information : लंबी और विस्तृत जानकारी होना</p> <p>A4 having acronyms and abbreviation : समरूप और संक्षिप्त नाम होना</p>	2.0	0.00
Employability Skills				
67	67	<p>A written description of duties and responsibilities to be carried out in a job is called _____. किसी कार्य में किए जाने वाले कर्तव्यों और जिम्मेदारियों का लिखित विवरण _____ कहा जाता है</p> <p>A1 CV : CV</p> <p>A2 job description : नौकरी का विवरण</p> <p>A3 resume : रिज्यूम</p> <p>A4 job application : नौकरी के लिए आवेदन</p>	2.0	0.00
Employability Skills				
68	68	<p>After receiving interview call, what is the next step? साक्षात्कार कॉल प्राप्त करने के बाद, अगला कदम क्या है?</p> <p>A1 Send application letter : आवेदन पत्र भेजें</p> <p>A2 Prepare the resume : रिज्यूम तैयार करें</p> <p>A3 Appear at interview : साक्षात्कार में जाये</p> <p>A4 Send resume : रिज्यूम भेजे</p>	2.0	0.00
Employability Skills				
69	69	<p>Choose suitable "wh" word for the given sentence. " _____ animal do you like?" दिए गए वाक्य के लिए उपयुक्त "wh" शब्द चुनें। " _____ animal do you like?"</p> <p>A1 Which : Which</p>	2.0	0.00

		<p>A2 Why : Why</p> <p>A3 Where : Where</p> <p>A4 When : When</p>		
Employability Skills				
70	70	<p>Choose the correct punctuation mark after the word "Rohan" in the given sentence. "Rohan David and Ram are playing hide and seek?" दिए गए वाक्य में शब्द "रोहन" के बाद सही विराम चिह्न चुनें। "Rohan David and Ram are playing hide and seek"</p> <p>A1 Comma (,) : अल्पविराम (,)</p> <p>A2 Period (.) : अवधि (.)</p> <p>A3 Slash (/) : स्लैश (/)</p> <p>A4 Hyphen (-) : हाइफ़न (-)</p>	2.0	0.00
Employability Skills				
71	71	<p>Choose the correct response for the given question. "How have you been?" दिए गए प्रश्न के लिए सही उत्तर चुनिए। "How have you been?"</p> <p>A1 Very well, And you? : Very well, And you?</p> <p>A2 Thank you_ And you? : Thank you_ And you?</p> <p>A3 Same to you : Same to you</p> <p>A4 On vacation_ And you? : On vacation_ And you?</p>	2.0	0.00
Employability Skills				
72	72	<p>Choose the correct response of the given question. "When did the accident happen?" दिए गए प्रश्न की सही प्रतिक्रिया चुनें। "When did the accident happen?"</p> <p>A1 in the hotel : in the hotel</p> <p>A2 during travelling : during travelling</p> <p>A3 At 10:30 last night : At 10:30 last night</p> <p>A4 On the table : On the table</p>	2.0	0.00
Employability Skills				
73	73	<p>Choose the correct tense of the verb. "I _____music when I was child" क्रिया का सही काल चुनें। "I _____music when I was child"</p> <p>A1 learn : learn</p>	2.0	0.00

		<p>A2 am learning : am learning</p> <p>A3 will learn : will learn</p> <p>A4 learnt : learnt</p>		
Employability Skills				
74	74	<p>Curriculum vitae is also known as _____ . Curriculum vitae को _____ के रूप में भी जाना जाता है।</p> <p>A1 circular : परिपत्र</p> <p>A2 resume : रिज्यूम</p> <p>A3 job application form : नौकरी के लिए आवेदन पत्र</p> <p>A4 leave application : छुट्टी की अर्जी</p>	2.0	0.00
Employability Skills				
75	75	<p>Fill in the blank with comparative adjective. "Your pencil is _____ than mine" तुलनात्मक विशेषण के साथ रिक्त स्थान भरें। "Your pencil is _____ than mine"</p> <p>A1 sharp : sharp</p> <p>A2 sharper : sharper</p> <p>A3 blunt : blunt</p> <p>A4 thick : thick</p>	2.0	0.00



Plumber - 1 year (Eng) SET 1

Question Number	Correct Alternative position
1	A2
2	A3
3	A4
4	A2
5	A4
6	A2
7	A2
8	A2
9	A3
10	A3
11	A1
12	A4
13	A3
14	A3
15	A2
16	A3
17	A2
18	A4
19	A1
20	A2
21	A4
22	A1
23	A3
24	A1
25	A3
26	A2
27	A3
28	A3
29	A2
30	A3
31	A2
32	A2
33	A1
34	A1
35	A3
36	A2
37	A3
38	A2
39	A3
40	A2
41	A2
42	A2
43	A1
44	A1
45	A1

46	A3
47	A2
48	A4
49	A3
50	A1
51	A1
52	A3
53	A2
54	A1
55	A2
56	A1
57	A2
58	A3
59	A1
60	A4
61	A2
62	A1
63	A3
64	A2
65	A1
66	A1
67	A2
68	A3
69	A1
70	A1
71	A1
72	A3
73	A4
74	A2
75	A2

KEY ANSWER SET ↑