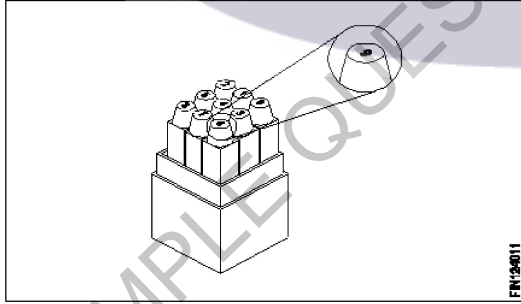

**All India Trade Test - 2024 for Craftsmen Training Scheme (CTS)**  
**Trade Name: Plumber\_Year 1**  
**Year: 1st Year**

Exam Date :  
Exam Time :

Note:

1. Tick the correct option out of four alternatives provided
2. All questions carry equal marks (2 Marks each)
3. There is no negative marking

Sr. No.	Client Question ID	Question Body and Alternatives	Marks	Negative Marks
Trade Theory				
1	1	<p>What is the point angle of centre punch?            केंद्र पंच का बिंदु कोण क्या है?</p> <p>A1 : 30° 30°</p> <p>A2 : 45° 45°</p> <p>A3 : 60° 60°</p> <p>A4 : 90° 90°</p>	2.0	0.00
Trade Theory				
2	2	<p>What is the name of punch?            पंच का नाम क्या है?</p>  <p>A1 Centre punch : केंद्र पंच</p> <p>A2 Prick punch : प्रिक पंच</p> <p>A3 Number punch : संख्या पंच</p> <p>A4 Letter punch : लैटर पंच</p>	2.0	0.00
Trade Theory				
3	3	<p>What is the name of machine?            मशीन का नाम क्या है?</p>	2.0	0.00

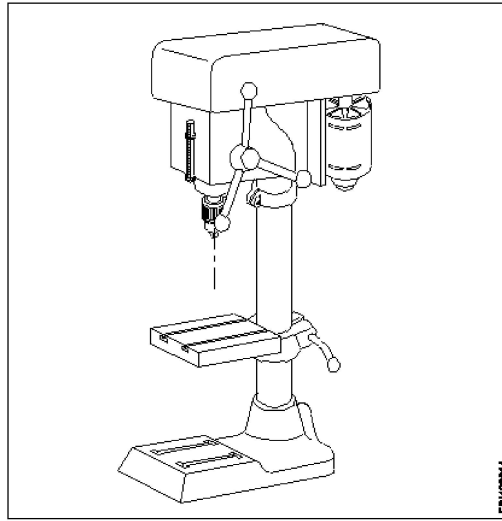

A1 Pedestal drilling machine

: पेडस्टल ड्रिलिंग मशीन

A2 Bench drilling machine

: खंडपीठ ड्रिलिंग मशीन

A3 Bench grinder

: बेंच ग्राइंडर

A4 Pedestal grinder

: पेडस्टल ग्राइंडर

Trade Theory

4

4

What is the name of process?

प्रक्रिया का नाम क्या है?

2.0

0.00

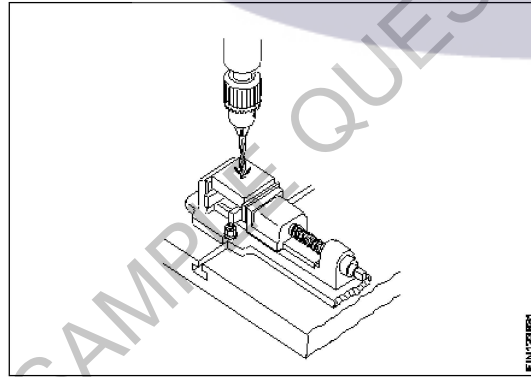

A1 Reaming

: रीमिंग

A2 Drilling

: ड्रिलिंग

A3 Tapping

: दोहन

A4 Counter sinking

: काउंटर ड्रब

Trade Theory

5

5

What is the name of nut?

नट का नाम क्या है?

2.0

0.00

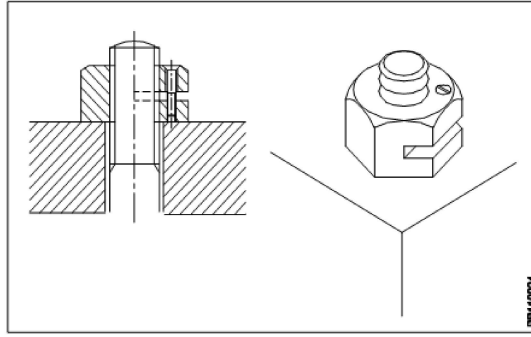

A1 Sawn nut

:

सौन नट

A2 Castle nut

:

कैसल नट

A3 Slotted nut

:

स्लॉटेड नट

A4 Grooved nut

:

ग्रूव्ड नट

Trade Theory

6	6	<p>Which nuts are used to protect thread at the bolt end from damages? कौन से नट का उपयोग बोल्ट छोर पर थ्रेड्स को क्षतिग्रस्त होने से बचाने के लिए किया जाता है?</p> <p>A1 Wing nut : विंग नट</p> <p>A2 Round nut : राउंड नट</p> <p>A3 Slotted nut : स्लॉटेड नट</p> <p>A4 Domed cap nut : डॉमेड कैप नट</p>	2.0	0.00
---	---	--	-----	------

Trade Theory

7	7	<p>Which material is used to manufacture soldering iron tip? कौन सा सामग्री टांका लोहे टिप निर्माण करने के लिए प्रयोग किया जाता है?</p> <p>A1 Cast iron : कच्चा लोहा</p> <p>A2 Steel : इस्पात</p> <p>A3 Bronze : पीतल</p> <p>A4 Copper : तांबा</p>	2.0	0.00
---	---	--	-----	------

Trade Theory

8	8	<p>Which is organic flux? ऑर्गेनिक फ्लक्स कौन सा है?</p> <p>A1 Hydrochloric acid : हाइड्रोक्लोरिक एसिड</p>	2.0	0.00
---	---	--	-----	------

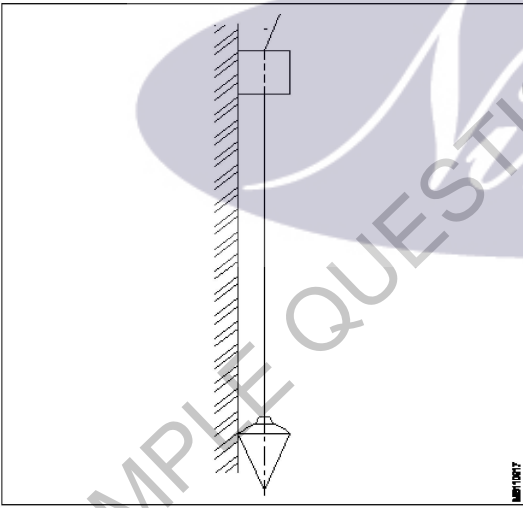
		<p>A2 Zinc chloride : जिंक क्लोराइड</p> <p>A3 Ammonium chloride : अमोनियम क्लोराइड</p> <p>A4 Tallow : तेल</p>		
Trade Theory				
9	9	<p>Which is prepared as artificial sand? कृत्रिम रेत के रूप में तैयार किया जाता है?</p> <p>A1 Sea sand : समुद्री बालू</p> <p>A2 River sand : नदी रेत</p> <p>A3 Crushing stone sand : पत्थर रेत क्रशिंग</p> <p>A4 Pit sand : गड्ढे रेत</p>	2.0	0.00
Trade Theory				
10	10	<p>What is the equipment used for masonry work? चिनाई कार्य के लिए उपयोग किए जाने वाले उपकरण क्या है?</p> <div style="text-align: center;">  </div> <p>A1 Mason trowel : मेसन करणी</p> <p>A2 Mason's square : मेसन के वर्ग</p> <p>A3 Plumb bob : प्लंब बॉब</p> <p>A4 Wooden peg : लकड़ी खूंटी</p>	2.0	0.00
Trade Theory				
11	11	<p>Which is used for setting out and checking for squareness with the aid of a straight edge or plumb rule? किसका उपयोग सीधे किनारे या साहुल नियम की सहायता से स्क्वैरेनेस स्थापित करने और जांचने के लिए किया जाता है</p> <p>A1 Mason's square :</p>	2.0	0.00

मेसन के वर्ग

A2  
: Builders square

बिल्डर्स वर्ग

A3  
: Try square

वर्ग का प्रयास करें

A4  
: Bevelled square

बेवेल्लेड स्क्वायर

Trade Theory

12

12

What is the name of caliper?

कैलीपर का नाम क्या है?

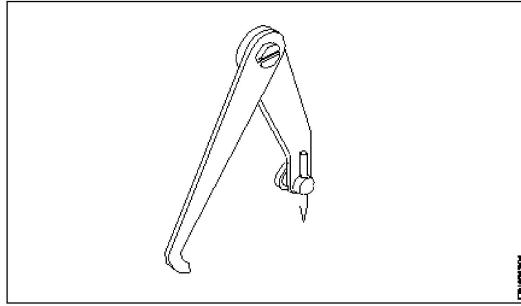

A1  
: Outside caliper

आउटसाइड कैलिपर

A2  
: Odd leg caliper

ओड लैग कैलिपर

A3  
: Inside caliper

इनसाइड कैलिपर

A4  
: Divider

डिवाइडर

Trade Theory

13

13

What is the name of die stock?

डाई स्टॉक का नाम क्या है?

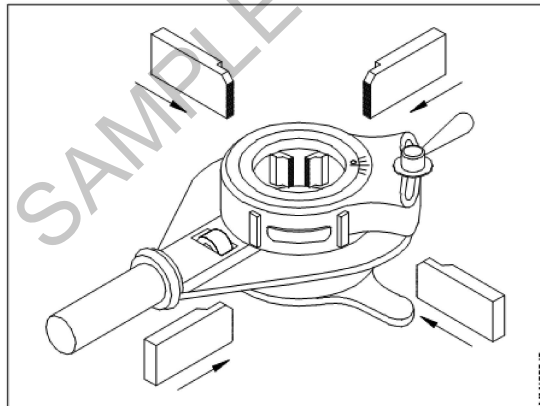

A1  
: Screw die stock

स्कू डाई स्टॉक

A2  
: Quick cut die stock

क्विक कट डाई स्टॉक

A3  
: Button pattern stock

बटन पैटर्न स्टॉक

		A4 : Ratchet type die stock रैचेट टाइप डाई स्टॉक		
Trade Theory				
14	14	What is the formula used to calculate blank size of round rod before cutting external thread? बाहरी चूड़ी को काटने से पहले गोल छड़ के खाली आकार की गणना करने के लिए किस सूत्र का उपयोग किया जाता है?  A1 : Blank size=Thread size -0.1% pitch of the thread Blank size=Thread size -0.1% pitch of the thread A2 : Blank size=Thread size +0.1% pitch of the thread Blank size=Thread size +0.1% pitch of the thread A3 : Blank size=Thread size -0.01% pitch of the thread Blank size=Thread size -0.01% pitch of the thread A4 : Blank size=Thread size +0.01% pitch of the thread Blank size=Thread size +0.01% pitch of the thread	2.0	0.00
Trade Theory				
15	15	Which colour is painted on oxygen cylinder? ऑक्सीजन सिलेंडर पर कौन सा रंग पेंट किया जाता है?  A1 : Maroon colour मैरून रंग A2 : Red colour लाल रंग A3 : Black colour काला रंग A4 : Yellow colour पीला रंग	2.0	0.00
Trade Theory				
16	16	What is the pressure range between the oxygen cylinder? ऑक्सीजन सिलेंडर के बीच दबाव सीमा क्या है?  A1 : 90 to 120 Kg/cm <sup>2</sup> 90 to 120 Kg/cm <sup>2</sup> A2 : 120 to 150 Kg/cm <sup>2</sup> 120 to 150 Kg/cm <sup>2</sup> A3 : 15 to 16 Kg/cm <sup>2</sup> 15 to 16 Kg/cm <sup>2</sup> A4 : 14 to 15 Kg/cm <sup>2</sup> 14 to 15 Kg/cm <sup>2</sup>	2.0	0.00
Trade Theory				
17	17	What is the pressure range between the dissolved acetylene gas cylinder? भंग एसिटिलीन गैस सिलेंडर के बीच दबाव सीमा क्या है?  A1 : 14 to 15 Kg/cm <sup>2</sup> 14 to 15 Kg/cm <sup>2</sup> A2 : 15 to 16 Kg/cm <sup>2</sup> 15 to 16 Kg/cm <sup>2</sup> A3 : 120 to 150 Kg/cm <sup>2</sup> 120 to 150 Kg/cm <sup>2</sup>	2.0	0.00

		A4 : 110 to 120 Kg/cm <sup>2</sup>  110 to 120 Kg/cm <sup>2</sup>		
Trade Theory				
18	18	Which type of filler rod contains iron, carbon, silicon and manganese? भराव रॉड किस प्रकार का लोहा, कार्बन, सिलिकॉन और मैंगनीज शामिल?  A1 Alloy type filler rod for ferrous metals : लौह धातु के लिए मिश्र धातु प्रकार भराव रॉड  A2 Ferrous type filler rod : लौह प्रकार भराव रॉड  A3 Non-ferrous filler rod : अलौह भराव रॉड  A4 Alloy type filler rod non ferrous metals : मिश्र धातु प्रकार भराव रॉड गैर लौह धातुओं	2.0	0.00
Trade Theory				
19	19	Which type of filler metal does not require flux while gas welding? भराव धातु किस प्रकार का प्रवाह है, जबकि गैस वेल्डिंग की आवश्यकता नहीं है?  A1 High silicon cast iron : उच्च सिलिकॉन कच्चा लोहा  A2 Mild steel - Type S - FSI : हल्के स्टील - प्रकार S - FSI  A3 Copper filler rod : कॉपर भराव रॉड  A4 Medium nickel bronze : मध्यम निकल पीतल	2.0	0.00
Trade Theory				
20	20	Which type of flux removes oxides on base metal surface? प्रवाह किस प्रकार का आधार धातु की सतह पर आक्साइड को हटा?  A1 Inorganic fluxes : अकार्बनिक अपशिष्टों  A2 Organic fluxes : कार्बनिक अपशिष्टों  A3 Resin : राल  A4 Tallow : तेल	2.0	0.00
Trade Theory				
21	21	Which type of bricks are used in construction such as bridges, storage buildings etc.? इन निर्माणों में किस प्रकार की ईंटों का उपयोग किया जाता है जैसे कि पुल, भंडारण भवन आदि?  A1 Solid bricks : ठोस ईंटों  A2 Perforated bricks : छिद्रित ईंटों  A3 Heavy duty bricks : भारी शुल्क ईंटों	2.0	0.00

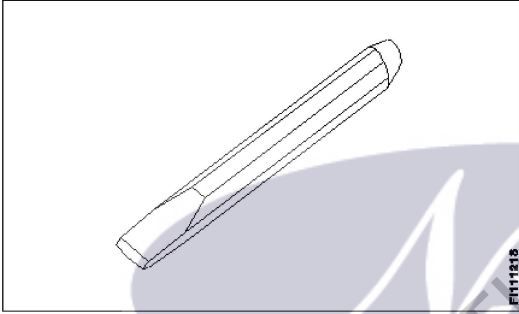
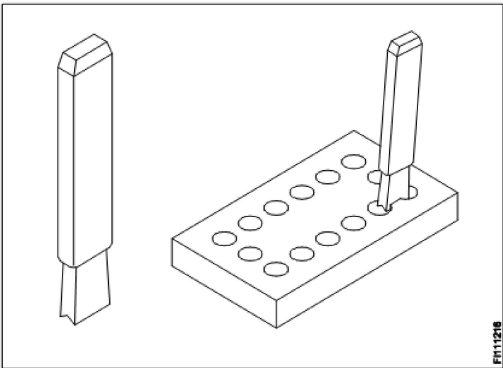
		A4 Fire bricks : आग ईंटों		
Trade Theory				
22	22	Which bond of bricks are laid cross wise with 5 cm lap each coarse? ईंटों की किस चिनाई को प्रत्येक 5 सेमी मोटाई की दूरी के साथ क्रॉस वार किया जाता है?  A1 Stretcher bond : स्ट्रेचर बंधन  A2 Raking bond : बटोर बंधन  A3 Header bond : हैडर बंधन  A4 Dutch bond : डच बंधन	2.0	0.00
Trade Theory				
23	23	What is the name of chisel? छेनी का नाम क्या है?    A1 Flat chisel : फ्लैट छेनी  A2 Web chisel : वेब छेनी  A3 Cross cut chisel : क्रॉस कट चिसेल  A4 Half round nose chisel : हाफ राउंड नोज चिसेल	2.0	0.00
Trade Theory				
24	24	What is the name of chisel? छेनी का नाम क्या है?  	2.0	0.00

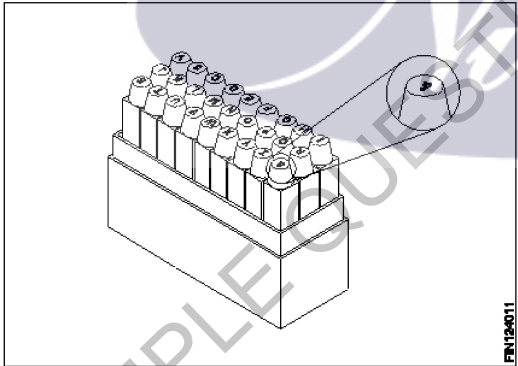

		<p>A1 Flat chisel : फ्लैट छेनी</p> <p>A2 Web chisel : वेब छेनी</p> <p>A3 Cross cut chisel : क्रॉस कट चिसेल</p> <p>A4 Diamond point chisel : डायमंड पॉइंट चिसेल</p>		
Trade Theory				
25	25	<p>What is the angle of prick punch used for punching witness marks? विटनेस पंच को छिद्र करने के लिए प्रिक पंच का कोण क्या है?</p> <p>A1 90° : 90°</p> <p>A2 80° : 80°</p> <p>A3 70° : 70°</p> <p>A4 60° : 60°</p>	2.0	0.00
Trade Theory				
26	26	<p>What is the name of punch? पंच का नाम क्या है?</p>  <p>A1 Centre punch : केंद्र पंच</p> <p>A2 Prick punch : प्रिक पंच</p> <p>A3 Number punch : संख्या पंच</p> <p>A4 Letter punch : लैटर पंच</p>	2.0	0.00
Trade Theory				
27	27	<p>Which material is used to manufacture punch? पंच निर्माण के लिए किस सामग्री का उपयोग किया जाता है?</p> <p>A1 Low carbon steel : कार्बन की कम मात्रा वाला इस्पात</p>	2.0	0.00

A2 High carbon steel

: उच्च कार्बन इस्पात

A3 Medium carbon steel

: मध्यम कार्बन स्टील

A4 Mild steel

: नरम इस्पात

Trade Theory

28

28

What is the name of part marked as 'X'?

'X' के रूप में चिह्नित भाग का नाम क्या है?

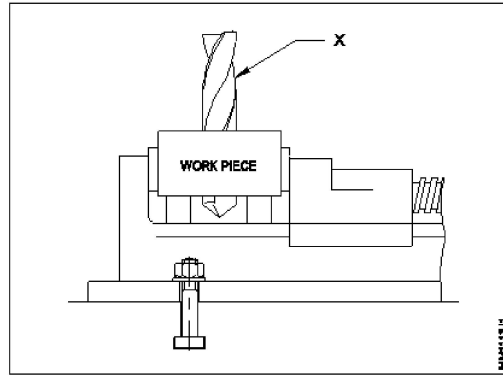

A1 Fixed jaw

: फिक्स्ड जौ

A2 Twist drill

: ट्विस्ट ड्रिल

A3 Movable Jaw

: मूवेबल जौ

A4 Parallel blocks

: पैरेलल ब्लॉक्स

Trade Theory

29

29

What type of drill is fixed in the drilling machine?

ड्रिलिंग मशीन में किस प्रकार की ड्रिल फिक्स की गई है?

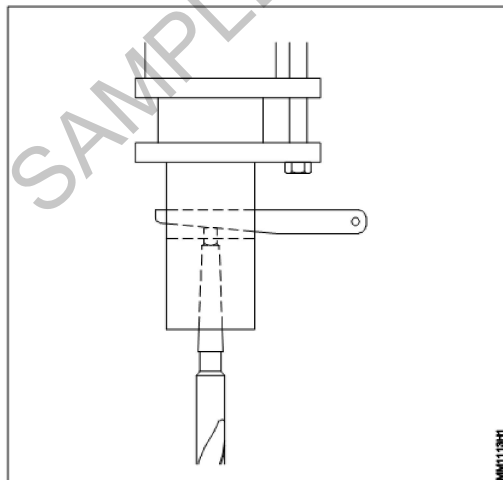

A1 Taper shank twist drill

: टेपर शैंक ट्विस्ट ड्रिल

A2 Straight shank twist drill

: स्ट्रेट शैंक ट्विस्ट ड्रिल

स्ट्रेट शैंक ट्विस्ट ड्रिल

A3 Flat drill

फ्लैट ड्रिल

A4 Square taper shank twist drill

स्क्वायर टेपर शैंक ट्विस्ट ड्रिल

Trade Theory

30

30

What is the name of part marked as 'X'?

'X' के रूप में चिह्नित भाग का नाम क्या है?

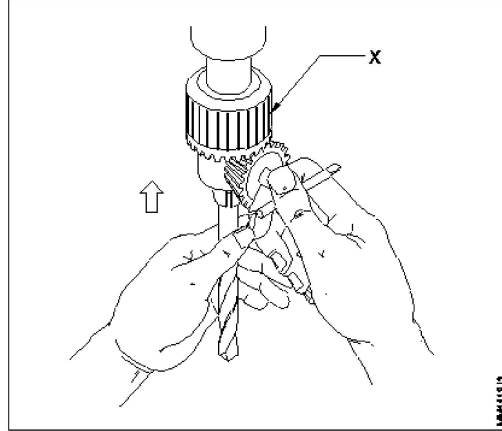

A1 Chuck key

चक की

A2 Drill chuck

ड्रिल चक

A3 Chuck holder

चक होल्डर

A4 Machine spindle

मशीन स्पिंडल

Trade Theory

31

31

What is the name of nut?

नट का नाम क्या है?

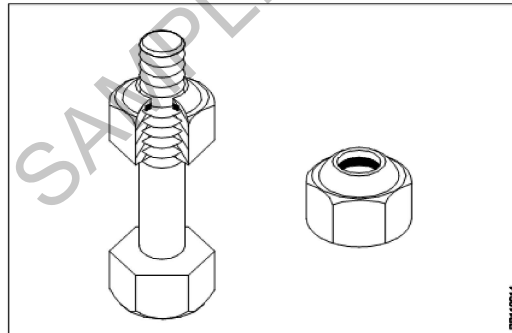

A1 Cap nut

कैप नट

A2 Square nut

स्क्वायर नट

A3 Hexagonal nut

हेक्सागोनल नट

		A4 Self-locking nut : सेल्फ -लॉकिंग नट		
Trade Theory				
32	32	What is use to close the pipe line that has an external thread? उस पाइप लाइन को बंद करने के लिए क्या उपयोग किया जाता है जिसमें एक्सटर्नल थ्रेड होते हैं?  A1 Plug : प्लग  A2 Cap : कैप  A3 Coupling : कपलिंग  A4 Reducer : रेड्यूसर	2.0	0.00
Trade Theory				
33	33	Which type of fitting is used for easy to dismantle and repair? किस प्रकार की फिटिंग का प्रयोग आसानी से विघटित और मरम्मत करने के लिए किया जाता है?  A1 Nipple : प्लग  A2 Coupling : कपलिंग  A3 Union : यूनियन  A4 Reduce : रेड्यूसर	2.0	0.00
Trade Theory				
34	34	Which is the important part in soldering iron? जो लोहे टांका लगाने में महत्वपूर्ण हिस्सा है?  A1 Handle : हैंडल  A2 Shank : शंक  A3 Head (copper bit) : हेड (तांबा बिट)  A4 Edge : धार	2.0	0.00
Trade Theory				
35	35	Which acid is used as a flux for stainless steel in soldering? जो एसिड टांका में स्टेनलेस स्टील के लिए एक प्रवाह के रूप में प्रयोग किया जाता है?  A1 Hydrochloric acid : हाइड्रोक्लोरिक एसिड  A2 Nitric acid : नाइट्रिक एसिड  A3 Phosphoric acid : फॉस्फोरिक एसिड	2.0	0.00

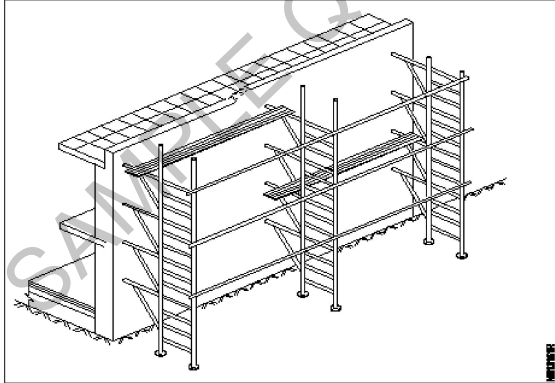
		A4 Sulphuric acid : सल्फ्यूरिक एसिड		
Trade Theory				
36	36	What is the name of brazing if parts to be brazed are submerged in a molten or chemical? यदि ब्रेज़ वाले हिस्से पिघले हुए या रसायन में डूबे हों तो उस ब्रेज़िंग को क्या कहते हैं?  A1 Induction brazing : प्रेरण टांकना  A2 Dip brazing : डुबकी टांकना  A3 Furnace brazing : फर्नेस टांकना  A4 Torch brazing : मशाल टांकना	2.0	0.00
Trade Theory				
37	37	What is the application of fine solder? सोल्डर का उपयोग क्या है  A1 Soldering brass and copper : टांका पीतल और तांबे  A2 Galvanized iron sheets : जस्ती लोहा पत्रक  A3 Sheet metal application : शीट धातु उपयोग  A4 Heaters and general electrical work : हीटर और सामान्य बिजली के काम	2.0	0.00
Trade Theory				
38	38	What is the type of scaffolding? मचान के प्रकार क्या है?  	2.0	0.00
		A1 Independent scaffolding : स्वतंत्र मचान  A2 Dependent scaffolding : आश्रित मचान  A3 Ladder scaffolding : सीढ़ी मचान  A4 Needle scaffolding :		

		सुई मचान		
Workshop Calculation Science				
39	39	<p>Which metal contains iron as a major content? इनमे से किस धातु में प्रमुख सामग्री के रूप में लोहा होता है?</p> <p>A1 : Brass metal पीतल धातु</p> <p>A2 : Bronze metal ब्रॉज धातु</p> <p>A3 : Zinc ज़िंक</p> <p>A4 : Ferrous metal लोह धातु</p>	2.0	0.00
Workshop Calculation Science				
40	40	<p>Which property of metal has its power of returning to its original shape after the applied force is released? धातु की कौन सा गुण बल लगाने पर विरूपित तथा बल हटाने पर वापस अपने पूर्ववस्था में आने की क्षमता रखता है?</p> <p>A1 : Malleability आघातवर्धनीयता</p> <p>A2 : Tenacity टढ़ता</p> <p>A3 : Elasticity प्रत्यास्तथा</p> <p>A4 : Plasticity सुघट्यता</p>	2.0	0.00
Workshop Calculation Science				
41	41	<p>Which among the following is an insulator? निम्नलिखित में से कौन एक कुचालक है?</p> <p>A1 : Copper तांबा</p> <p>A2 : Aluminium एल्युमिनियम</p> <p>A3 : Silver चाँदी</p> <p>A4 : Mica मिका</p>	2.0	0.00
Workshop Calculation Science				
42	42	<p>What is termed as the quantity of matter contained in a body? वस्तु में निहित पदार्थ की मात्रा को क्या कहा जाता है?</p> <p>A1 : Density घनत्व</p> <p>A2 : Volume आयतन</p> <p>A3 : Mass द्रव्यमान</p> <p>A4 : Specific gravity</p>	2.0	0.00

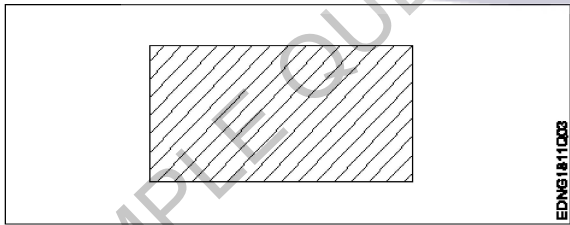
		विशिष्ट गुरुत्व		
		Workshop Calculation Science		
43	43	<p>What is called mass per unit volume of a substances? किसी पदार्थ के द्रव्यमान प्रति इकाई आयतन को क्या कहते हैं?</p> <p>A1 Mass : द्रव्यमान</p> <p>A2 Weight : भार</p> <p>A3 Density : घनत्व</p> <p>A4 Volume : आयतन</p>	2.0	0.00
		Workshop Calculation Science		
44	44	<p>What is the specific gravity of the solid, if density of the solid is 19.5 g/cm<sup>3</sup>? यदि ठोस का घनत्व 19.5 g/cm<sup>3</sup> है तो ठोस का विशिष्ट गुरुत्व कितना होगा है,?</p> <p>A1 18.0 : 18.0</p> <p>A2 18.5 : 18.5</p> <p>A3 19.0 : 19.0</p> <p>A4 19.5 : 19.5</p>	2.0	0.00
		Engineering Drawing		
45	45	<p>Identify the conventional symbol of material? सामग्री के पारंपरिक प्रतीक को पहचानें?</p>  <p>A1 Lead : लेड</p> <p>A2 Steel : इस्पात</p> <p>A3 Glass : कांच</p> <p>A4 Porcelain : चीनी मिट्टी</p>	2.0	0.00
		Engineering Drawing		
46	46	<p>Identify the conventional symbol of material? सामग्री के पारंपरिक प्रतीक को पहचानें?</p>	2.0	0.00

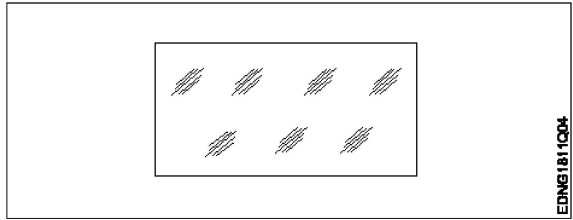

- A1 Concrete  
: संगीत कार्यक्रम
- A2 Steel  
: इस्पात
- A3 Wood  
: लकड़ी
- A4 Glass  
: कांच

Engineering Drawing

47 47

Identify the conventional symbol of material?  
सामग्री के पारंपरिक प्रतीक को पहचानें?

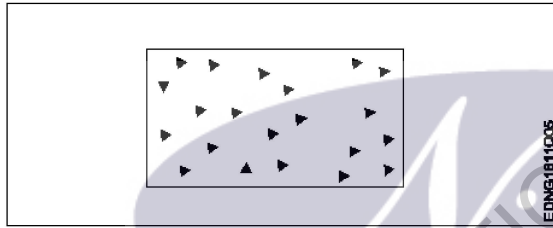

- A1 Steel  
: इस्पात
- A2 Wood  
: लकड़ी
- A3 Glass  
: कांच
- A4 Concrete  
: ठोस

Engineering Drawing

48 48

What is the trimmed size of A4 sheet?  
A4 शीट का ट्रिम किया हुआ आकार क्या है?

- A1 841 x 1189  
: 841 x 1189
- A2 594 x 841  
: 594 x 841
- A3 210 x 297  
: 210 x 297
- A4 148 x 210  
: 148 x 210

Engineering Drawing

49 49

Which drawing dimension is correct as per IS standard?

2.0 0.00

2.0 0.00

2.0 0.00



IS मानक के अनुसार कौन सा ड्राइंग आयाम सही है?

A1  
:

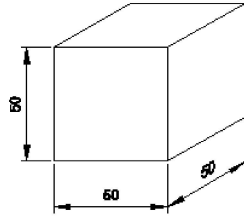

A2  
:

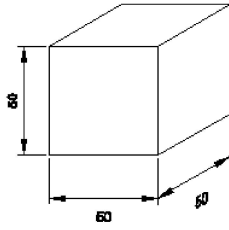

A3  
:

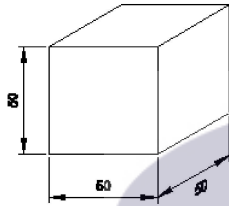

A4  
:

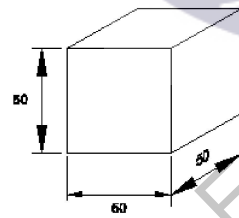

Engineering Drawing

50

50

Identify the name of prism?

चित्र में दिखाए गए प्रिज्म का नाम क्या है?

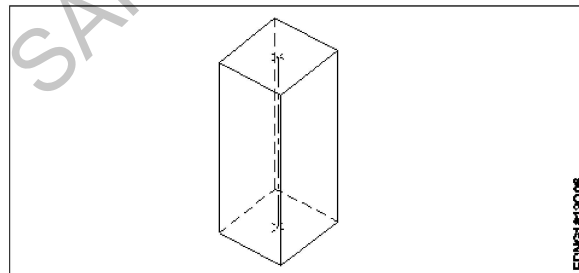

A1  
: Rectangle prism

आयत प्रिज्म

A2  
: Square prism

स्कायर प्रिज्म

A3  
: Triangular prism

2.0

0.00

		त्रिकोणीय प्रिज्म A4 Hexagonal prism : हेक्सगोनल प्रिज्म		
Employability Skills				
51	51	Fill in the blank with correct future tense of verb. "We _____ to the zoo after Breakfast " क्रिया के सही भविष्य काल के साथ रिक्त स्थान भरें। "We _____ to the zoo after Breakfast "  A1 : went : went A2 : are going : are going A3 : had gone : had gone A4 : will go : will go	2.0	0.00
Employability Skills				
52	52	Fill in the blank with correct word. "They _____ good friends" रिक्त में सही शब्द भरें। "They _____ good friends"  A1 : is : is A2 : am : am A3 : are : are A4 : was : was	2.0	0.00
Employability Skills				
53	53	Fill in the blank with present progressive tense of the verb. "The train _____ through the tunnel" क्रिया के वर्तमान प्रगतिशील काल के साथ रिक्त स्थान भरें। "The train _____ through the tunnel"  A1 : passed : passed A2 : is passing : is passing A3 : had passed : had passed A4 : was passing : was passing	2.0	0.00
Employability Skills				
54	54	Fill in the blank with proper interrogative adjective. _____ are you going? उचित ईटोरोगेटिव विशेषण के साथ रिक्त स्थान भरें। _____ are you going?  A1 : Who : Who A2 : Where : Where A3 : Which : Which	2.0	0.00

		A4 : What  What		
Employability Skills				
55	55	Fill in the blank with proper pronoun. "I made this cake _____" रिक्त स्थान में उचित सर्वनाम के साथ भरें। "I made this cake _____"  A1 myself : myself A2 yourself : yourself A3 himself : himself A4 itself : itself	2.0	0.00
Employability Skills				
56	56	Fill in the blank with proper pronoun. "She made this cake _____" रिक्त स्थान में उचित सर्वनाम के साथ भरें। "She made this cake _____"  A1 itself : itself A2 myself : myself A3 herself : herself A4 himself : himself	2.0	0.00
Employability Skills				
57	57	Fill in the blank with proper reflexive pronoun. "She has hurt _____" रिक्त स्थान में उचित प्रतिवर्ती सर्वनाम के साथ भरें। "She has hurt _____"  A1 myself : myself A2 herself : herself A3 himself : himself A4 itself : itself	2.0	0.00
Employability Skills				
58	58	Fill in the blank with suitable adjective for the given sentence "The little girl's..... eyes revealed her mischief" दिए गए वाक्य के लिए उपयुक्त विशेषण के साथ रिक्त स्थान भरें "The little girl's..... eyes revealed her mischief"  A1 chubby : chubby A2 weak : weak A3 short sighted : short sighted A4 twinkling : twinkling	2.0	0.00

		twinkling		
Employability Skills				
59	59	<p>Fill in the blank with suitable place preposition. "My house is _____ the third floor"</p> <p>उपयुक्त स्थान पूर्वसर्ग के साथ रिक्त स्थान भरें। "My house is _____ the third floor"</p> <p>A1 at : at</p> <p>A2 in : in</p> <p>A3 on : on</p> <p>A4 under : under</p>	2.0	0.00
Employability Skills				
60	60	<p>Fill in the correct question word. "_____ is the speaker at the function?"</p> <p>सही प्रश्न शब्द भरें। "_____ is the speaker at the function?"</p> <p>A1 What : What</p> <p>A2 When : When</p> <p>A3 Why : Why</p> <p>A4 Who : Who</p>	2.0	0.00
Employability Skills				
61	61	<p>Low level language is also called _____.</p> <p>निम्न स्तर की भाषा को _____ भी कहा जाता है</p> <p>A1 source code : सोर्स कोड</p> <p>A2 middle ware : मध्यस्थ</p> <p>A3 machine language : मशीन भाषा</p> <p>A4 assembly language : असेंबली भाषा</p>	2.0	0.00
Employability Skills				
62	62	<p>Pronunciation refers to _____.</p> <p>उच्चारण _____ को संदर्भित करता है</p> <p>A1 diphthong : संयुक्त स्वर</p> <p>A2 consonant : व्यंजन</p> <p>A3 punctuation : विराम चिह्न</p> <p>A4 production of sound : production of sound</p>	2.0	0.00

		ध्वनि का उत्पादन		
Employability Skills				
63	63	<p>Re-arrange the following set of words into meaningful sentence. "teacher / school / worked / she / a / as" शब्दों के निम्नलिखित सेट को सार्थक वाक्य में फिर से व्यवस्थित करें। "teacher / school / worked / she / a / as"</p> <p>A1 : School worked as a she teacher School worked as a she teacher</p> <p>A2 : She worked as a school teacher She worked as a school teacher</p> <p>A3 : She teacher worked as a school She teacher worked as a school</p> <p>A4 : Worked she as a school teacher Worked she as a school teacher</p>	2.0	0.00
Employability Skills				
64	64	<p>Rise and fall of pitch of voice is called _____. आवाज की पिच का उठना और गिरना _____ कहलाता है</p> <p>A1 : vowel स्वर</p> <p>A2 : intonation आवाज़ का उतार-चढ़ाव</p> <p>A3 : consonant व्यंजन</p> <p>A4 : pronunciation उच्चारण</p>	2.0	0.00
Employability Skills				
65	65	<p>The word that expresses a sudden and strong feeling is called _____. वह शब्द जो अचानक और मजबूत भावना व्यक्त करता है उसे _____ कहा जाता है</p> <p>A1 : punctuation विराम चिह्न</p> <p>A2 : interjection विस्मयादिबोधक</p> <p>A3 : conjunction संयोजन के रूप</p> <p>A4 : apostrophe एपोस्ट्रॉफी</p>	2.0	0.00
Employability Skills				
66	66	<p>When you greet higher official's such as Teacher, Instructor or Supervisor, you should use _____. जब आप शिक्षक, प्रशिक्षक या पर्यवेक्षक जैसे उच्च अधिकारियों का अभिवादन करते हैं, तो आपको _____ का उपयोग करना चाहिए</p> <p>A1 : Good morning गुड मॉर्निंग</p> <p>A2 : Hello हैलो</p> <p>A3 : Hey हेय</p>	2.0	0.00

		A4 Hi : हाँ		
Employability Skills				
67	67	Which is a silent letter in the word "ANSWER"? "ANSWER" शब्द में कौन सा मूक अक्षर है?  A1 R : R A2 E : E A3 S : S A4 W : W	2.0	0.00
Employability Skills				
68	68	Which one is a "Do's" of discussion etiquettes? चर्चा के शिष्टाचारों में से कौन सा "Do's" है?  A1 Loose your temper : अपना आपा खोएं A2 Listen to others : दूसरों की सुनें A3 Talk about irrelevant details : अप्रासंगिक विवरण के बारे में बात करें A4 Use impolite or rude language : अभद्र या अशिष्ट भाषा का उपयोग करें	2.0	0.00
Employability Skills				
69	69	Which one is a "Don't" of discussion etiquette? चर्चा शिष्टाचार का "Don't" है?  A1 Be open minded : दिमाग खुला रखना A2 Use moderate tone : मध्यम स्वर का प्रयोग करें A3 Listen to others : दूसरों की सुनें A4 Argue unnecessary : अनावश्यक बहस करें	2.0	0.00
Employability Skills				
70	70	Which one is a brain of computer? कंप्यूटर का मस्तिष्क कौन सा है?  A1 Keyboard : कीबोर्ड A2 CPU : सी पी यू A3 Monitor : मॉनिटर	2.0	0.00

		A4 : Hard disk हार्ड डिस्क		
Employability Skills				
71	71	Which one is a cardinal number? कार्डिनल नंबर कौन सा है?  A1 10 : 10 A2 V : V A3 VII : VII A4 XI : XI	2.0	0.00
Employability Skills				
72	72	Which one is a cardinal number? कार्डिनल नंबर कौन सा है?  A1 One : एक A2 Fifth : पांचवां A3 Eighth : आठवाँ A4 Second : दूसरा	2.0	0.00
Employability Skills				
73	73	Which one is an exclamatory sentence? कौन सा विस्मयादिबोधक वाक्य है?  A1 What a beautiful house it is! : What a beautiful house it is! A2 It is a beautiful house. : It is a beautiful house. A3 Is it a beautiful house? : Is it a beautiful house? A4 Your house is beautiful. : Your house is beautiful.	2.0	0.00
Employability Skills				
74	74	Which one is in active voice? सक्रिय आवाज में कौन सा है?  A1 Ram has passed the exam. : Ram has passed the exam. A2 The ball was caught by him. : The ball was caught by him. A3 The book was being read by her. : The book was being read by her.	2.0	0.00

		A4 We were driven home by dad. : We were driven home by dad.		
Employability Skills				
75	75	Which one is in passive voice? निष्क्रिय आवाज में कौन सा है?  A1 Mohan is painting a house. : Mohan is painting a house.  A2 She was reading a book. : She was reading a book.  A3 Her birthday was celebrated by us. : Her birthday was celebrated by us.  A4 I have seen that movie. : I have seen that movie.	2.0	0.00

  
 SAMPLE QUESTION PAPER SET 2



Plumber - 1 year (Eng) SET 2

Question Number	Correct Alternative position
1	A4
2	A3
3	A2
4	A2
5	A1
6	A4
7	A4
8	A4
9	A3
10	A3
11	A2
12	A2
13	A4
14	A4
15	A3
16	A2
17	A2
18	A1
19	A2
20	A1
21	A3
22	A3
23	A1
24	A2
25	A4
26	A4
27	A2
28	A2
29	A1
30	A2
31	A4
32	A2
33	A3
34	A3
35	A3
36	A2
37	A4
38	A3
39	A4
40	A3
41	A4
42	A3
43	A3
44	A4
45	A2

46	A4
47	A4
48	A3
49	A1
50	A2
51	A4
52	A3
53	A2
54	A2
55	A1
56	A3
57	A2
58	A4
59	A3
60	A4
61	A3
62	A4
63	A2
64	A2
65	A2
66	A1
67	A4
68	A2
69	A4
70	A2
71	A1
72	A1
73	A1
74	A1
75	A3

KEY ANSWER SET 2