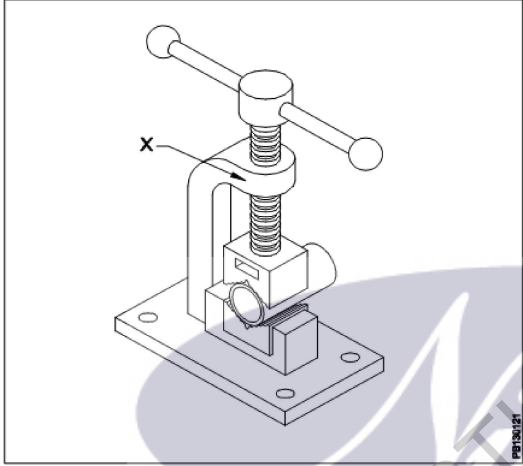

All India Trade Test - 2024 for Craftsmen Training Scheme (CTS)
Trade Name: Plumber_Year 1
Year: 1st Year

Exam Date :
Exam Time :

- Note:
 1. Tick the correct option out of four alternatives provided
 2. All questions carry equal marks (2 Marks each)
 3. There is no negative marking

| Sr. No. | Client Question ID | Question Body and Alternatives | Marks | Negative Marks |
|--------------|--------------------|--|-------|----------------|
| Trade Theory | | | | |
| 1 | 1 | <p>What is the name of part marked as 'X'?</p> <p>'X' के रूप में चिह्नित भाग का नाम क्या है?</p>  <p>A1 Yoke : योके</p> <p>A2 Fixed jaw : फिक्स्ड जॉव</p> <p>A3 Holding part : होल्डिंग पार्ट</p> <p>A4 Movable jaw : मूवेबल जॉव</p> | 2.0 | 0.00 |
| Trade Theory | | | | |
| 2 | 2 | <p>What is the largest diameter of pipe that can be held in chain pipe vice?</p> <p>पाइप का सबसे बड़ा व्यास कौन सा है जिसे चेन पाइप वाइस में रखा जा सकता है?</p> <p>A1 125 mm : 125 mm</p> <p>A2 150 mm : 150 mm</p> <p>A3 175 mm : 175 mm</p> <p>A4 200 mm : 200 mm</p> | 2.0 | 0.00 |
| Trade Theory | | | | |

| | | | | |
|--------------|---|--|-----|------|
| 3 | 3 | <p>Which tool is used to clean and sharpen the jaw of pipe wrench? पाइप रिच के जबड़े को साफ करने और तेज करने के लिए किस उपकरण का उपयोग किया जाता है?</p> <p>A1 Flat file : सपाट फ़ाइल</p> <p>A2 Rasp file : रास्प फाइल</p> <p>A3 Triangular file : त्रिकोणीय फ़ाइल</p> <p>A4 Half round file : 200 मिमी</p> | 2.0 | 0.00 |
| Trade Theory | | | | |
| 4 | 4 | <p>What is swaging? स्विंगिंग क्या है?</p> <p>A1 Same diameter pipe joined with fittings : एक ही व्यास पाइप फिटिंग के साथ शामिल हो गए</p> <p>A2 Same diameter pipe joined without fittings : एक ही व्यास पाइप फिटिंग के बिना में शामिल हो गए</p> <p>A3 Different diameter pipe joined with fittings : विभिन्न व्यास पाइप फिटिंग के साथ शामिल हो गए</p> <p>A4 Different diameter pipe joined without fittings : विभिन्न व्यास पाइप फिटिंग के बिना में शामिल हो गए</p> | 2.0 | 0.00 |
| Trade Theory | | | | |
| 5 | 5 | <p>What is the name of part marked as 'X'? 'X' के रूप में चिह्नित भाग का नाम क्या है?</p> <div data-bbox="451 1123 974 1474" style="text-align: center;"> </div> <p>A1 Grooved rollers : यूवेड रोलर्स</p> <p>A2 Cutting wheel : काटने का पहिया</p> <p>A3 Reamer blade : रीमर ब्लेड</p> <p>A4 Tightening knob : टिघट्टेनिंग नॉब</p> | 2.0 | 0.00 |
| Trade Theory | | | | |
| 6 | 6 | <p>What is the working pressure usually made on joints for pressure test? आमतौर पर दबाव परीक्षण के लिए जोड़ों पर क्या वर्किंग प्रेशर होता है?</p> | 2.0 | 0.00 |

A1
: 5 Kg/cm²

5 Kg/cm²

A2
: 6 Kg/cm²

6 Kg/cm²

A3
: 8 Kg/cm²

8 Kg/cm²

A4
: 10 Kg/cm²

10 Kg/cm²

Trade Theory

7

7

What is the name of symbol as per I.S?

2.0

0.00

I.S के अनुसार प्रतीक का नाम क्या है?

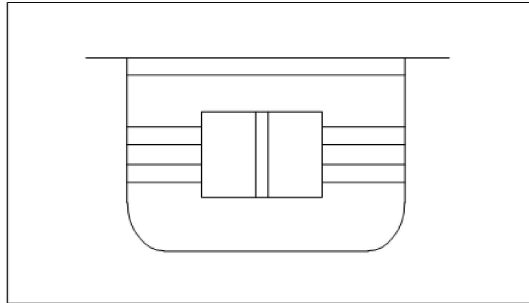

A1
: Hose tack

होसे तक

A2
: Plain kitchen sink

पलाइन किचन सिंक

A3
: Double unit sink

डबल यूनिट सिंक

A4
: Stair

स्तैर

Trade Theory

8

8

What is the name of symbol as per I.S?

2.0

0.00

I.S के अनुसार प्रतीक का नाम क्या है?

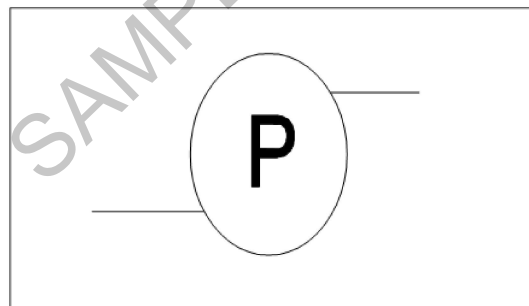

A1
: Stop valve

स्टॉप वाल्व

A2
: Safety valve

सेफ्टी वाल्व

A3
: Mixing valve

मिक्सिंग वाल्व

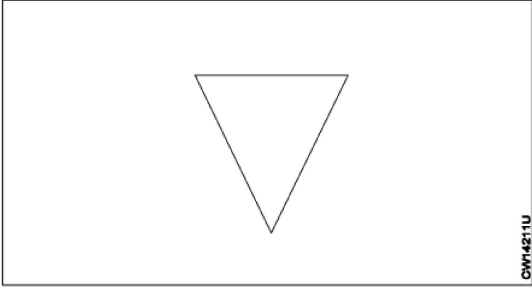
| | | | | |
|--------------|----|---|-----|------|
| | | A4 Pump : पंप | | |
| Trade Theory | | | | |
| 9 | 9 | <p>What is the name of pipe fitting? पाइप फिटिंग का नाम क्या है?</p> <div style="text-align: center;">  </div> <p>A1 Plug or cap : प्लग और कैप</p> <p>A2 Joint / socket : जॉइंट / सॉकेट</p> <p>A3 Union unscrewed : यूनियन सकरेवेद</p> <p>A4 Reducer, concentric : रेडसर, कन्सेन्ट्रिक</p> | 2.0 | 0.00 |
| Trade Theory | | | | |
| 10 | 10 | <p>What is the percentage of silver content in copper to copper brazing rod? तांबे में कॉपर ब्रेज़िंग रॉड में चांदी की सामग्री का प्रतिशत क्या है?</p> <p>A1 15 to 25% : 15 to 25%</p> <p>A2 25 to 35 % : 25 to 35 %</p> <p>A3 35 to 45 % : 35 to 45 %</p> <p>A4 40 to 50 % : 40 to 50 %</p> | 2.0 | 0.00 |
| Trade Theory | | | | |
| 11 | 11 | <p>Which one gives larger flame? कौन सी बड़ी लौ देती है?</p> <p>A1 Propane torch : प्रोपेन टोर्च</p> <p>A2 Acetylene torch : एसिटिलीन टोर्च</p> <p>A3 Kerosene blow lamp : केरोसिन ब्लो लैप</p> <p>A4 Oxy-acetylene torch : ऑक्सी -एसिटिलीन टॉर्च</p> | 2.0 | 0.00 |
| Trade Theory | | | | |
| 12 | 12 | <p>What is the use of sawing fixture? सइंग फिक्सचर का उपयोग क्या है?</p> | 2.0 | 0.00 |

- A1
: To hold the job
जॉब पकड़ करने के लिए
- A2
: To cut the job
जॉब में कटौती के लिए
- A3
: To more the job
अधिक काम करने के लिए
- A4
: To guide the tool
उपकरण मार्गदर्शन करने के

Trade Theory

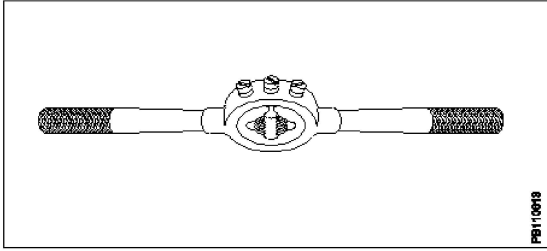
| | | | | |
|----|----|---|-----|------|
| 13 | 13 | <p>What is the name of die stock? डाई स्टॉक का नाम क्या है?</p>  <p>A1 : Quick cut die stock क्विक कट डाई स्टॉक</p> <p>A2 : Button pattern stock बटन पैटर्न स्टॉक</p> <p>A3 : Ratchet type die stock रैचेट टाइप डाई स्टॉक</p> <p>A4 : Adjusting screw die stock अडजस्टिंग स्कू डाई स्टॉक</p> | 2.0 | 0.00 |
|----|----|---|-----|------|

Trade Theory

| | | | | |
|----|----|---|-----|------|
| 14 | 14 | <p>What is the purpose of slot cut provided in the circular split die? सर्कुलर स्प्लिट डाई में स्लॉट कट का क्या उद्देश्य है?</p> <p>A1 : Adjust depth of cut एडजस्ट डेपथ ऑफ कट</p> <p>A2 : Permit lubrication परमिट लुब्रिकेशन</p> <p>A3 : Permit chips to come out परमिट चिप्स to कम आउट</p> <p>A4 : Permit slight variation in size परमिट सलीगत वेरिएशन इन साइज</p> | 2.0 | 0.00 |
|----|----|---|-----|------|

Trade Theory

| | | | | |
|----|----|--|-----|------|
| 15 | 15 | <p>Which one is used to wash out the small particles of dirt in chain pipe cutter? चेन पाइप कटर में गंदगी के छोटे कणों को धोने के लिए किसका उपयोग किया जाता है?</p> <p>A1 : Light oil हल्का तेल</p> <p>A2 : Petrol पेट्रोल</p> | 2.0 | 0.00 |
|----|----|--|-----|------|

A3 Kerosene

:

मिटटी तेल

A4 Turpentine

:

तारपीन

Trade Theory

16

16

What is the name of part marked as 'X' in a portable hand operated pipe bender?

2.0

0.00

हाइड्रोलिक झुकने मशीन में 'X' के रूप में चिह्नित भाग का नाम क्या है?

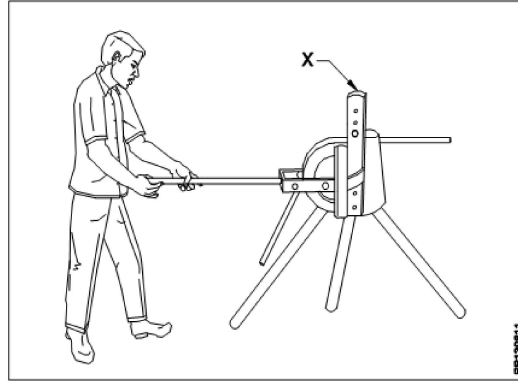

A1 Triple stand

:

ट्रिपल स्टैंड

A2 Pipe stop lever

:

पाइप स्टॉप लीवर

A3 Handle or lever

:

हैंडल और लीवर

A4 Inside former

:

इनसाइड फॉर्मर

Trade Theory

17

17

What is the size of AC pipes available?

2.0

0.00

AC पाइप किस आकार में उपलब्ध है?

A1 5 cm to 100 cm diameter

:

5 cm to 100 cm diameter

A2 5 cm to 120 cm diameter

:

5 cm to 120 cm diameter

A3 5 cm to 130 cm diameter

:

5 cm to 130 cm diameter

A4 5 cm to 140 cm diameter

:

5 cm to 140 cm diameter

Trade Theory

18

18

What is the minimum radius required for tubing bend?

2.0

0.00

ट्यूबिंग मोड़ के लिए न्यूनतम त्रिज्या क्या है?

A1 2 times the diameter

:

2 बार व्यास

A2 3 times the diameter

:

3 बार व्यास

A3 4 times the diameter

:

4 बार व्यास

A4 : 5 times the diameter
5 बार व्यास

Trade Theory

19

19

What is the name of pipe bender?
पाइप बेंडर का नाम क्या है?

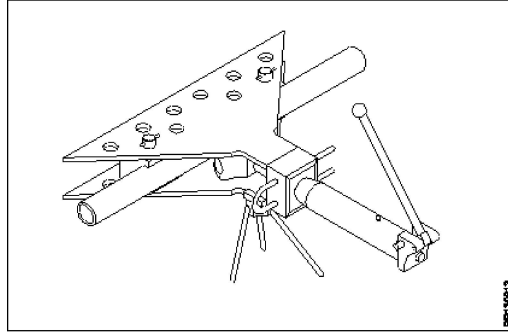

A1 : Portable hand operated
पोर्टेबल हाथ संचालित

A2 : Bench type hand operated
बेंच टाइप हैंड ऑपरेटेड

A3 : Hydraulic bending machine
हाइड्रोलिक बेन्डिंग मशीन

A4 : Simple bender
सिंपल बेंडर

Trade Theory

20

20

Which size of pipes are bent by cold bending method by using radius collar bending unit?
त्रिज्या कॉलर बेन्डिंग इकाई का उपयोग करके कोल्ड बेन्डिंग विधि द्वारा पाइपों के किस साइज/आकार को मोड़ा जाता है?

A1 : Up to 20 mm dia
Up to 20 mm dia

A2 : Up to 18 mm dia
Up to 18 mm dia

A3 : Up to 15 mm dia
Up to 15 mm dia

A4 : Up to 14 mm dia
Up to 14 mm dia

Trade Theory

21

21

Which type of metal tube can be bent by using spring bender?
स्प्रिंग बेंडर का उपयोग करके किस प्रकार की धातु ट्यूब को मोड़ा जा सकता है?

A1 : G.I tube
G.I ट्यूब

A2 : Copper tube
तांबे की नली

A3 : Brass tube
पीतल की नली

A4 : Steel tube
स्टील की ट्यूब

2.0

0.00

2.0

0.00

2.0

0.00

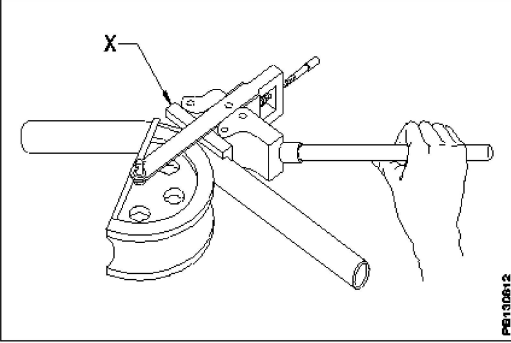
| | | | | |
|----|----|---|-----|------|
| 22 | 22 | <p>What is the part marked as 'X'?</p> <p>'X' के रूप में चिह्नित भाग क्या है?</p> | 2.0 | 0.00 |
| | |  | | |
| | | <p>A1 Inner former : इनर फॉर्मर</p> <p>A2 Handle : हैंडल</p> <p>A3 Adjusting screw with lock nut : एडजस्टिंग स्कू विद लॉक नट</p> <p>A4 Pipe guide : पाइप गाइड</p> | | |

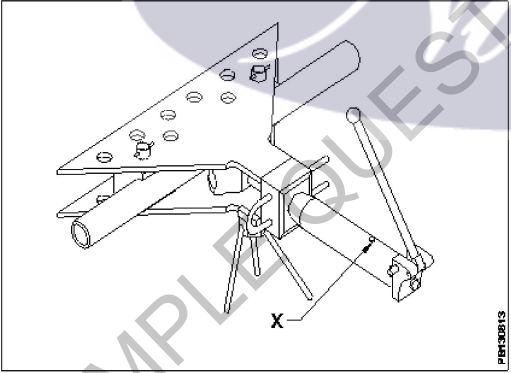
| | | | | |
|----|----|--|-----|------|
| 23 | 23 | <p>What is the part marked as 'X'?</p> <p>'X' के रूप में चिह्नित भाग क्या है?</p> | 2.0 | 0.00 |
| | |  | | |
| | | <p>A1 Inner former : इनर फॉर्मर</p> <p>A2 Back former : बैक फॉर्मर</p> <p>A3 Hydraulic ram : हाइड्रोलिक रेम</p> <p>A4 Bleed screw : ब्लीड स्कू</p> | | |

| | | | | |
|----|----|---|-----|------|
| 24 | 24 | <p>What is the part marked as 'X'?</p> <p>'X' के रूप में चिह्नित भाग क्या है?</p> | 2.0 | 0.00 |
|----|----|---|-----|------|

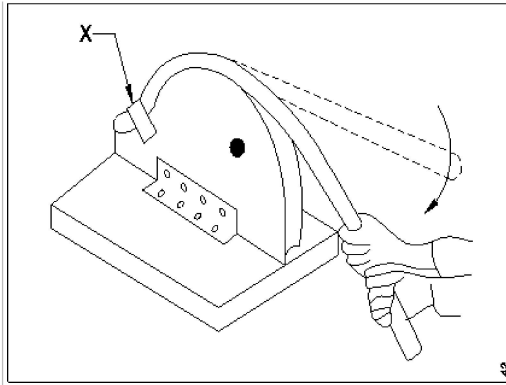

- A1 Tube
: ट्यूब
- A2 Clamp
: क्लैप
- A3 Base plate
: बेस प्लेट
- A4 Radius collar
: रेडियस कॉलर

Trade Theory

25 25

What is the maximum size of tube can be bent in this method?
इस विधि में ट्यूब के अधिकतम कितने आकार को मोड़ा जा सकता है?

2.0 0.00

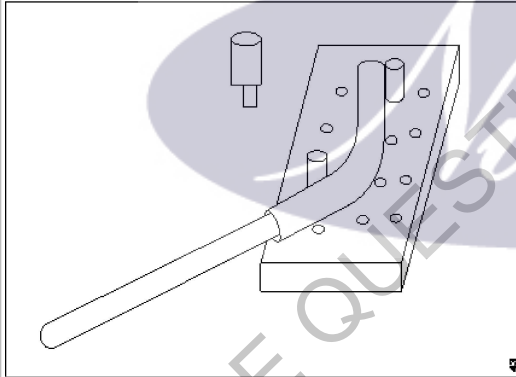

- A1 15mm
: 15mm
- A2 18mm
: 18mm
- A3 25mm
: 25mm
- A4 32mm
: 32mm

Trade Theory

26 26

Which is the method to bend PVC pipe?
PVC पाइप को मोड़ने की कौन सी विधि है?

2.0 0.00

- A1 Cold method
: शीत विधि
- A2 Hot method
: गर्म विधि

A3 Using bending machine
 : बेजिंग वाली मशीन का उपयोग करना

A4 Chilling method
 : चिलिंग विधि

Trade Theory

27 27

What is the name of tool?
 टूल का नाम क्या है?

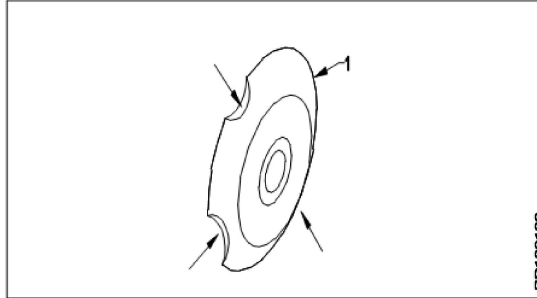

A1 Cutting wheel
 : काटने का पहिया

A2 Roller wheel
 : रोलर पहिया

A3 Chipped wheel
 : चिप्पड़ पहिया

A4 Link wheel
 : लिंक पहिया

Trade Theory

28 28

What is the name of part marked as 'X'?
 'X' के रूप में चिह्नित भाग का नाम क्या है?

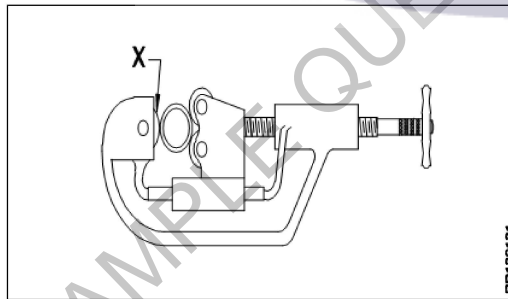

A1 Roller wheel
 : रोलर पहिया

A2 Cutting wheel
 : काटने का पहिया

A3 Moving wheel
 : चलती रील

A4 Fixed wheel
 : फिक्स्ड पहिया

Trade Theory

29 29

What is the type of swaging tool for copper tubing?
 कॉपर ट्यूबिंग के लिए स्वेजिंग टूल किस प्रकार का है?

2.0 0.00

2.0 0.00

2.0 0.00

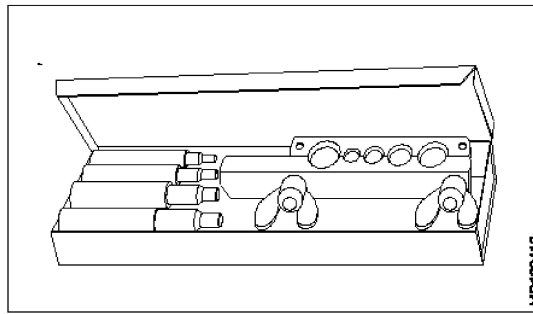

- A1 Punch type
: पंच प्रकार
- A2 Lever type
: लीवर प्रकार
- A3 Expanded type
: विस्तारित प्रकार
- A4 Mandrel type
: खराद का धुरा प्रकार

Trade Theory

| | | | | |
|----|----|--|-----|------|
| 30 | 30 | <p>How will you widen the gap between the jaws in a pipe wrench? आप एक पाइप रिच में जबड़े के बीच की दुरी को कैसे चौड़ा करेंगे?</p> <p>A1 Adjust the nut upwards : एडजस्ट the नट अपवार्ड्स</p> <p>A2 Adjust the nut downwards : एडजस्ट the नट डाउन वर्ड्स</p> <p>A3 Adjust the nut towards left : एडजस्ट the नट टुवर्ड्स लेफ्ट</p> <p>A4 Adjust the nut towards right : एडजस्ट the नट टुवर्ड्स राइट</p> | 2.0 | 0.00 |
|----|----|--|-----|------|

Trade Theory

| | | | | |
|----|----|---|-----|------|
| 31 | 31 | <p>Which flux is used for soldering refrigeration fittings? रेफ्रिजेशन फिटिंग के लिए किस फ्लक्स का उपयोग किया जाता है?</p> <p>A1 Fallow : फॉलो</p> <p>A2 Phosphoric : फॉस्फोरिक</p> <p>A3 Hydrochloric acid : हाइड्रोक्लोरिक एसिड</p> <p>A4 Alcohol and resin : शराब और राल</p> | 2.0 | 0.00 |
|----|----|---|-----|------|

Trade Theory

| | | | | |
|----|----|---|-----|------|
| 32 | 32 | <p>What is the name of part marked as 'X'? 'X' के रूप में चिह्नित भाग का नाम क्या है?</p> | 2.0 | 0.00 |
|----|----|---|-----|------|

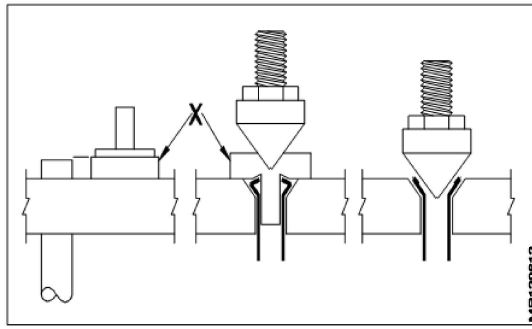

A1 Block

:

ब्लॉक

A2 Flaring bar

:

फ्लॉरिंग बार

A3 Adaptor

:

अडाप्टर

A4 Flaring

:

फ्लॉरिंग

Trade Theory

33

33

What is the name of flared fitting?

फ्लेयर्ड फिटिंग का नाम क्या है?

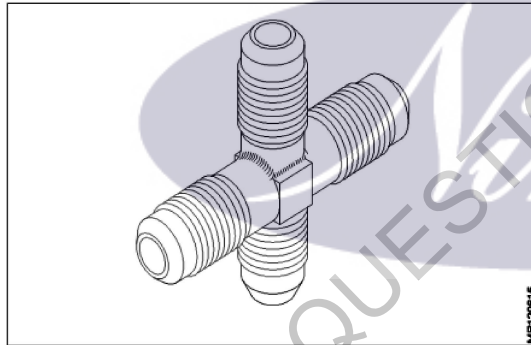

A1 Flared tee fitting

:

फ्लारेड टी फिटिंग

A2 Cross

:

क्रॉस

A3 Elbow

:

एल्बो

A4 Flared union coupling

:

फ्लारेड यूनियन कपलिंग

2.0

0.00

Trade Theory

34

34

What is the name of part marked as 'X' in the die stock?

डाई स्टॉक में 'X' के रूप में चिह्नित भाग का नाम क्या है?

2.0

0.00

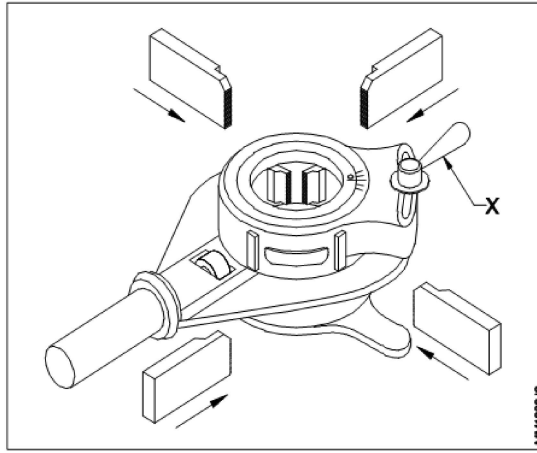

- A1 Pipe guide lever
: पाइप गाइड लीवर
- A2 Die setting lever
: डाई सेटिंग लीवर
- A3 Adjustment lever
: समायोजन लीवर
- A4 Top piece tightening lever
: टॉप पीस टिघटॅनिंग लीवर

Trade Theory

35

35

What is the name of part marked as 'X' in adjustable screw plate die?

समायोज्य प्लेट डाई में 'X' के रूप में चिह्नित भाग का नाम क्या है?

2.0

0.00

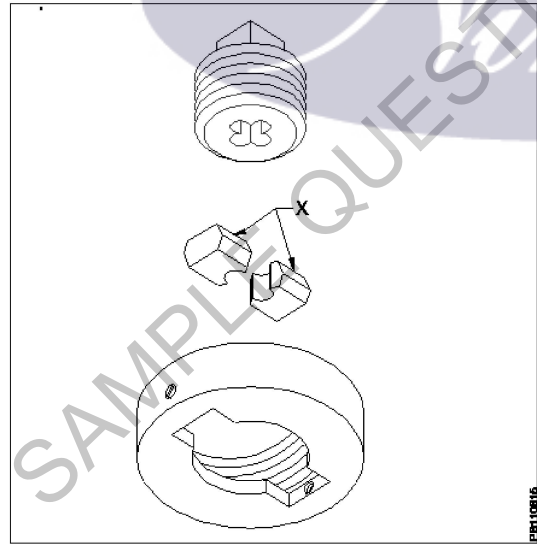

- A1 Collar
: कॉलर
- A2 Split pieces
: स्प्लिट टुकड़े
- A3 Guide plates
: गाइड प्लेट
- A4 Leading sides
: लीडिंग साइड्स

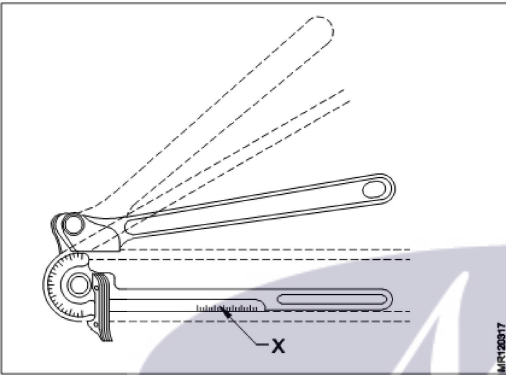
| | | Trade Theory | | | |
|----|----|--|-----|------|--|
| 36 | 36 | <p>What type of test to be conducted on S.W. pipe? S.W पाइप पर किस प्रकार का परीक्षण किया जाना है?</p> <p>A1 Flow test : प्रवाह परीक्षण</p> <p>A2 Pressure test : दाब परीक्षण</p> <p>A3 Vacuum test : वैक्यूम परीक्षण</p> <p>A4 Hydraulic test : हाइड्रोलिक परीक्षण</p> | 2.0 | 0.00 | |
| | | Trade Theory | | | |
| 37 | 37 | <p>What is the name of part marked as 'X'? 'X' के रूप में चिह्नित भाग का नाम क्या है?</p>  <p>A1 Degrees of bend : डिग्रीज ऑफ़ बेंड</p> <p>A2 Gain scale : गेन स्केल</p> <p>A3 Bending tool : बेन्डिंग टूल</p> <p>A4 Clamp : क्लैप</p> | 2.0 | 0.00 | |
| | | Trade Theory | | | |
| 38 | 38 | <p>Which die set is used in a confined space? कौन सा डाई सेट एक सीमित स्थान पर उपयोग किया जाता है?</p> <p>A1 Adjustable die set : एडजस्टेबल डाई सेट</p> <p>A2 Split die set : स्प्लिट डाई सेट</p> <p>A3 Solid die set : सॉलिड डाई सेट</p> <p>A4 Ratchet die set : रेचेट डाई सेट</p> | 2.0 | 0.00 | |
| | | Workshop Calculation Science | | | |
| 39 | 39 | <p>What is the S.I unit of heat? ऊष्मा की एस.आई. इकाई क्या है?</p> | 2.0 | 0.00 | |

A1 Calorie
:

Calorie

A2 Joule
:

Joule

A3 Centigrade heat unit
:

Centigrade heat unit

A4 British thermal unit
:

British thermal unit

Workshop Calculation Science

| | | | | |
|----|----|--|-----|------|
| 40 | 40 | What is the value for specific heat of water? पानी की विशिष्ट ऊष्मा का मान क्या है? | 2.0 | 0.00 |
| | | A1 4 : 4 | | |
| | | A2 3 : 3 | | |
| | | A3 2 : 2 | | |
| | | A4 1 : 1 | | |

Workshop Calculation Science

| | | | | |
|----|----|---|-----|------|
| 41 | 41 | What is the boiling point of water? पानी का क्वथनांक क्या होता है? | 2.0 | 0.00 |
| | | A1 0°C : 0°C | | |
| | | A2 32°C : 32°C | | |
| | | A3 100°C : 100°C | | |
| | | A4 212°C : 212°C | | |

Workshop Calculation Science

| | | | | |
|----|----|--|-----|------|
| 42 | 42 | Which is the unit of current? धारा की इकाई क्या है? | 2.0 | 0.00 |
| | | A1 Ampere : एम्पियर | | |
| | | A2 Volt : वोल्ट | | |
| | | A3 Ohm : ओम | | |
| | | A4 Watt : वाट | | |

Workshop Calculation Science

| | | | | |
|----|----|--|-----|------|
| 43 | 43 | What is the flow of electrons in any conductor? किसी कंडक्टर में इलेक्ट्रॉन का प्रवाह क्या होता है? | 2.0 | 0.00 |
|----|----|--|-----|------|

A1 Voltage

:

वोल्टेज

A2 Current

:

धारा

A3 Resistance

:

प्रतिरोध

A4 Power

:

शक्ति

Workshop Calculation Science

44

44

What is the side of a square whose area is 625 mm^2 ?
एक वर्ग की भुजा क्या होगी, जिसका क्षेत्रफल 625 मिमी^2 है?

2.0

0.00

A1 15 mm

:

15 mm

A2 20 mm

:

20 mm

A3 25 mm

:

25 mm

A4 30 mm

:

30 mm

Engineering Drawing

45

45

Identify the name of prism?
चित्र में दिखाए गए प्रिज्म का नाम क्या है?

2.0

0.00

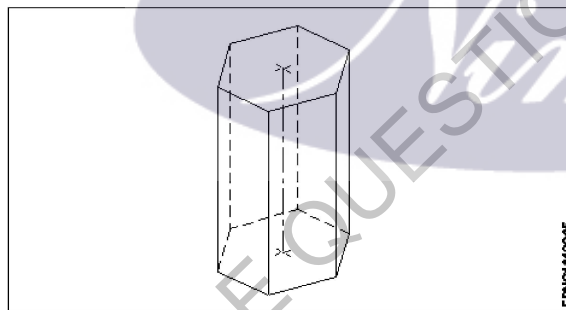

A1 Square prism

:

स्क्वायर प्रिज्म

A2 Pentagonal prism

:

पंचकोणीय प्रिज्म

A3 Triangular prism

:

त्रिकोणीय प्रिज्म

A4 Hexagonal prism

:

हेक्सागोनल प्रिज्म

Engineering Drawing

46

46

Identify the name of tool?
उपकरण का नाम पहचानें?

2.0

0.00

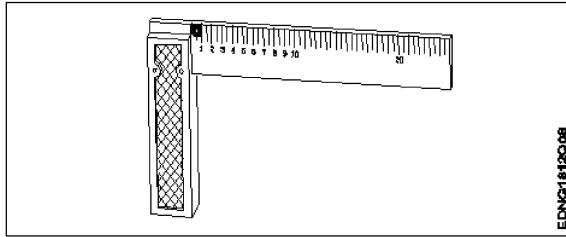

- A1 Try square
: बढई की गुनिया
- A2 Surface gauge
: सतह नापने का यंत्र
- A3 Steel rule
: स्टील रूल
- A4 Feeler gauge
: फ्रीलर गौज़

Engineering Drawing

47

47

Identify the name of tool?

उपकरण का नाम पहचानें?

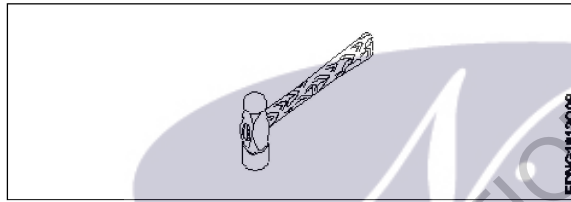

- A1 Ball pein hammer
: बॉल पीन हैमर
- A2 Cross pein hammer
: क्रॉस पीन हैमर
- A3 Straight pein hammer
: सीधे पीन हथौड़ा
- A4 Sledge hammer
: स्लेज हैमर

Engineering Drawing

48

48

Identify the name of tool?

उपकरण का नाम पहचानें?

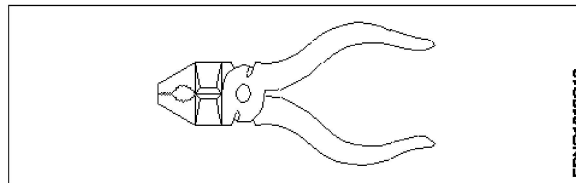

- A1 Hawk-billed shear
: हॉक-बिल शीयर
- A2 Aviation shear
: उड्डयन कतरनी

2.0

0.00

2.0

0.00

A3 Cutting plier

: काटने वाला सरौता

A4 Double cutting shear

: डबल काटने कतरनी

Engineering Drawing

49

49

Identify the name of tool?

उपकरण का नाम पहचानें?

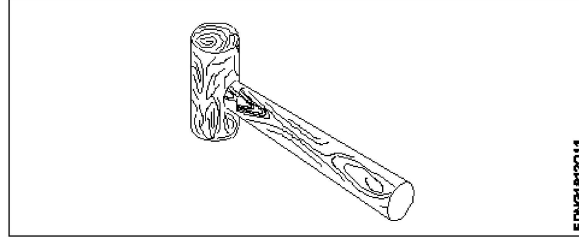

A1 Ball peen hammer

: बॉल पीन हैमर

A2 Mallet

: लकड़ी का हथौड़ा

A3 Cross peen hammer

: क्रॉस पीन हैमर

A4 Staright pein hammer

: स्ट्रेट पीन हैमर

Engineering Drawing

50

50

Identify the name of tool?

उपकरण का नाम पहचानें?

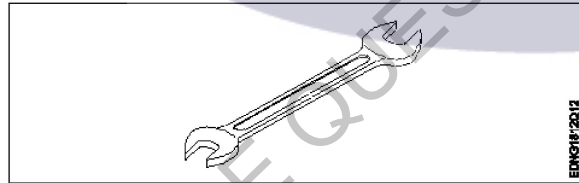

A1 Open end spanner

: ओपन एंड स्पैनर

A2 Ring spanner

: गोल पाना

A3 Combination spanner

: संयोजन स्पैनर

A4 Adjustable spanner

: समायोज्य औजार

Employability Skills

51

51

Which one is NOT a conjunction?

कौन सा एक संयोजन नहीं है?

A1 And

: And

A2 Or

: Or

2.0

0.00

2.0

0.00

2.0

0.00

| | | | | |
|----------------------|----|--|-----|------|
| | | Or A3 But : But A4 On : On | | |
| Employability Skills | | | | |
| 52 | 52 | Which one is NOT a benefit of the role playing? भूमिका निभाने का कौन सा लाभ नहीं है? A1 Builds confidence : आत्मविश्वास पैदा करता है A2 Develops listening skill : सुनने का कौशल विकसित करता है A3 Develops creative problem-solving skill : रचनात्मक समस्या-समाधान कौशल विकसित करता है A4 Develops boredom : बोरियत पैदा करता है | 2.0 | 0.00 |
| Employability Skills | | | | |
| 53 | 53 | Which one is NOT a vowel? कौन सा स्वर नहीं है? A1 a : a A2 e : e A3 f : f A4 i : i | 2.0 | 0.00 |
| Employability Skills | | | | |
| 54 | 54 | Which one of the following is a good office etiquette? निम्नलिखित में से कौन सा एक अच्छा कार्यालय शिष्टाचार है? A1 One should dress formally : एक को औपचारिक रूप से पोशाक पहननी चाहिए A2 One should not be punctual to work : काम के लिए समय का पाबंद नहीं होना चाहिए A3 One should have fancy mobile ring tone : एक के पास फैसी मोबाइल रिंग टोन होना चाहिए A4 One should litter one's work place : व्यक्ति को अपने काम के स्थान पर कूड़ा डालना चाहिए | 2.0 | 0.00 |
| Employability Skills | | | | |
| 55 | 55 | Word that is pronounced the same as another word but differs in meaning is called _____ वह शब्द जो किसी दूसरे शब्द के समान होता है, लेकिन अर्थ में भिन्न होता है, जिसे _____ कहा जाता है A1 homophone : होमोफोन A2 homograph : होमोग्राफ | 2.0 | 0.00 |

| | | | | |
|----------------------|----|---|-----|------|
| | | <p>होमोग्रफ A3 diphthong : संयुक्त स्वर</p> <p>A4 syllable : शब्दांश</p> | | |
| Employability Skills | | | | |
| 56 | 56 | <p>_____ can help me learn English. मुझे अंग्रेजी सीखने में मदद कर सकता है।</p> <p>A1 dedication : निष्ठा</p> <p>A2 fear : डर</p> <p>A3 anger : क्रोध</p> <p>A4 shyness : शर्म</p> | 2.0 | 0.00 |
| Employability Skills | | | | |
| 57 | 57 | <p>Which punctuation mark should be used in the following sentence? Is there any site engineer here निम्नलिखित वाक्य में किस विराम चिह्न का प्रयोग किया जाना चाहिए? Is there any site engineer here</p> <p>A1 ? (question mark) : ? (question mark)</p> <p>A2 , (comma) : , (comma)</p> <p>A3 . (full stop) : . (full stop)</p> <p>A4 ! (exclamation) : ! (exclamation)</p> | 2.0 | 0.00 |
| Employability Skills | | | | |
| 58 | 58 | <p>When is capital letter used? बड़े अक्षर का प्रयोग कब किया जाता है?</p> <p>A1 Beginning of a sentence : एक वाक्य की शुरुआत</p> <p>A2 Names of persons : व्यक्तियों के नाम</p> <p>A3 Names of places : स्थानों के नाम</p> <p>A4 All the above : सब से ऊपर</p> | 2.0 | 0.00 |
| Employability Skills | | | | |
| 59 | 59 | <p>Which one of the following is a describing word? निम्नलिखित में से कौन-सा एक वर्णनात्मक शब्द है?</p> <p>A1 eat : खाना खा लो</p> <p>A2 repair :</p> | 2.0 | 0.00 |

| | | | | |
|----------------------|----|---|-----|------|
| | | <p>मरम्मत A3 hot : गरम A4 soup : शोरबा</p> | | |
| Employability Skills | | | | |
| 60 | 60 | <p>When someone says 'Thank you' we should reply and say _____. जब कोई 'Thank you (धन्यवाद)' कहता है तो हमें जवाब देना चाहिए और _____ कहना चाहिए।</p> <p>A1 Thank you. : शुक्रिया A2 You're welcome. : आपका स्वागत है A3 Bye-bye : बाई-बाई A4 How are you? : आप कैसे हैं?</p> | 2.0 | 0.00 |
| Employability Skills | | | | |
| 61 | 61 | <p>Choose the odd word. odd (विषम) शब्द चुनें।</p> <p>A1 please : please A2 sorry : sorry A3 paper : paper A4 thanks : thanks</p> | 2.0 | 0.00 |
| Employability Skills | | | | |
| 62 | 62 | <p>I am a welder. I work with _____. मैं एक वेल्डर हूँ। मैं _____ साथ कार्य करता हूँ।</p> <p>A1 nail polish : नेल पॉलिश A2 robots : रोबोटों A3 welding tools : वेल्डिंग उपकरण A4 laptops : लैपटॉप</p> | 2.0 | 0.00 |
| Employability Skills | | | | |
| 63 | 63 | <p>Today's weather is going to be _____. आज का मौसम _____ होने जा रहा है।</p> <p>A1 Hopeful : आशापूर्ण A2 Warm : Warm</p> | 2.0 | 0.00 |

| | | | | |
|----------------------|----|---|-----|------|
| | | <p>गरम A3 Blue : नीला A4 Urgent : बहुत ज़रूरी</p> | | |
| Employability Skills | | | | |
| 64 | 64 | <p>The word 'when' denotes _____ शब्द 'when (जब)' _____ को दर्शाता है</p> <p>A1 place : स्थान A2 thing : चीज़ A3 person : व्यक्ति A4 time : समय</p> | 2.0 | 0.00 |
| Employability Skills | | | | |
| 65 | 65 | <p>Rahul enjoys _____ with his pet dog. राहुल को अपने पालतू कुत्ते के साथ _____ में मजा आता है।</p> <p>A1 playing : खेलने A2 writing : लिखने A3 doing : करने A4 washing : धुलाने</p> | 2.0 | 0.00 |
| Employability Skills | | | | |
| 66 | 66 | <p>Having a clear idea of our personality including strengths, weaknesses, thoughts, beliefs, motivation, values etc is called _____. हमारे व्यक्तित्व का स्पष्ट विचार रखने को ताकत, कमजोरियों, विचारों, विश्वासों, प्रेरणा, मूल्यों आदि सहित को _____ कहा जाता है।</p> <p>A1 Belief : विश्वास A2 Self Awareness : आत्म जागरूकता A3 Myth : मिथ A4 Threat : धमकी</p> | 2.0 | 0.00 |
| Employability Skills | | | | |
| 67 | 67 | <p>Which of the following does not constitute your identity? आपकी पहचान को गठित करने में निम्नलिखित में से कौन-सा नहीं है?</p> <p>A1 Opinions : अभिमत</p> | 2.0 | 0.00 |

| | | | | |
|----------------------|----|--|-----|------|
| | | <p>A2 Values : मूल्यों</p> <p>A3 Likes : पसंद</p> <p>A4 Marks scored in an exam : एक परीक्षा में प्राप्त अंक</p> | | |
| Employability Skills | | | | |
| 68 | 68 | <p>_____ are the abilities and qualities you have as a person that helps you grow well in life and career. _____ एक व्यक्ति के रूप में आपके पास मौजूद क्षमताएं और गुण हैं जो आपको जीवन और करियर में अच्छी तरह से बढ़ने में मदद करते हैं।</p> <p>A1 Personal Strengths : व्यक्तिगत ताकत</p> <p>A2 Personal weaknesses : व्यक्तिगत कमजोरियां</p> <p>A3 Opportunities : मौके</p> <p>A4 Threats : धमकी</p> | 2.0 | 0.00 |
| Employability Skills | | | | |
| 69 | 69 | <p>_____ are the qualities that are considered negative, and need to be worked on. _____ ऐसे गुण हैं जिन्हें नकारात्मक माना जाता है और जिन पर काम करने की आवश्यकता है।</p> <p>A1 Personal Strengths : व्यक्तिगत ताकत</p> <p>A2 Personal weaknesses : व्यक्तिगत कमजोरियां</p> <p>A3 Opportunities : मौके</p> <p>A4 Threats : धमकी</p> | 2.0 | 0.00 |
| Employability Skills | | | | |
| 70 | 70 | <p>Which of the following is an example of personal weakness? व्यक्तिगत कमजोरी का उदाहरण निम्नलिखित में से कौन सी है?</p> <p>A1 Confidence : आत्मविश्वास</p> <p>A2 Being lazy : आलसी होना</p> <p>A3 Hard working : मेहनती</p> <p>A4 Active : सक्रिय</p> | 2.0 | 0.00 |
| Employability Skills | | | | |
| 71 | 71 | <p>Goals are of 2 types: लक्ष्य 2 प्रकार के होते हैं:</p> <p>A1 Good and bad goals :</p> | 2.0 | 0.00 |

| | | | | |
|----------------------|----|--|-----|------|
| | | <p>अच्छे और बुरे लक्ष्य</p> <p>A2 Long-term and short-term goals : दीर्घकालिक और अल्पकालिक लक्ष्य</p> <p>A3 Rich and poor goals : अमीर और गरीब लक्ष्य</p> <p>A4 Fixed-term and non-fixed term goals : निश्चित अवधि और गैर-निश्चित अवधि के लक्ष्य</p> | | |
| Employability Skills | | | | |
| 72 | 72 | <p>What is stress? तनाव क्या है?</p> <p>A1 Feeling of joy : आनंद की अनुभूति</p> <p>A2 Feeling of surprise : आश्चर्य की अनुभूति</p> <p>A3 Feeling of delight : आनंद की अनुभूति</p> <p>A4 Feeling of frustration / disappointment : निराशा / निराशा की भावना</p> | 2.0 | 0.00 |
| Employability Skills | | | | |
| 73 | 73 | <p>Which of these is a sign of good stress? अच्छे तनाव का संकेत इनमें से कौन सा है?</p> <p>A1 It prevents you from pursuing your goals. : यह आपको अपने लक्ष्यों का पीछा करने से रोकता है।</p> <p>A2 It makes you doubt yourself. : यह आपको खुद पर शक करता है।</p> <p>A3 Does not lead to long-term tension, loss of sleep. : लंबे समय तक तनाव, नींद की कमी नहीं होती है।</p> <p>A4 Makes you physically ill or causes pain. : आपको शारीरिक रूप से बीमार बनाता है या दर्द का कारण बनता है।</p> | 2.0 | 0.00 |
| Employability Skills | | | | |
| 74 | 74 | <p>An activity that stops or reduces stress is called a stress buster. Which of the following according to you is not a stress buster? एक गतिविधि जो तनाव को रोकती है या कम करती है उसे स्ट्रेस बस्टर कहा जाता है। आपके अनुसार निम्नलिखित में से कौन एक स्ट्रेस बस्टर नहीं है?</p> <p>A1 Spending long hours thinking about the problem. : लंबे समय तक समस्या के बारे में सोचते रहना।</p> <p>A2 Going to bed on time. : समय पर बिस्तर जाना</p> <p>A3 Listening to music. : संगीत सुनना</p> <p>A4 Gardening : बागवानी</p> | 2.0 | 0.00 |
| Employability Skills | | | | |
| 75 | 75 | <p>What is mindfulness? माइंडफुलनेस क्या है?</p> | 2.0 | 0.00 |

A1 : It is the technique of not minding anything.

यह किसी भी चीज पर ध्यान न देने की तकनीक है।

A2 : It is about sharpening your brain.

यह आपके दिमाग को तेज करने के बारे में है।

A3 : It is the ability to be fully present in a moment.

यह एक पल में पूरी तरह से उपस्थित होने की क्षमता है।

A4 : It is the word used to describe people who are full of thoughts.

यह उन लोगों का वर्णन करने के लिए इस्तेमाल किया जाने वाला शब्द है जो विचारों से भरे हुए हैं।

SAMPLE QUESTION PAPER SET 3

The logo for 'Mami' is centered on the page. It features the word 'Mami' in a white, cursive script font, set against a dark purple oval background. The logo is partially overlaid by the diagonal watermark text.

Plumber - 1 year (Eng) SET 3

| Question Number | Correct Alternative position |
|-----------------|------------------------------|
| 1 | A1 |
| 2 | A4 |
| 3 | A3 |
| 4 | A2 |
| 5 | A2 |
| 6 | A4 |
| 7 | A2 |
| 8 | A4 |
| 9 | A1 |
| 10 | A3 |
| 11 | A3 |
| 12 | A4 |
| 13 | A2 |
| 14 | A1 |
| 15 | A3 |
| 16 | A2 |
| 17 | A1 |
| 18 | A4 |
| 19 | A3 |
| 20 | A1 |
| 21 | A2 |
| 22 | A4 |
| 23 | A3 |
| 24 | A2 |
| 25 | A1 |
| 26 | A2 |
| 27 | A3 |
| 28 | A2 |
| 29 | A1 |
| 30 | A2 |
| 31 | A4 |
| 32 | A3 |
| 33 | A2 |
| 34 | A3 |
| 35 | A4 |
| 36 | A4 |
| 37 | A2 |
| 38 | A4 |
| 39 | A2 |
| 40 | A4 |
| 41 | A3 |
| 42 | A1 |
| 43 | A2 |
| 44 | A3 |
| 45 | A4 |

| | |
|----|----|
| 46 | A1 |
| 47 | A1 |
| 48 | A3 |
| 49 | A2 |
| 50 | A1 |
| 51 | A4 |
| 52 | A4 |
| 53 | A3 |
| 54 | A1 |
| 55 | A1 |
| 56 | A1 |
| 57 | A1 |
| 58 | A4 |
| 59 | A3 |
| 60 | A2 |
| 61 | A3 |
| 62 | A3 |
| 63 | A2 |
| 64 | A4 |
| 65 | A1 |
| 66 | A2 |
| 67 | A4 |
| 68 | A1 |
| 69 | A2 |
| 70 | A2 |
| 71 | A2 |
| 72 | A4 |
| 73 | A3 |
| 74 | A1 |
| 75 | A3 |

KEY ANSWER SET 3