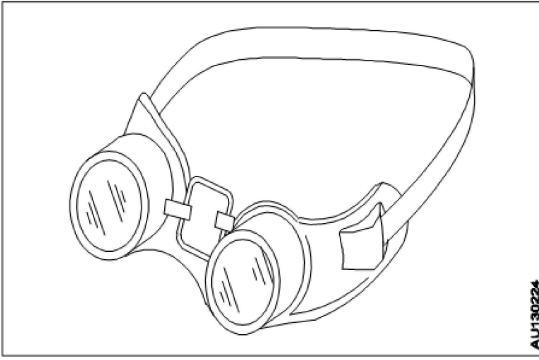

**All India Trade Test - 2024 for Craftsmen Training Scheme (CTS)**  
**Trade Name: Mechanic Diesel Year 1**  
**Year: 1st Year**

Exam Date :  
Exam Time :

- Note:  
1. Tick the correct option out of four alternatives provided  
2. All questions carry equal marks (2 Marks each)  
3. There is no negative marking

Sr. No.	Client Question ID	Question Body and Alternatives	Marks	Negative Marks
Trade Theory				
1	1	<p>Which is chemical Hazard? कौन सा रासायनिक खतरा है?</p> <p>A1 Noise : शोर</p> <p>A2 Explosive : विस्फोटक</p> <p>A3 Vibration : कंपन</p> <p>A4 Radiation : विकिरण</p>	2.0	0.00
Trade Theory				
2	2	<p>What is the need of occupational health and safety? व्यावसायिक स्वास्थ्य एवं सुरक्षा की आवश्यकता क्यों है?</p> <p>A1 Decrease employee morale : कर्मचारी मनोबल घटाएं</p> <p>A2 Decreasing the quality : गुणवत्ता में कमी</p> <p>A3 Reducing absenteeism : अनुपस्थिति को कम करना</p> <p>A4 Minimising productivity : उत्पादकता को कम करना</p>	2.0	0.00
Trade Theory				
3	3	<p>Which is the Biological hazard? जैविक खतरा कौन सा है?</p> <p>A1 Smoking : धूम्रपान</p> <p>A2 Sickness : रोग</p> <p>A3 Infection : संक्रमण</p> <p>A4 Poor discipline : गरीब अनुशासन</p>	2.0	0.00
Trade Theory				

4	4	<p>Which type of waste oil harmful to environment? किस प्रकार का अपशिष्ट ऑयल पर्यावरण के लिए हानिकारक है?</p> <p>A1 : Neem oil नीम ऑयल</p> <p>A2 : Gingly oil गिंगली ऑयल</p> <p>A3 : Used engine oil यूज्ड इंजन ऑयल</p> <p>A4 : Brake oil ब्रेक ऑयल</p>	2.0	0.00
Trade Theory				
5	5	<p>What is the effect of air borne dust on human health? हवा में उड़ती धूल का मानव स्वास्थ्य पर क्या प्रभाव पड़ता है?</p> <p>A1 : Fever बुखार</p> <p>A2 : Death मौत</p> <p>A3 : Throat infection गले में तकलीफ</p> <p>A4 : Rise in blood pressure रक्तचाप में वृद्धि</p>	2.0	0.00
Trade Theory				
6	6	<p>Which device is used to remove toxic waste? विषाक्त अपशिष्ट को हटाने के लिए किस उपकरण का उपयोग किया जाता है?</p> <p>A1 : Car jet washer कार जेट वॉशर</p> <p>A2 : Incinerators इनसिनेराटोर्स</p> <p>A3 : Air compressor एयर कंप्रेसर</p> <p>A4 : Vacuum cleaner वैक्यूम क्लीनर</p>	2.0	0.00
Trade Theory				
7	7	<p>What is the name of safety device? सुरक्षा उपकरण का नाम क्या है?</p> <div style="text-align: center;">  </div>	2.0	0.00

		<p>A1 Goggle : चस्मा</p> <p>A2 Hand gloves : हाथ के दस्ताने</p> <p>A3 Hand screen : हाथ की स्क्रीन</p> <p>A4 Helmet screen : हेलमेट स्क्रीन</p>		
Trade Theory				
8	8	<p>Which part of body bleeding profusely is considered serious and need professional attention? शरीर के किस हिस्से से अत्यधिक रक्तस्राव गंभीर माना जाता है और पेशेवर ध्यान देने की आवश्यकता होती है?</p> <p>A1 Leg of the human body : मानव शरीर के पैर</p> <p>A2 Kneec of the human body : मानव शरीर के घुटने</p> <p>A3 Wrist of the human body : मानव शरीर की कलाई</p> <p>A4 Thigh of the human body : मानव शरीर की जांघ</p>	2.0	0.00
Trade Theory				
9	9	<p>How to treat burns and scalds of hand? हाथ के जलने और झुलसने का इलाज कैसे करें?</p> <p>A1 Blow hot air to the burnt hand : जले हुए हाथ को गर्म हवा दें</p> <p>A2 Blow cool air to the burnt hand : जले हुए हाथ को ठंडी हवा दें</p> <p>A3 Covering burnt hand under cold water : जले हुए हाथ को ठंडे पानी से ढकें</p> <p>A4 Covering burnt hand with hot water : जले हुए हाथ को गर्म पानी से ढकना</p>	2.0	0.00
Trade Theory				
10	10	<p>What will you do if an electric shock victim unable to release his grip from the conductor? यदि कोई बिजली का झटका पीड़ित कंडक्टर से अपनी पकड़ छोड़ने में असमर्थ है तो आप क्या करेंगे?</p> <p>A1 Make sure the power is turned off : सुनिश्चित करें कि बिजली बंद है</p> <p>A2 Cover all burns with a dry loose dressing : एक सूखी ढीली ड्रेसिंग के साथ सभी जले को कवर करें</p> <p>A3 Place the victim on one side with head down : पीड़ित को सिर के नीचे एक तरफ रखें</p> <p>A4 Ask a bystander to help you to move the victim : पीड़ित को स्थानांतरित करने में आपकी मदद करने के लिए स्टैंडर से पूछें</p>	2.0	0.00
Trade Theory				
11	11	<p>How the waste oil is disposed? अपशिष्ट तेल का निपटान कैसे किया जाता है?</p>	2.0	0.00

		<p>A1 : Hand over back to the customer ग्राहक को वापस सौंप दें</p> <p>A2 : Throw the removed oil in the drain हटाए गए तेल को नाली में फेंक दें</p> <p>A3 : Keep in small containers in remote corners दूरदराज के कोनों में छोटे कंटेनरों में रखें</p> <p>A4 : Collect waste oil container and dispose to register vendors अपशिष्ट तेल कंटेनर ले लीजिए और विक्रेताओं को पंजीकृत करने के लिए निपटान करें</p>		
Trade Theory				
12	12	<p>Which type of occupational health hazards involves "Toxic"? किस प्रकार के व्यावसायिक स्वास्थ्य खतरों में "विषाक्त" शामिल है?</p> <p>A1 : Physical hazard शारीरिक जोखिम</p> <p>A2 : Chemical hazard रासायनिक खतरा</p> <p>A3 : Biological hazard जैविक खतरा</p> <p>A4 : Mechanical hazard यांत्रिक खतरा</p>	2.0	0.00
Trade Theory				
13	13	<p>What type of safety covers the wearing of safety shoes in workshop? वर्कशॉप में किस प्रकार की सुरक्षा जूते पहनने को कवर करती है?</p> <p>A1 : General safety सामान्य सुरक्षा</p> <p>A2 : Personal safety व्यक्तिगत सुरक्षा</p> <p>A3 : Machine safety मशीन की सुरक्षा</p> <p>A4 : Occupational safety व्यावसायिक सुरक्षा</p>	2.0	0.00
Trade Theory				
14	14	<p>Which fire extinguisher used for flammable liquid fires? ज्वलनशील तरल आग के लिए किस अग्निशामक यंत्र का उपयोग किया जाता है?</p> <p>A1 : Halon extinguisher हालोन बुझानेवाला</p> <p>A2 : Dry powder extinguisher सूखा पाउडर बुझाने वाला</p> <p>A3 : CTC extinguisher सीटीसी बुझाने का यंत्र</p> <p>A4 : Water extinguisher पानी बुझाने का यंत्र</p>	2.0	0.00
Trade Theory				
15	15	<p>What is first aid? प्राथमिक चिकित्सा क्या है?</p>	2.0	0.00

- A1  
: It is the emergency medical treatment  
यह आपातकालीन चिकित्सा उपचार है
- A2  
: It is an immediate life saving treatment  
यह एक तत्काल जीवन रक्षक उपचार है
- A3  
: It is the intensive medical treatment  
यह गहन चिकित्सा उपचार है
- A4  
: It is the rule to assessing the treatment  
यह उपचार का आकलन करने का नियम है

Trade Theory

16 16

What is the name of part marked as "X"?

"X" के रूप में चिह्नित भाग का नाम क्या है?

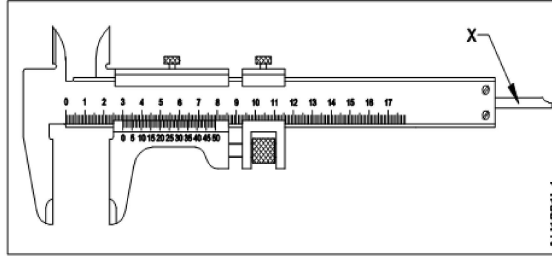

- A1  
: Beam  
किरण
- A2  
: Fixed jaw  
निश्चित जबड़ा
- A3  
: Vernier scale  
वर्नियर पैमाना
- A4  
: Depth measuring blade  
गहराई मापने वाला ब्लेड

Trade Theory

17 17

What is the name of the part marked as "X"?

'X' के रूप में चिह्नित भाग का नाम क्या है?

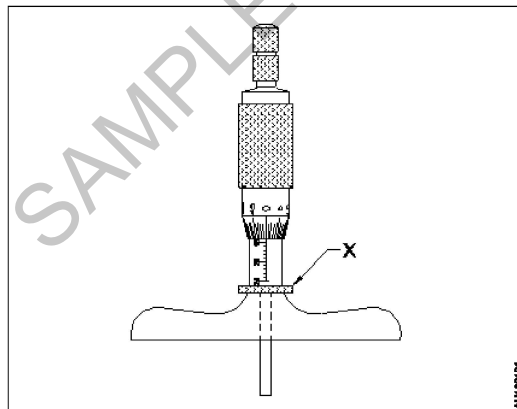

- A1  
: Cap  
टोपी
- A2  
: Lock  
ताला
- A3  
: Stock

2.0 0.00

2.0 0.00

		<p>भण्डार A4 Graduated sleeve : स्नातक की उपाधि प्राप्त की</p>		
Trade Theory				
18	18	<p>What is the least count of the metric outside micrometer? माइक्रोमीटर के बाहर मीट्रिक की न्यूनतम संख्या क्या है?</p> <p>A1 0.01 mm : 0.01 mm</p> <p>A2 0.10 mm : 0.10 mm</p> <p>A3 0.0001 mm : 0.0001 mm</p> <p>A4 0.00001 mm : 0.00001 mm</p>	2.0	0.00
Trade Theory				
19	19	<p>Which part ensures uniform pressure on the measuring faces in the outside micrometer? कौन सा हिस्सा बाहरी माइक्रोमीटर में मापने वाले चेहरों पर समान दबाव सुनिश्चित करता है?</p> <p>A1 Barrel : बैरल</p> <p>A2 Spindle : धुरा</p> <p>A3 Thimble : नोक</p> <p>A4 Ratchet stop : शाफ़्ट स्लोप</p>	2.0	0.00
Trade Theory				
20	20	<p>Which is the fixed measuring face of micrometer? माइक्रोमीटर का निश्चित मापने वाला चेहरा कौन सा है?</p> <p>A1 Anvil : निहाई</p> <p>A2 Barrel : बैरल</p> <p>A3 Spindle : धुरा</p> <p>A4 Thimble : नोक</p>	2.0	0.00
Trade Theory				
21	21	<p>What is the name of the part marked as 'X'? 'X' के रूप में चिह्नित भाग का नाम क्या है?</p>	2.0	0.00

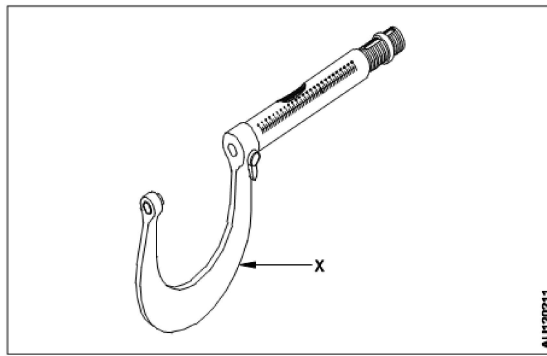

A1 Anvil

: निहाई

A2 Frame

: ढाँचा

A3 Spindle

: धुरा

A4 Thimble

: नोक

Trade Theory

22

22

What is the name of the part marked as 'X'?

'X' के रूप में चिह्नित भाग का नाम क्या है?

2.0

0.00

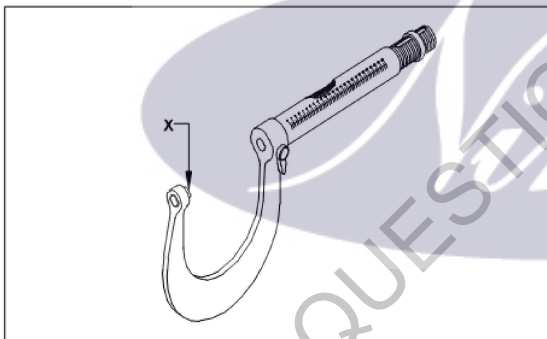

A1 Anvil

: निहाई

A2 Frame

: ढाँचा

A3 Spindle

: धुरा

A4 Thimble

: नोक

Trade Theory

23

23

What is the value of one thimble division reading in outside micrometer?

बाहर के माइक्रोमीटर में एक थिम्बल डिवीजन रीडिंग का मूल्य क्या है?

2.0

0.00

A1 0.05 mm

: 0.05 mm

A2 0.01 mm

: 0.01 mm

A3 0.02 mm

: 0.02 mm

0.02 mm  
A4 0.03 mm  
:  
0.03 mm

Trade Theory

24 24

What is the name of the part marked as 'X'?  
X 'के रूप में चिह्नित भाग का नाम क्या है?

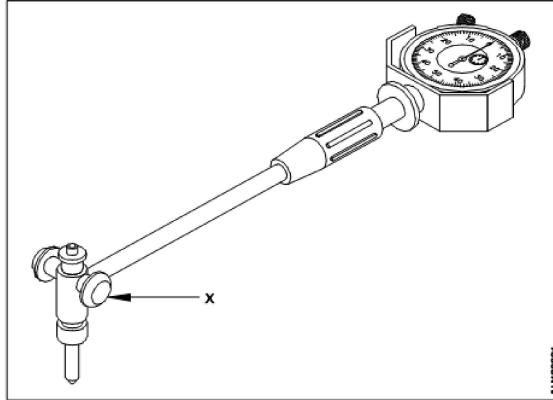

A1 Spindle  
:

धुरा

A2 Plunger  
:

सवार

A3 Centring shoes  
:

जूतों को केंद्रित करना

A4 Fixed anvil insert  
:

फिक्स्ड एनविल इन्सर्ट

Trade Theory

25 25

What is the name of the part marked as 'X'?  
X 'के रूप में चिह्नित भाग का नाम क्या है?

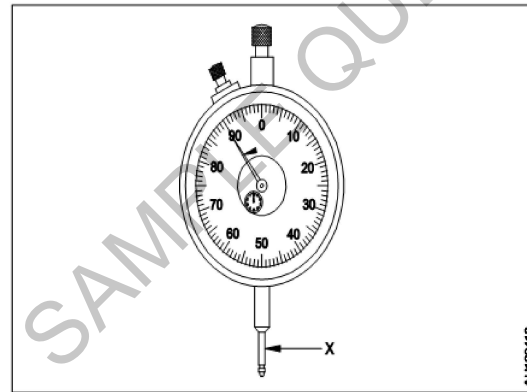

A1 Anvil  
:

निहाई

A2 Stem  
:

तना

A3 Plunger  
:

सवार

A4 Pointer  
:

सूचक

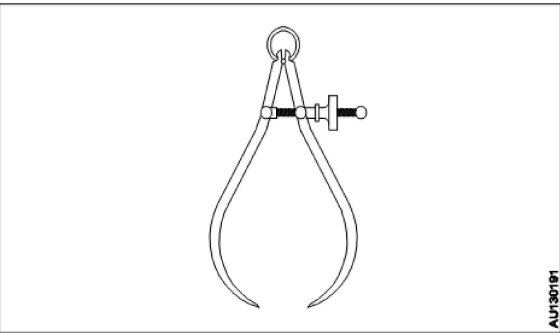

		Trade Theory			
26	26	<p>Which can be measured by feeler gauge? किसको फीलर गेज द्वारा मापा जा सकता है?</p> <p>A1 Radius : त्रिज्या</p> <p>A2 Screw pitch : पेंच की पिच</p> <p>A3 Surface roughness : सतह खुरदरापन</p> <p>A4 Gap between mating parts : संभोग भागों के बीच गैप</p>	2.0	0.00	
		Trade Theory			
27	27	<p>Which marking media is poisonous? कौन सा मार्किंग मीडिया जहरीला है?</p> <p>A1 White wash : सफेद धोना</p> <p>A2 Prussian blue : हल्का नीला</p> <p>A3 Copper sulphate : कॉपर सल्फेट</p> <p>A4 Cellulose lacquer : सेल्यूलोज लाह</p>	2.0	0.00	
		Trade Theory			
28	28	<p>Which marking device is used to scribe circle? किस अंकन उपकरण का उपयोग सर्कल के लिए किया जाता है?</p> <p>A1 Jenny caliper : जेनी कैलिपर</p> <p>A2 Inside caliper : कैलिपर के अंदर</p> <p>A3 Spring divider : स्प्रिंग डिवाइडर</p> <p>A4 Outside caliper : साइड कैलिपर</p>	2.0	0.00	
		Trade Theory			
29	29	<p>What is the name of the calliper? कॉलिपर का नाम क्या है?</p> <div style="text-align: center;">  </div>	2.0	0.00	

- A1  
: Inside caliper  
कैलीपर के अंदर
- A2  
: Outside caliper  
बाहर का खलीफा
- A3  
: Firm joint caliper  
फर्म संयुक्त कैलिपर
- A4  
: Spring joint outside caliper  
कैलिपी के बाहर वसंत संयुक्त

Trade Theory

30 30

What is the angle of prick punch?  
चुभन पंच का कोण क्या है?

2.0 0.00

A1  
: 60°

60°

A2  
: 90°

90°

A3  
: 120°

120°

A4  
: 180°

180°

Trade Theory

31 31

What is the name of part marked as 'X'?  
'X' के रूप में चिह्नित भाग का नाम क्या है?

2.0 0.00

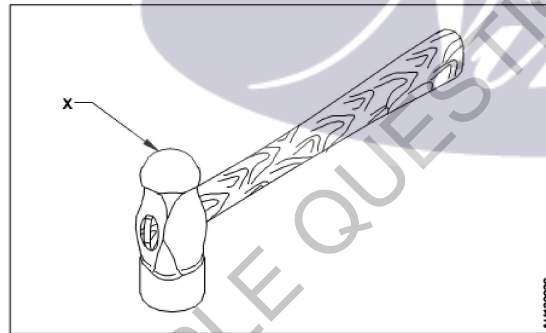

A1  
: Face

फेस

A2  
: Pein

पिन

A3  
: Check

चीक

A4  
: Eye hole

आई होल

Trade Theory

32 32

What is the name of the plier?  
प्लेयर का नाम क्या है?

2.0 0.00

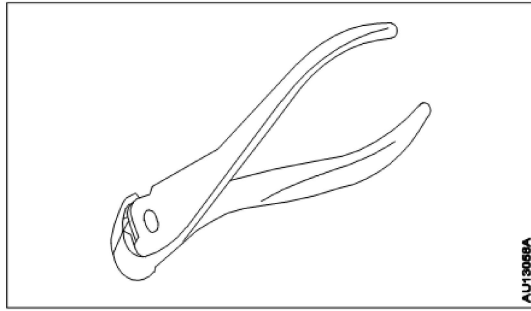

- A1  
: Slip-joint plier  
स्लिप-जॉइंट प्लेयर
- A2  
: End cutting plier  
एन्ड कटिंग प्लेयर
- A3  
: Flat nose plier  
फ्लैट नोज प्लेयर
- A4  
: Side cutting plier  
साइड कटिंग प्लेयर

Trade Theory

33

33

What is the use of a bench vice?  
बेंच उपाध्दक्ष का उपयोग क्या है?

- A1  
: To hold a work piece  
काम का टुकड़ा पकड़ना
- A2  
: To hold a tool  
उपकरण रखने के लिए
- A3  
: To hold a work table  
कार्य तालिका रखने के लिए
- A4  
: To hold a chuck  
एक चक पकड़ करने के लिए

2.0

0.00

Trade Theory

34

34

What is the name of the spanner?  
स्पैनर का नाम क्या है?

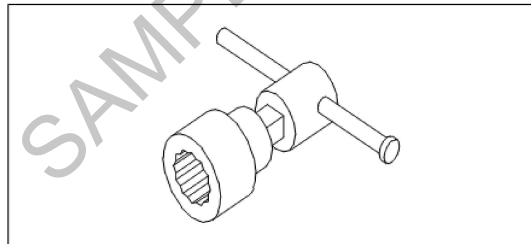

- A1  
: Open spanner  
ओपन स्पैनर
- A2  
: Tubular spanner  
ट्यूबलर स्पैनर
- A3  
: Socket spanner  
सॉकेट स्पैनर
- A4  
: Ring spanner

2.0

0.00

		गोल पाना		
Trade Theory				
35	35	<p>Which measuring instrument used to measuring inside, outside and depth of work piece? काम के टुकड़े के अंदर, बाहर और गहराई को मापने के लिए किस मापक यंत्र का उपयोग किया जाता है?</p> <p>A1 Steel rule : स्टील का नियम</p> <p>A2 Micrometer : माइक्रोमीटर</p> <p>A3 Dial caliper : कैलिपर डायल करें</p> <p>A4 Vernier caliper : वर्नियर कैलीपर्स</p>	2.0	0.00
Trade Theory				
36	36	<p>Which part of Vernier caliper used to measure internal and external measurement? आंतरिक और बाहरी माप को मापने के लिए वर्नियर कैलिपर के किस भाग का उपयोग किया जाता है?</p> <p>A1 Beam : बीम</p> <p>A2 Sliding unit : स्लाइडिंग यूनिट</p> <p>A3 Fixed jaw : फिक्स जॉव</p> <p>A4 Movable jaw : मोवेबल जॉव</p>	2.0	0.00
Trade Theory				
37	37	<p>Which instrument is used to check inside size of slots? स्लॉट के आकार के अंदर किस उपकरण का उपयोग किया जाता है?</p> <p>A1 Vernier caliper : वर्नियर कैलीपर्स</p> <p>A2 Outside micrometer : आउटसाइड माइक्रोमीटर</p> <p>A3 Inside micrometer : इनसाइड माइक्रोमीटर</p> <p>A4 Telescopic gauge : टेलीस्कोपिक गेज</p>	2.0	0.00
Trade Theory				
38	38	<p>What is the Purpose of chisel? छेनी का उद्देश्य क्या है?</p> <p>A1 Grinding : ग्राइंडिंग</p> <p>A2 Machining : मशीनिंग</p> <p>A3 Reaming : रिमिंग</p> <p>A4 Chipping : चिपिंग</p>	2.0	0.00

		चिपिंग		
Workshop Calculation Science				
39	39	<p>What are the two classifications of system of units? इकाइयों की प्रणाली के दो प्रकार कौनसे हैं?</p> <p>A1 : British and Metric ब्रिटिश और मीट्रिक</p> <p>A2 : Gravitational and non-gravitational गुरुत्वाकर्षण और गैर-गुरुत्वाकर्षण</p> <p>A3 : Fundamental and derived मौलिक और व्युत्पन्न</p> <p>A4 : Metric and International मैट्रिक और इंटरनेशनल</p>	2.0	0.00
Workshop Calculation Science				
40	40	<p>What are fundamental units? इनमें से मूलभूत इकाइयाँ कौन-कौनसी हैं?</p> <p>A1 : Length, Mass, Volume लंबाई, द्रव्यमान, आयतन</p> <p>A2 : Length, Mass, Time लंबाई, द्रव्यमान, समय</p> <p>A3 : Length, Mass, Area लंबाई, द्रव्यमान, क्षेत्रफल</p> <p>A4 : Length, Pressure, Volume लंबाई, दाब, आयतन</p>	2.0	0.00
Workshop Calculation Science				
41	41	<p>What denotes letter 'M' in MKS system? MKS प्रणाली में 'M' अक्षर क्या दर्शाता है?</p> <p>A1 : Mile Mile</p> <p>A2 : Meter Meter</p> <p>A3 : Millimeter Millimeter</p> <p>A4 : Micron Micron</p>	2.0	0.00
Workshop Calculation Science				
42	42	<p>What is the square root of 529? 529 का वर्गमूल क्या है?</p> <p>A1 : 13 13</p> <p>A2 : 23 23</p> <p>A3 : 33 33</p> <p>A4 : 43 43</p>	2.0	0.00

43	43	<p>Convert 0.456 decimal fraction into percentage? 0.456 दशमलव भिन्न को प्रतिशत में बदलिये?</p> <p>A1 : 45.6% 45.6%</p> <p>A2 : 4.56% 4.56%</p> <p>A3 : 0.456% 0.456%</p> <p>A4 : 0.0456% 0.0456%</p>	2.0	0.00
----	----	---	-----	------

44	44	<p>Which metal contains iron as a major content? इनमे से किस धातु में प्रमुख सामग्री के रूप में लोहा होता है?</p> <p>A1 : Brass metal पीतल धातु</p> <p>A2 : Bronze metal ब्रॉज धातु</p> <p>A3 : Zinc ज़िंक</p> <p>A4 : Ferrous metal लोह धातु</p>	2.0	0.00
----	----	---	-----	------

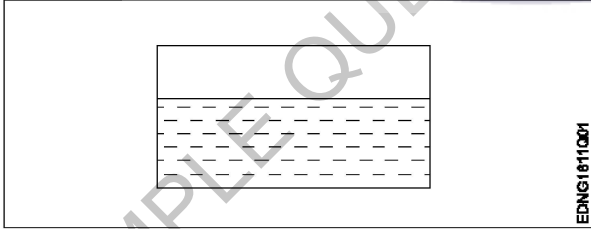
45	45	<p>Identify the conventional symbol of material? चित्र में दिखाए गए सामग्री के पारंपरिक प्रतीक का पता लगाएं?</p> <div style="text-align: center;">  </div> <p>A1 : Water पानी</p> <p>A2 : Concrete ठोस</p> <p>A3 : Asbestos ऐस्बेटस</p> <p>A4 : Glass कांच</p>	2.0	0.00
----	----	--	-----	------

46	46	<p>Identify the conventional symbol of material? चित्र में दिखाए गए सामग्री के पारंपरिक प्रतीक का पता लगाएं?</p>	2.0	0.00
----	----	--	-----	------

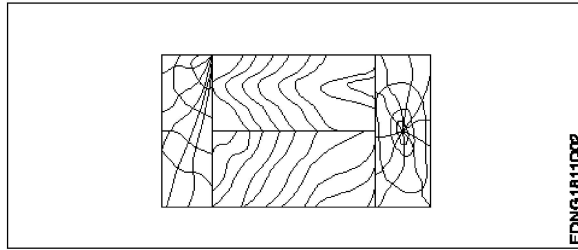

A1  
: Lead

लेड

A2  
: Glass

कांच

A3  
: Wood

लकड़ी

A4  
: Paper

कागज़

Engineering Drawing

47 47

Identify the name of instrument?

चित्र में दिखाए गए उपकरणों के नाम की पहचान करें?

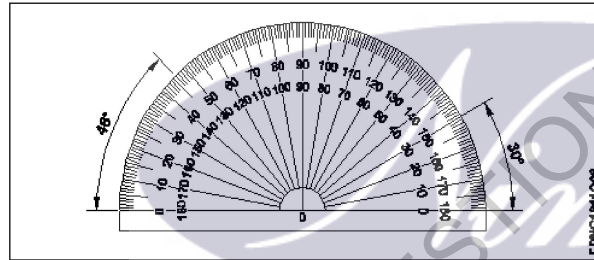

A1  
: Set square

गुनिया

A2  
: Protractor

चांदा

A3  
: French curve

फ्रान्सीसी वक्र

A4  
: T square

टी स्क्वायर

Engineering Drawing

48 48

Identify the name of set square?

सेट स्क्वायर का नाम खोजें?

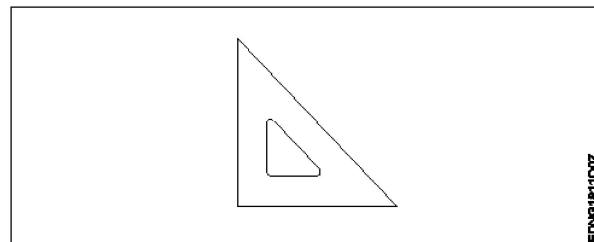

A1  
: 15° set square

2.0 0.00

2.0 0.00

- 15° सेट स्क्वायर
- A2 : 60° set square
- 60° सेट स्क्वायर
- A3 : 30° set square
- 30° सेट स्क्वायर
- A4 : 45° set square
- 45° सेट स्क्वायर

Engineering Drawing

49	49	<p>Compass used to draw for ____.</p> <p>कम्पास का उपयोग ____ को ड्रा करने के लिए किया जाता है.</p> <p>A1 : rectangle आयत</p> <p>A2 : square वर्ग</p> <p>A3 : circle वृत्त</p> <p>A4 : triangle त्रिकोण</p>	2.0	0.00
----	----	---	-----	------

Engineering Drawing

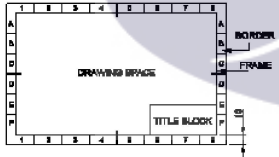
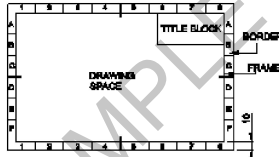
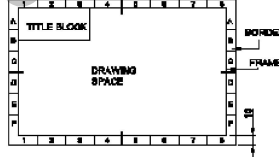
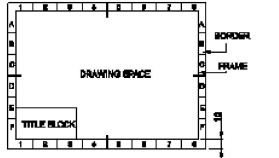
50	50	<p>Which title block position is correct as standard practice?</p> <p>एक मानक अभ्यास के रूप में कौन सी शीर्षक ब्लॉक स्थिति सही है?</p> <p>A1 : </p> <p>A2 : </p> <p>A3 : </p> <p>A4 : </p>	2.0	0.00
----	----	--	-----	------



51	51	<p>To be in a job or work is..... नौकरी या काम में होना है .....</p> <p>A1 Employ : रोजगार</p> <p>A2 Skill : कौशल</p> <p>A3 Knowledge : ज्ञान</p> <p>A4 Aptitude : योग्यता</p>	2.0	0.00
Employability Skills				
52	52	<p>The ability to do is..... ..... करने की क्षमता है।</p> <p>A1 Knowledge : ज्ञान</p> <p>A2 Experience : अनुभव</p> <p>A3 Skill : कौशल</p> <p>A4 Job : काम</p>	2.0	0.00
Employability Skills				
53	53	<p>A person with a growth mindset is always willing to..... एक विकास मानसिकता वाला व्यक्ति हमेशा ..... तैयार रहता है।</p> <p>A1 relax : आराम करने में</p> <p>A2 grow, change, learn : बढ़ो, बदलो, सीखो</p> <p>A3 keep quiet : चुप रहने में</p> <p>A4 become rich : अमीर बनने</p>	2.0	0.00
Employability Skills				
54	54	<p>Jobs that have become outdated in the past 5 years.... ..... नौकरियां जो पिछले 5 वर्षों में पुरानी हो गई हैं।</p> <p>A1 STD booth : STD बूथ</p> <p>A2 ola : ओला</p> <p>A3 uber : उबेर</p> <p>A4 swiggy : Swiggy</p>	2.0	0.00
Employability Skills				

55	55	<p>21st century workplace skills help you to get employed..... 21वीं सदी के कार्यस्थल कौशल आपको रोजगार पाने में मदद करते हैं.....।</p> <p>A1 : very difficult बहुत कठिन</p> <p>A2 : even job market keep changing यहां तक कि जॉब मार्केट भी बदलता रहता है</p> <p>A3 : only when market is growing केवल जब बाजार बढ़ रहा है</p> <p>A4 : only with higher qualification केवल उच्च योग्यता के साथ</p>	2.0	0.00
Employability Skills				
56	56	<p>Ethics means .... नैतिकता का अर्थ है....।</p> <p>A1 : decide what is right and wrong for a human conduct तय करें कि मानव आचरण के लिए क्या सही है और क्या गलत</p> <p>A2 : name of a city एक शहर का नाम</p> <p>A3 : employability skills रोजगार कौशल</p> <p>A4 : not relevant to society समाज से संबंधित नहीं है</p>	2.0	0.00
Employability Skills				
57	57	<p>Values are..... मान हैं .....।</p> <p>A1 : not punctual समयनिष्ठ नहीं</p> <p>A2 : Motivates our attitude and action हमारे दृष्टिकोण और कार्रवाई को प्रेरित करता है</p> <p>A3 : very costly बहुत कीमती</p> <p>A4 : all have same value सभी का मूल्य समान है</p>	2.0	0.00
Employability Skills				
58	58	<p>..... is a brief statement about purpose and principles of the Constitution. .....संविधान के उद्देश्य और सिद्धांतों के बारे में संक्षिप्त विवरण है।</p> <p>A1 : Syllabus पाठ्यक्रम</p> <p>A2 : Module मापांक</p> <p>A3 : The Preamble प्रस्तावना</p> <p>A4 : Unit इकाई</p>	2.0	0.00
Employability Skills				

59	59	<p>Identify the improper term..... अनुचित पद को पहचानिए .....।</p> <p>A1 : green pollution हरित प्रदूषण</p> <p>A2 : water pollution जल प्रदूषण</p> <p>A3 : air pollution वायु प्रदूषण</p> <p>A4 : sound pollution ध्वनि प्रदूषण</p>	2.0	0.00
Employability Skills				
60	60	<p>People from all religions or no religions are treated equally means..... सभी धर्मों या किसी भी धर्म के लोगों के साथ समान व्यवहार नहीं किया जाता है ..... सेक्युलर देश</p> <p>A1 : democratic जनतांत्रिक</p> <p>A2 : religious धार्मिक</p> <p>A3 : non secular गैर धर्मनिरपेक्ष</p> <p>A4 : secular Country धर्मनिरपेक्ष देश</p>	2.0	0.00
Employability Skills				
61	61	<p>..... is major changes takes place in manufacturing. ..... मैनुफैक्चरिंग में प्रमुख परिवर्तन होते हैं।</p> <p>A1 : Green revolution हरित क्रांति</p> <p>A2 : Industry revolution उद्योग क्रांति</p> <p>A3 : Water revolution जल क्रांति</p> <p>A4 : Food revolution खाद्य क्रांति</p>	2.0	0.00
Employability Skills				
62	62	<p>1st industrial revolution started in..... पहली औद्योगिक क्रांति की शुरुआत .....।</p> <p>A1 : 18th century 18 वीं सदी</p> <p>A2 : 19th century 19 वीं सदी</p> <p>A3 : 20th century 20 वीं सदी</p> <p>A4 : 21st century 21 वीं सदी</p>	2.0	0.00
Employability Skills				

63	63	<p>Hard Skill..... कठिन कौशल.....।</p> <p>A1 : quick learner त्वरित शिक्षार्थी</p> <p>A2 : time management समय प्रबंधन</p> <p>A3 : 60 WPM typing speed 60 WPM टाइपिंग स्पीड</p> <p>A4 : spoken English मौखिक अंग्रेजी</p>	2.0	0.00
Employability Skills				
64	64	<p>To grow yourself you must..... अपने आप को विकसित करने के लिए आपको चाहिए .....।</p> <p>A1 : know your office अपने कार्यालय को जानें</p> <p>A2 : know yourself खुद को जानें</p> <p>A3 : know your institute अपने संस्थान को जानें</p> <p>A4 : know your country अपने देश को जानो</p>	2.0	0.00
Employability Skills				
65	65	<p>Time management..... समय प्रबंधन.....।</p> <p>A1 : complete your task on time अपना कार्य समय पर पूरा करें</p> <p>A2 : managing time प्रबंधन समय</p> <p>A3 : hard skill कठिन कौशल</p> <p>A4 : problem solving समस्या को सुलझाना</p>	2.0	0.00
Employability Skills				
66	66	<p>A resume should be _____. एक रिज्यूम _____ होना चाहिए</p> <p>A1 : short and precise छोटा और सटीक</p> <p>A2 : fancy and colourful फैंसी और रंगीन</p> <p>A3 : having long and detailed information लंबी और विस्तृत जानकारी होना</p> <p>A4 : having acronyms and abbreviation समरूप और संक्षिप्त नाम होना</p>	2.0	0.00
Employability Skills				

67	67	<p>A written description of duties and responsibilities to be carried out in a job is called _____.</p> <p>किसी कार्य में किए जाने वाले कर्तव्यों और जिम्मेदारियों का लिखित विवरण _____ कहा जाता है</p> <p>A1 CV : CV</p> <p>A2 job description : नौकरी का विवरण</p> <p>A3 resume : रिज्यूम</p> <p>A4 job application : नौकरी के लिए आवेदन</p>	2.0	0.00
Employability Skills				
68	68	<p>After receiving interview call, what is the next step?</p> <p>साक्षात्कार कॉल प्राप्त करने के बाद, अगला कदम क्या है?</p> <p>A1 Send application letter : आवेदन पत्र भेजें</p> <p>A2 Prepare the resume : रिज्यूम तैयार करें</p> <p>A3 Appear at interview : साक्षात्कार में जायें</p> <p>A4 Send resume : रिज्यूम भेजे</p>	2.0	0.00
Employability Skills				
69	69	<p>Choose suitable "wh" word for the given sentence. "_____ animal do you like?"</p> <p>दिए गए वाक्य के लिए उपयुक्त "wh" शब्द चुनें। "_____ animal do you like?"</p> <p>A1 Which : Which</p> <p>A2 Why : Why</p> <p>A3 Where : Where</p> <p>A4 When : When</p>	2.0	0.00
Employability Skills				
70	70	<p>Choose the correct punctuation mark after the word "Rohan" in the given sentence. "Rohan David and Ram are playing hide and seek"</p> <p>दिए गए वाक्य में शब्द "रोहन" के बाद सही विराम चिह्न चुनें। "Rohan David and Ram are playing hide and seek"</p> <p>A1 Comma (,) : अल्पविराम (,)</p> <p>A2 Period (.) : अवधि (.)</p> <p>A3 Slash (/) : स्लैश (/)</p> <p>A4 Hyphen (-) : हाइफ़न (-)</p>	2.0	0.00
Employability Skills				

71	71	<p>Choose the correct response for the given question. "How have you been"?</p> <p>दिए गए प्रश्न के लिए सही उत्तर चुनिए। "How have you been"?</p> <p>A1 : Very well, And you? Very well, And you?</p> <p>A2 : Thank you_ And you? Thank you_ And you?</p> <p>A3 : Same to you Same to you</p> <p>A4 : On vacation_ And you? On vacation_ And you?</p>	2.0	0.00
Employability Skills				
72	72	<p>Choose the correct response of the given question. "When did the accident happen"?</p> <p>दिए गए प्रश्न की सही प्रतिक्रिया चुनें। "When did the accident happen"?</p> <p>A1 : in the hotel in the hotel</p> <p>A2 : during travelling during travelling</p> <p>A3 : At 10:30 last night At 10:30 last night</p> <p>A4 : On the table On the table</p>	2.0	0.00
Employability Skills				
73	73	<p>Choose the correct tense of the verb. "I _____ music when I was child"</p> <p>क्रिया का सही काल चुनें। "I _____ music when I was child"</p> <p>A1 : learn learn</p> <p>A2 : am learning am learning</p> <p>A3 : will learn will learn</p> <p>A4 : learnt learnt</p>	2.0	0.00
Employability Skills				
74	74	<p>Curriculum vitae is also known as _____.</p> <p>Curriculum vitae को _____ के रूप में भी जाना जाता है।</p> <p>A1 : circular परिघत्र</p> <p>A2 : resume रिज्यूम</p> <p>A3 : job application form नौकरी के लिए आवेदन पत्र</p> <p>A4 : leave application छुट्टी की अर्जी</p>	2.0	0.00
Employability Skills				
75	75	<p>Fill in the blank with comparative adjective. "Your pencil is _____ than mine"</p>	2.0	0.00

तुलनात्मक विशेषण के साथ रिक्त स्थान भरें। "Your pencil is \_\_\_\_\_ than mine"

A1 sharp  
:

sharp

A2 sharper  
:

sharper

A3 blunt  
:

blunt

A4 thick  
:

thick



SAMPLE QUESTION PAPER SET 1

Mechanic Diesel - 1 year (Eng) SET 1

Question Number	Correct Alternative position
1	A2
2	A3
3	A3
4	A3
5	A3
6	A4
7	A1
8	A3
9	A3
10	A1
11	A4
12	A2
13	A2
14	A2
15	A2
16	A4
17	A2
18	A1
19	A4
20	A1
21	A2
22	A1
23	A2
24	A3
25	A3
26	A4
27	A3
28	A3
29	A4
30	A1
31	A2
32	A2
33	A1
34	A3
35	A4
36	A4
37	A4
38	A4
39	A3
40	A2
41	A2
42	A2
43	A1
44	A4
45	A1



46	A3
47	A2
48	A4
49	A3
50	A1
51	A1
52	A3
53	A2
54	A1
55	A2
56	A1
57	A2
58	A3
59	A1
60	A4
61	A2
62	A1
63	A3
64	A2
65	A1
66	A1
67	A2
68	A3
69	A1
70	A1
71	A1
72	A3
73	A4
74	A2
75	A2

KEY ANSWER SET ↑