

**All India Trade Test - 2024 for Craftsmen Training Scheme (CTS)**  
**Trade Name: Mechanic Diesel Year 1**  
**Year: 1st Year**

Exam Date :  
Exam Time :

Note:

1. Tick the correct option out of four alternatives provided
2. All questions carry equal marks (2 Marks each)
3. There is no negative marking

Sr. No.	Client Question ID	Question Body and Alternatives	Marks	Negative Marks
Trade Theory				
1	1	<p>What is the purpose of mallets? माल्लेट्स का उद्देश्य क्या है?</p> <p>A1 Riveting operation : रिबेटिंग ऑपरेशन</p> <p>A2 Strike on soft metal : स्ट्राइक इन सॉफ्ट मेटल</p> <p>A3 Strike on hard metal : स्ट्राइक इन हार्ड मेटल</p> <p>A4 Spread the metal to all sides : धातु को सभी तरफ फैलाएं</p>	2.0	0.00
Trade Theory				
2	2	<p>Which instrument is used to measure the diameter of cam shafi journals? कैम शाफ्ट पत्रिकाओं के व्यास को मापने के लिए किस उपकरण का उपयोग किया जाता है?</p> <p>A1 Depth micrometer : गहराई से माइक्रोमीटर</p> <p>A2 Three-point internal micrometer : तीन-बिंदु आंतरिक माइक्रोमीटर</p> <p>A3 Inside micrometer : अंदर माइक्रोमीटर</p> <p>A4 Outside micrometer : माइक्रोमीटर के बाहर</p>	2.0	0.00
Trade Theory				
3	3	<p>Which material used in the outside micrometer anvil? बाहर के किलोमीटर एविल में कौन सी सामग्री का उपयोग किया जाता है?</p> <p>A1 Brass : पीतल</p> <p>A2 Bronze : पीतल</p> <p>A3 Carbon : कार्बन</p> <p>A4 Carbide : करबैड</p>	2.0	0.00
Trade Theory				

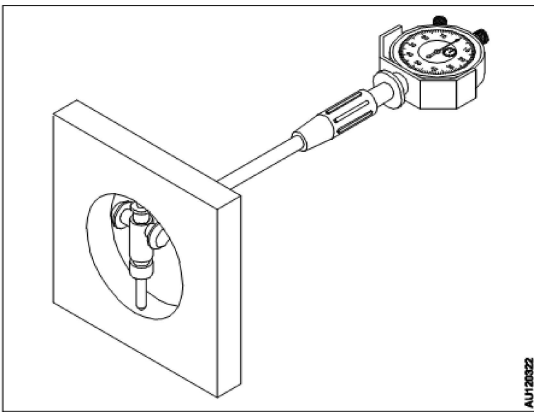
4	4	<p>What is the name of the measuring instrument? मापक यंत्र का नाम क्या है?</p>  <p>A1 Depth gauge : गहराई गेज</p> <p>A2 Bore dial gauge : बोर डायल गेज</p> <p>A3 Telescopic gauge : टेलीस्कोपिक गेज</p> <p>A4 Vernier gauge : वर्नियर गेज</p>	2.0	0.00
---	---	---	-----	------

Trade Theory

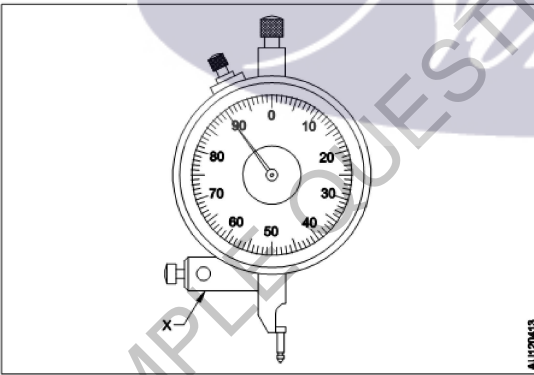
5	5	<p>Name the part marked as 'X'. 'X' के रूप में चिह्नित भाग को नाम दें.</p>  <p>A1 Anvil : निहाई</p> <p>A2 Clamp : दबाना</p> <p>A3 Plunger : सवार</p> <p>A4 Stem : तना</p>	2.0	0.00
---	---	--	-----	------

Trade Theory

6	6	<p>Which instrument is used to check the end-play of crank shaft? क्रैंक शाफ्ट के एंड-प्ले की जांच के लिए किस उपकरण का उपयोग किया जाता है?</p> <p>A1 Dial test indicator :</p>	2.0	0.00
---	---	--	-----	------

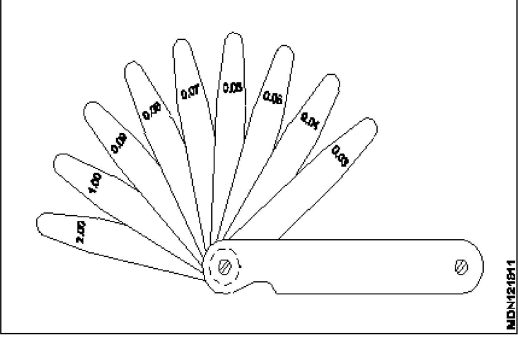
		डायल टेस्ट इंडिकेटर A2 Telescopic gauge : टेलीस्कोपिक गेज A3 Bore dial gauge : बोर डायल गेज A4 Slip gauge : स्लिप गेज		
Trade Theory				
7	7	What is the name of the gauge? गेज का नाम क्या है?	2.0	0.00
				
		A1 Feeler gauge : फीलर गेज A2 Snap gauge : स्नैप गेज A3 Telescopic gauge : टेलीस्कोपिक गेज A4 Plug gauge : प्लग प्रमापक		
Trade Theory				
8	8	Which marking media is used on the rough surfaces? खुरदरी सतहों पर किस मार्किंग मीडिया का उपयोग किया जाता है?	2.0	0.00
		A1 White wash : सफेद धोना A2 Prussian blue : हल्का नीला A3 Copper Sulphate : कॉपर सल्फेट A4 Cellulose lacquer : सेल्यूलोज लाह		
Trade Theory				
9	9	What is the name of equipment? उपकरण का नाम क्या है?	2.0	0.00

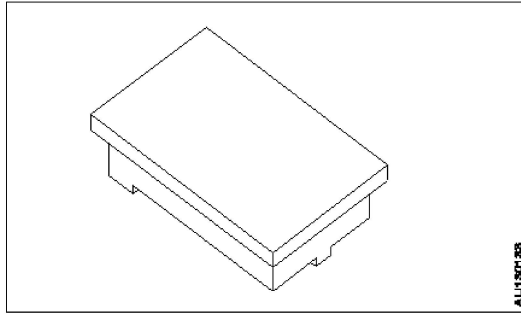

A1 Surface plate

:

ऊपरी तल

A2 Angle plate

:

कोण प्लेट

A3 'V' Block

:

'V' ब्लॉक

A4 Parallel Block

:

समानांतर ब्लॉक

Trade Theory

10

10

What is the basic unit of length as per SI unit?  
SI इकाई के अनुसार लंबाई की मूल इकाई क्या है?

A1 mm

:

mm

A2 cm

:

cm

A3 meter

:

meter

A4 Km

:

Km

Trade Theory

2.0

0.00

11

11

Which instrument is used to check the right angle?  
सही कोण की जांच के लिए किस उपकरण का उपयोग किया जाता है?

A1 Steel rule

:

स्टील का नियम

A2 Try square

:

वर्ग का प्रयास करें

A3 Firm joint caliper

:

फर्म संयुक्त कैलिपर

A4 Spring Joint caliper

:

स्प्रिंग ज्वाइंट कैलिपर

Trade Theory

2.0

0.00

12

12

What is the use of outside calliper?  
बाहरी कॉलिपर का उपयोग क्या है?

Trade Theory

2.0

0.00

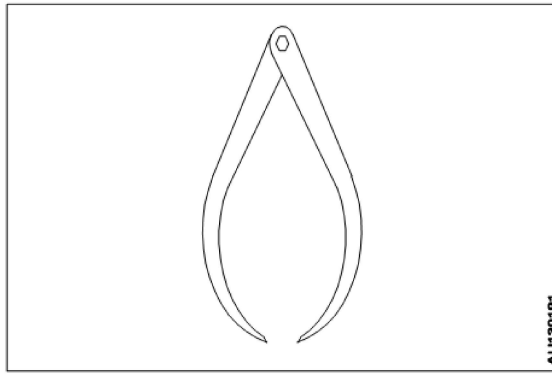

A1 : Check the flatness

सपाटता की जाँच करें

A2 : Check the angle

कोण की जाँच करें

A3 : Check the internal dia of the job

जाब के आंतरिक व्यास की जाँच करें

A4 : Check the external dia of the job

नौकरी के बाहरी व्यास की जाँच करें

Trade Theory

13

13

What is the name of calliper?

कॉलिपर का नाम क्या है?

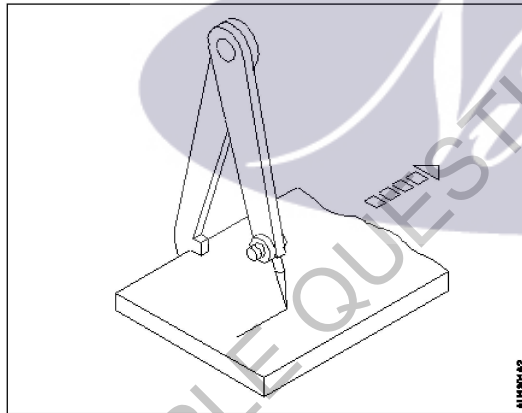

A1 : Firm joint caliper

फर्म संयुक्त कैलिपर

A2 : Spring joint caliper

स्प्रिंग ज्वाइंट कैलिपर

A3 : Inside caliper

कैलिपर के अंदर

A4 : Jenny caliper

जेनी कैलिपर

Trade Theory

2.0

0.00

14

14

What is the name of the chisel?

छेनी का नाम क्या है?

2.0

0.00

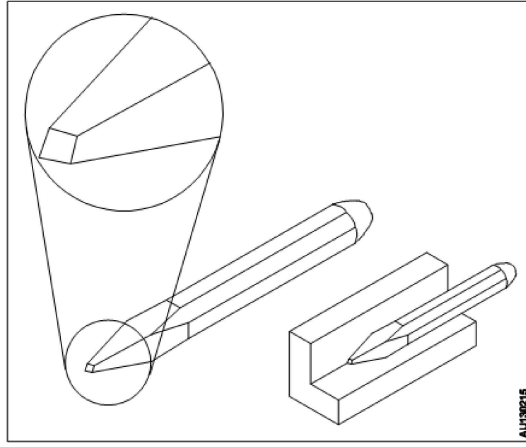

A1 Flat chisel

: फ्लैट चिजल

A2 Cross cut chisel

: क्रॉस कट चिजल

A3 Half round nose chisel

: हाफ राउंड नोज चिजल

A4 Diamond point chisel

: डायमंड पॉइंट चिसल

Trade Theory

15

15

What is the name of the tool?

टूल का नाम क्या है?

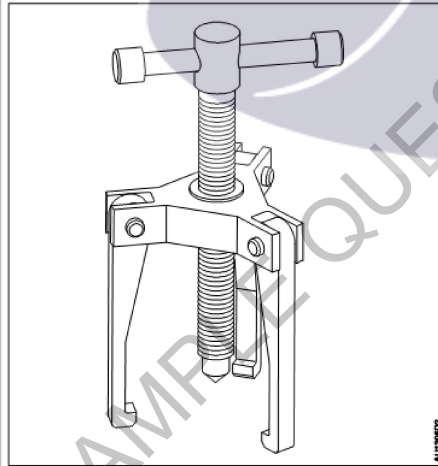

A1 Jack

: जैक

A2 Puller

: पुलर

A3 Wrench

: रिच

A4 Extractor

: एक्सट्रेक्टर

Trade Theory

2.0

0.00

16

16

What is the material used to make Allen keys?

एलन कीज़ बनाने के लिए किस सामग्री का उपयोग किया जाता है?

2.0

0.00

- A1  
: Cast iron  
कास्ट आयरन
- A2  
: Aluminium alloy  
एल्युमीनियम एलाय
- A3  
: High speed steel  
हाई स्पीड स्टील
- A4  
: Chrome vanadium steel  
क्रोम वैनेडियम स्टील

Trade Theory

17 17

What is the name of the spanner?

2.0

0.00

स्पैनर का नाम क्या है?

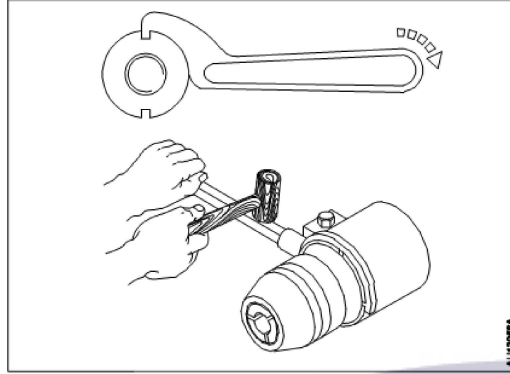

- A1 Socket spanner  
: सॉकेट स्पैनर
- A2 Tubular spanner  
: ट्यूबलर स्पैनर
- A3 Hook spanner  
: हुक स्पैनर
- A4 Adjustable spanner  
: एडजस्टेबल स्पैनर

Trade Theory

18 18

What is the least count of Vernier caliper in metric system?

2.0

0.00

मैट्रिक सिस्टम में वर्नियर कैलिपर की सबसे कम गिनती क्या है?

- A1 0.1 mm  
: 0.1 mm
- A2 0.01 mm  
: 0.01 mm
- A3 0.02 mm  
: 0.02 mm
- A4 0.001 mm  
: 0.001 mm

Trade Theory

19 19

What is the measuring instrument used to measure diameter of a piston pin?

2.0

0.00

पिस्टन पिन के व्यास को मापने के लिए प्रयोग किया जाने वाला मापक यंत्र क्या है?

- A1 Depth micrometer  
: डेप्थ माइक्रोमीटर

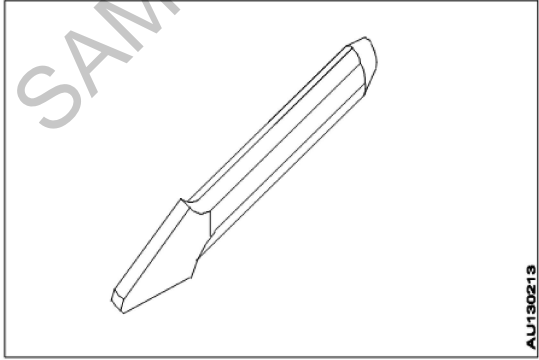
		<p>A2 Inside micrometer : इनसाइड माइक्रोमीटर</p> <p>A3 Outside micrometer : आउटसाइड माइक्रोमीटर</p> <p>A4 3 point internal micrometer : 3 पॉइंट इंटरनल माइक्रोमीटर</p>		
Trade Theory				
20	20	<p>Which type of chisel used for squaring material at the corners? कोनों पर स्क्वैरिंग सामग्री के लिए किस प्रकार की छेनी का उपयोग किया जाता है?</p> <p>A1 Flat chisel : फ्लैट चिजल</p> <p>A2 Half round chisel : हाफ राउंड नोज चिजल</p> <p>A3 Cross cut chisel : क्रॉस कट चिजल</p> <p>A4 Diamond point chisel : डायमंड पॉइंट चिसल</p>	2.0	0.00
Trade Theory				
21	21	<p>What is the purpose of the eye hole in an hammer? एक हथौड़ा में आई होल का उद्देश्य क्या है?</p> <p>A1 Strike the job : जाब से निकाल दिया</p> <p>A2 Fix the handle : हैंडल ठीक करें</p> <p>A3 Reduce the weight : वजन कम करें</p> <p>A4 Stamp the details : विवरण पर मुहर लगाएं</p>	2.0	0.00
Trade Theory				
22	22	<p>What is the name of the chisel? छेनी का नाम क्या है?</p> <div style="text-align: center;">  </div> <p>A1 Flat chisel : फ्लैट चिजल</p> <p>A2 Cross cut chisel : क्रॉस कट चिजल</p>	2.0	0.00



A3 Half round nose chisel

:

हाफ राउंड नोज चिजल

A4 Diamond point chisel

:

डायमंड पॉइंट चिसल

Trade Theory

23

23

What is the name of the chisel?

छेनी का नाम क्या है?

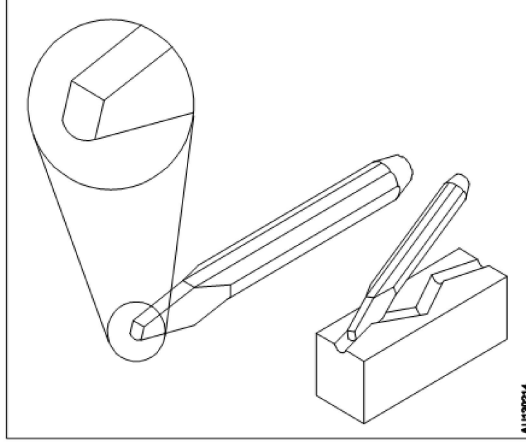

A1 Flat chisel

:

फ्लैट चिजल

A2 Cross cut chisel

:

क्रॉस कट चिजल

A3 Half round nose chisel

:

हाफ राउंड नोज चिजल

A4 Diamond point chisel

:

डायमंड पॉइंट चिसल

Trade Theory

24

24

What is the name of the tool?

टूल का नाम क्या है?

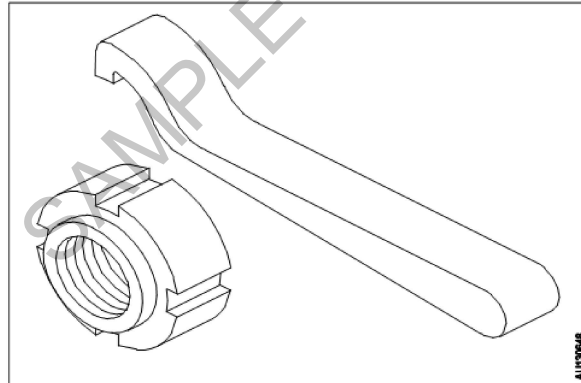

A1 Face wrench

:

फेस रिच

A2 Hook wrench

:

हुक रिच

A3 Pin wrench

:

पिन रिच

A4 Face pin wrench  
:  
फेस पिन रिच

Trade Theory

25

25

What is the name of the tool?  
टूल का नाम क्या है?

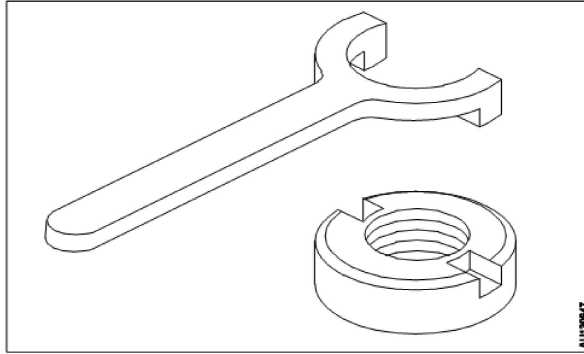

A1 Face wrench  
:  
फेस रिच

A2 Hook wrench  
:  
हुक रिच

A3 Pin wrench  
:  
पिन रिच

A4 Face pin wrench  
:  
फेस पिन रिच

Trade Theory

26

26

What is the name of the washer?  
वाँशर का नाम क्या है?

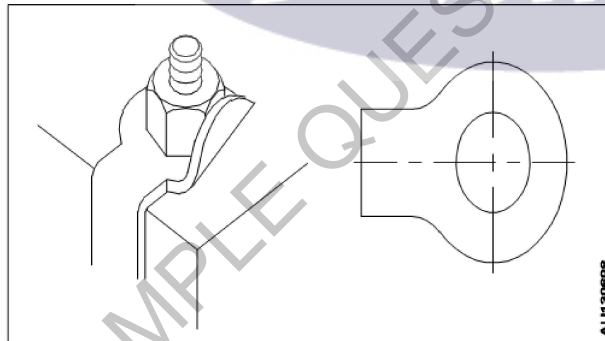

A1 Plain washer  
:  
प्लेन वाँशर

A2 Tab washer  
:  
टैब वाशर

A3 Spring washer  
:  
स्प्रिंग वाला वाशर

A4 Toothed lock washer  
:  
थ्रेड लॉक वाँशर

Trade Theory

27

27

What is the name of the screw?  
पेंच का नाम क्या है?

2.0

0.00

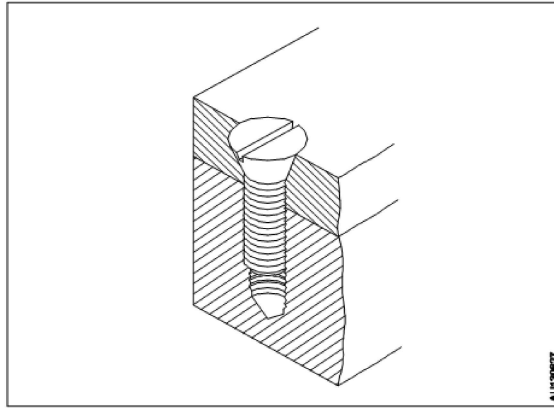

A1 Grub screw

: ग्रब स्कू

A2 Thumb screw

: थम्ब स्कू

A3 Hexagonal screw

: हेक्सागोनल स्कू

A4 Counter sink head screw

: काउंटर सिंक हेड स्कू

Trade Theory

28

28

What is the name of the counter sink screw?

काउंटर सिंक पेंच का नाम क्या है?

2.0

0.00

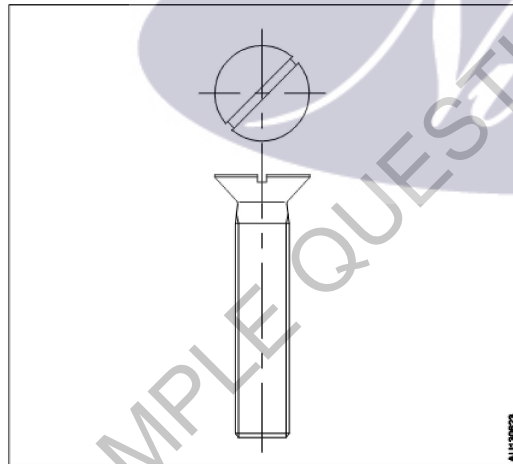

A1 Slotted counter sink head screw

: स्लॉटेड काउंटर सिंक सिर पेंच

A2 Slotted raised counter sink head screw

: स्लॉटेड उठाया काउंटर सिंक सिर पेंच

A3 Cross-recessed counter sink head screw

: क्रॉस-रिकेस्ड काउंटर सिंक सिर पेंच

A4 Cross recessed raised counter sink head screw

: क्रॉस रिकेस्ड उठाया काउंटर सिंक सिर पेंच

Trade Theory

29

29

What is the name of nut?

अखरोट का नाम क्या है?

2.0

0.00

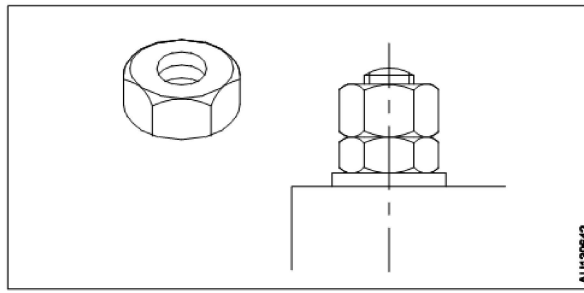

- A1  
: Lock nut  
बंद करने वाला नट
- A2  
: Castle nut  
कैसल अखरोट
- A3  
: Square nut  
चौकोर अखरोट
- A4  
: Slotted round nut  
खिसका हुआ गोल अखरोट

Trade Theory

30	30	<p>Which nut is used for structural and machine tool construction? संरचनात्मक और मशीन उपकरण निर्माण के लिए किस अखरोट का उपयोग किया जाता है?</p> <p>A1 Square nut : चौकोर अखरोट</p> <p>A2 Hexagonal nut : षट्कोणीय ढिबरी</p> <p>A3 Wing nut : ढिबरी नट</p> <p>A4 Castle nut : कैसल अखरोट</p>	2.0	0.00
----	----	---	-----	------

Trade Theory

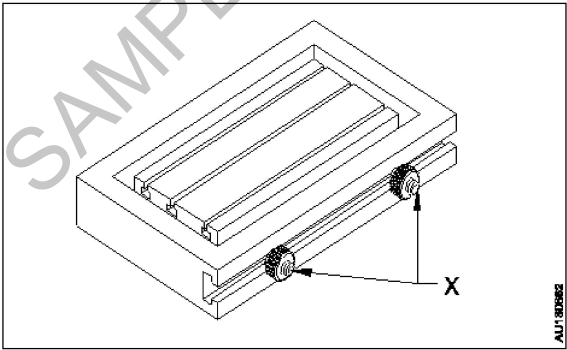
31	31	<p>What is the name of the nut marked 'X'?</p> <p>'X' के रूप में चिह्नित अखरोट का नाम क्या है?</p>  <p>A1 Chuck nut : चक नट</p> <p>A2 Thumb Nut : थम्ब नट</p> <p>A3 Domed cap nut : </p>	2.0	0.00
----	----	--	-----	------

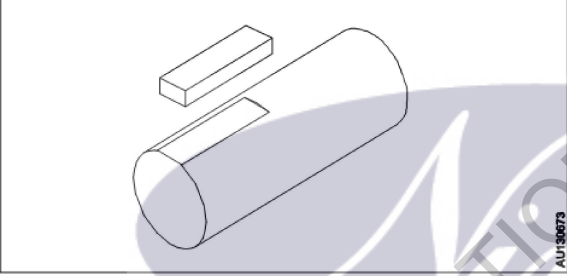
		<p>दोमेद कप नट</p> <p>A4 Hexagonal nut with collar</p> <p>हेक्सगोनल नट विथ कॉलर</p>		
Trade Theory				
32	32	<p>Which type of nut required to align the axle shaft hole and slot of the nut for locking?</p> <p>ताला लगाने के लिए एक्सल शाफ्ट छेद और अखरोट के स्लॉट को संरेखित करने के लिए किस प्रकार के अखरोट की आवश्यकता होती है?</p> <p>A1 Castle nut</p> <p>: कास्टिल नट</p> <p>A2 Chuck nut</p> <p>: चक नट</p> <p>A3 Thumb nut</p> <p>: थम्ब नट</p> <p>A4 Self lock nut</p> <p>: सेल्फ लॉक नट</p>	2.0	0.00
Trade Theory				
33	33	<p>What is the name of the key?</p> <p>कुंजी का नाम क्या है?</p>  <p>A1 Hollow saddle key</p> <p>: हल्लो सैडल की</p> <p>A2 Flat saddle key</p> <p>: फ्लैट सैडल की</p> <p>A3 Circular taper key</p> <p>: सर्किल टेपर की</p> <p>A4 Parallel sunk key</p> <p>: पेरलाल शोनक की</p>	2.0	0.00
Trade Theory				
34	34	<p>Which type of locking device used on shaft and similar parts?</p> <p>शाफ्ट और इसी तरह के भागों पर किस प्रकार के लॉकिंग डिवाइस का उपयोग किया जाता है?</p> <p>A1 Split pin</p> <p>: स्प्लिट पिन</p> <p>A2 Wire lock</p> <p>: वायर लॉक</p> <p>A3 Internal circlip</p> <p>: इंटरनल सिर्किलिप</p> <p>A4 External circlip</p> <p>: एक्सटर्नल सिर्किलिप</p>	2.0	0.00
Trade Theory				

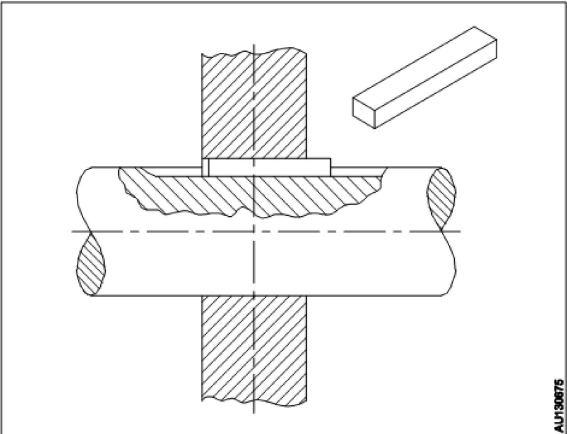
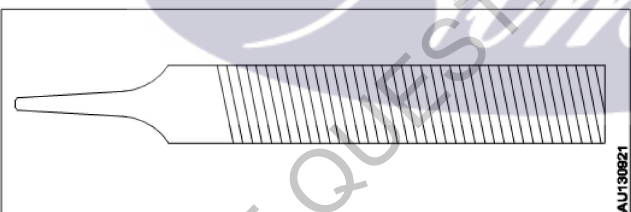
35	35	<p>Which type of the key used on the shaft and hub? शाफ्ट और हब पर किस प्रकार की कुंजी का उपयोग किया जाता है?</p>  <p>A1 Hollow saddle key : हल्लो सैडल की</p> <p>A2 Flat saddle key : फ्लैट सैडल की</p> <p>A3 Circular taper key : सर्किल टेपर की</p> <p>A4 Parallel sunk key : पेरलाल शौनक की</p>	2.0	0.00
		Trade Theory		
36	36	<p>What is the name of the file? फ़ाइल का नाम क्या है?</p>  <p>A1 Single cut : सिंगल कट</p> <p>A2 Double cut : डबल कट</p> <p>A3 Rasp cut : रास्प कट</p> <p>A4 Curved cut : कर्वेड कट</p>	2.0	0.00
		Trade Theory		
37	37	<p>What is the name of the file? फ़ाइल का नाम क्या है?</p>	2.0	0.00

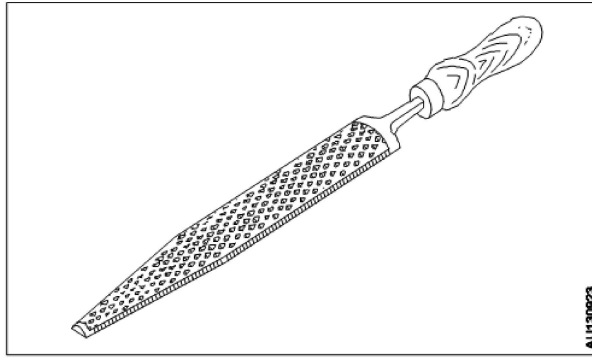

A1 Single cut

: सिंगल कट

A2 Double cut

: डबल कट

A3 Rasp cut

: रास्प कट

A4 Curved cut

: कर्वेड कट

Trade Theory

38	38	<p>Which type of portable drilling machine has variable speed? किस प्रकार की पोर्टेबल ड्रिलिंग मशीन में परिवर्तनशील गति होती है?</p> <p>A1 Breast hand drill : ब्रेस्ट हैंड ड्रिल</p> <p>A2 Heavy duty electric hand drill : हेवी ड्यूटी इलेक्ट्रिक हैंड ड्रिल</p> <p>A3 Ratchet hand drill : रेचट हैंड ड्रिल</p> <p>A4 Bevel gear hand drill : बेवल गियर हैंड ड्रिल</p>	2.0	0.00
----	----	--	-----	------

Workshop Calculation Science

39	39	<p>Which property of metal has its power of returning to its original shape after the applied force is released? धातु की कौन सा गुण बल लगाने पर विरूपित तथा बल हटाने पर वापस अपने पूर्ववस्था में आने की क्षमता रखता है?</p> <p>A1 Malleability : आघातवर्धनीयता</p> <p>A2 Tenacity : दृढ़ता</p> <p>A3 Elasticity : प्रत्यास्तथा</p> <p>A4 Plasticity : सुघट्यता</p>	2.0	0.00
----	----	--	-----	------

Workshop Calculation Science

40	40	<p>Which metal is widely used for making casting of machinery parts? मशीनरी भागों की ढलाई बनाने के लिए किस धातु का व्यापक रूप से उपयोग किया जाता है?</p> <p>A1 Grey cast iron : धूसर ढलवां लोहा</p>	2.0	0.00
----	----	---	-----	------

		<p>A2 White cast iron : सफेद ढलवां लोहा</p> <p>A3 Malleable cast iron : पिटवां ढलवां लोहा</p> <p>A4 Wrought iron : लोहा</p>		
Workshop Calculation Science				
41	41	<p>What is termed as the quantity of matter contained in a body? वस्तु में निहित पदार्थ की मात्रा को क्या कहा जाता है?</p> <p>A1 Density : घनत्व</p> <p>A2 Volume : आयतन</p> <p>A3 Mass : द्रव्यमान</p> <p>A4 Specific gravity : विशिष्ट गुरुत्व</p>	2.0	0.00
Workshop Calculation Science				
42	42	<p>What is called mass per unit volume of a substances? किसी पदार्थ के द्रव्यमान प्रति इकाई आयतन को क्या कहते हैं?</p> <p>A1 Mass : द्रव्यमान</p> <p>A2 Weight : भार</p> <p>A3 Density : घनत्व</p> <p>A4 Volume : आयतन</p>	2.0	0.00
Workshop Calculation Science				
43	43	<p>What is the unit of speed? गति की इकाई क्या है?</p> <p>A1 Metre/second : Metre/second</p> <p>A2 Metre/second<sup>2</sup> : Metre/second<sup>2</sup></p> <p>A3 Metre/minute : Metre/minute</p> <p>A4 Metre/hour : Metre/hour</p>	2.0	0.00
Workshop Calculation Science				
44	44	<p>What is the ratio of power output to power input? शक्ति आउटपुट और शक्ति इनपुट का अनुपात क्या होता है?</p> <p>A1 Work : कार्य</p>	2.0	0.00



A2 Energy

:

ऊर्जा

A3 Efficiency

:

दक्षता

A4 Acceleration

:

त्वरण

Engineering Drawing

45

45

Identify the conventional symbol of material?

सामग्री के पारंपरिक प्रतीक को पहचानें?

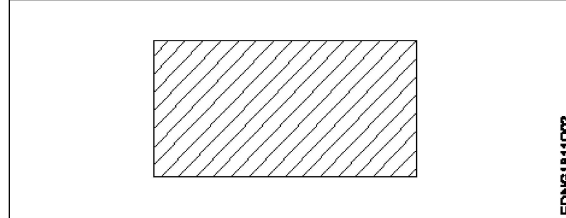

A1 Lead

:

लेड

A2 Steel

:

इस्पात

A3 Glass

:

कांच

A4 Porcelain

:

चीनी मिट्टी

Engineering Drawing

46

46

Identify the conventional symbol of material?

सामग्री के पारंपरिक प्रतीक को पहचानें?



A1 Concrete

:

संगीत कार्यक्रम

A2 Steel

:

इस्पात

A3 Wood

:

लकड़ी

A4 Glass

:

कांच

Engineering Drawing

47

47

Identify the conventional symbol of material?

सामग्री के पारंपरिक प्रतीक को पहचानें?

2.0

0.00

2.0

0.00

2.0

0.00

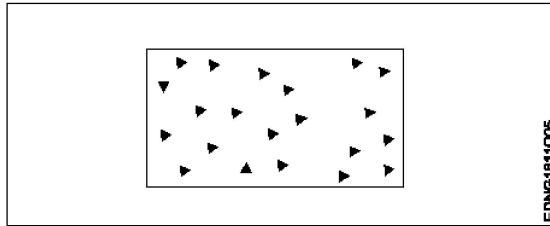

A1 Steel

:

इस्पात

A2 Wood

:

लकड़ी

A3 Glass

:

कांच

A4 Concrete

:

ठोस

Engineering Drawing

48

48

What is the trimmed size of A4 sheet?

A4 शीट का ट्रिम किया हुआ आकार क्या है?

A1 841 x 1189

:

841 x 1189

A2 594 x 841

:

594 x 841

A3 210 x 297

:

210 x 297

A4 148 x 210

:

148 x 210

Engineering Drawing

49

49

Which drawing dimension is correct as per IS standard?

IS मानक के अनुसार कौन सा ड्राइंग आयाम सही है?

A1

:

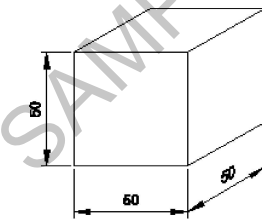

A2

:

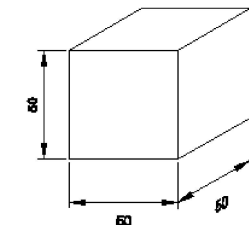

A3

:

2.0

0.00

2.0

0.00

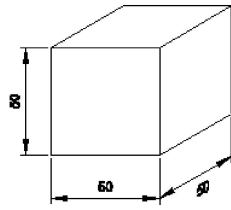

A4  
:

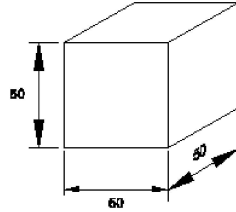

Engineering Drawing

50

50

Identify the name of prism?

चित्र में दिखाए गए प्रिज्म का नाम क्या है?

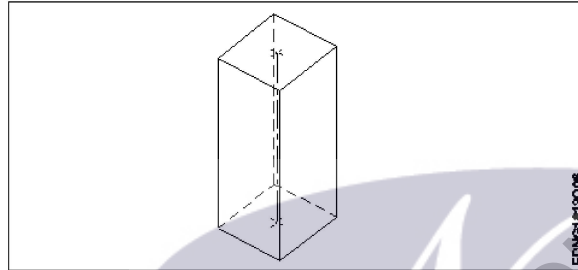

A1 Rectangle prism  
:

आयत प्रिज्म

A2 Square prism  
:

स्कायर प्रिज्म

A3 Triangular prism  
:

त्रिकोणीय प्रिज्म

A4 Hexagonal prism  
:

हेक्सागोनल प्रिज्म

Employability Skills

51

51

Fill in the blank with correct future tense of verb. "We \_\_\_\_\_ to the zoo after Breakfast "

क्रिया के सही भविष्य काल के साथ रिक्त स्थान भरें। "We \_\_\_\_\_ to the zoo after Breakfast "

A1 went  
:

went

A2 are going  
:

are going

A3 had gone  
:

had gone

A4 will go  
:

will go

Employability Skills

52

52

Fill in the blank with correct word. "They \_\_\_\_\_ good friends"

रिक्त में सही शब्द भरें। "They \_\_\_\_\_ good friends"

2.0

0.00

2.0

0.00

2.0

0.00

		<p>A1 is : is</p> <p>A2 am : am</p> <p>A3 are : are</p> <p>A4 was : was</p>		
Employability Skills				
53	53	<p>Fill in the blank with present progressive tense of the verb. "The train _____ through the tunnel" क्रिया के वर्तमान प्रगतिशील काल के साथ रिक्त स्थान भरें। "The train _____ through the tunnel"</p> <p>A1 passed : passed</p> <p>A2 is passing : is passing</p> <p>A3 had passed : had passed</p> <p>A4 was passing : was passing</p>	2.0	0.00
Employability Skills				
54	54	<p>Fill in the blank with proper interrogative adjective. _____ are you going? उचित ईटोरोगेटिव विशेषण के साथ रिक्त स्थान भरें। _____ are you going?</p> <p>A1 Who : Who</p> <p>A2 Where : Where</p> <p>A3 Which : Which</p> <p>A4 What : What</p>	2.0	0.00
Employability Skills				
55	55	<p>Fill in the blank with proper pronoun. "I made this cake _____" रिक्त स्थान में उचित सर्वनाम के साथ भरें। "I made this cake _____"</p> <p>A1 myself : myself</p> <p>A2 yourself : yourself</p> <p>A3 himself : himself</p> <p>A4 itself : itself</p>	2.0	0.00
Employability Skills				
56	56	<p>Fill in the blank with proper pronoun. "She made this cake _____" रिक्त स्थान में उचित सर्वनाम के साथ भरें। "She made this cake _____"</p> <p>A1 itself : itself</p>	2.0	0.00

		itself A2 myself : myself myself A3 herself : herself herself A4 himself : himself himself		
Employability Skills				
57	57	Fill in the blank with proper reflexive pronoun. "She has hurt _____" रिक्त स्थान में उचित प्रतिवर्ती सर्वनाम के साथ भरें। "She has hurt _____"  A1 myself : myself myself A2 herself : herself herself A3 himself : himself himself A4 itself : itself itself	2.0	0.00
Employability Skills				
58	58	Fill in the blank with suitable adjective for the given sentence "The little girl's..... eyes revealed her mischief" दिए गए वाक्य के लिए उपयुक्त विशेषण के साथ रिक्त स्थान भरें। "The little girl's..... eyes revealed her mischief"  A1 chubby : chubby chubby A2 weak : weak weak A3 short sighted : short sighted short sighted A4 twinkling : twinkling twinkling	2.0	0.00
Employability Skills				
59	59	Fill in the blank with suitable place preposition. "My house is _____ the third floor" उपयुक्त स्थान पूर्वसर्ग के साथ रिक्त स्थान भरें। "My house is _____ the third floor"  A1 at : at at A2 in : in in A3 on : on on A4 under : under under	2.0	0.00
Employability Skills				
60	60	Fill in the correct question word. "_____ is the speaker at the function?" सही प्रश्न शब्द भरें। "_____ is the speaker at the function?"  A1 What : What What	2.0	0.00

		<p>A2 When : When</p> <p>A3 Why : Why</p> <p>A4 Who : Who</p>		
Employability Skills				
61	61	<p>Low level language is also called_____.</p> <p>निम्न स्तर की भाषा को _____ भी कहा जाता है</p> <p>A1 source code : सोर्स कोड</p> <p>A2 middle ware : मध्यस्थ</p> <p>A3 machine language : मशीन भाषा</p> <p>A4 assembly language : असेंबली भाषा</p>	2.0	0.00
Employability Skills				
62	62	<p>Pronunciation refers to_____.</p> <p>उच्चारण _____ को संदर्भित करता है</p> <p>A1 diphthong : संयुक्त स्वर</p> <p>A2 consonant : व्यंजन</p> <p>A3 punctuation : विराम चिह्न</p> <p>A4 production of sound : ध्वनि का उत्पादन</p>	2.0	0.00
Employability Skills				
63	63	<p>Re-arrange the following set of words into meaningful sentence. "teacher / school / worked / she / a / as"</p> <p>शब्दों के निम्नलिखित सेट को सार्थक वाक्य में फिर से व्यवस्थित करें। "teacher / school / worked / she / a / as"</p> <p>A1 School worked as a she teacher : School worked as a she teacher</p> <p>A2 She worked as a school teacher : She worked as a school teacher</p> <p>A3 She teacher worked as a school : She teacher worked as a school</p> <p>A4 Worked she as a school teacher : Worked she as a school teacher</p>	2.0	0.00
Employability Skills				
64	64	<p>Rise and fall of pitch of voice is called_____.</p> <p>आवाज की पिच का उठना और गिरना _____ कहलाता है</p> <p>A1 vowel : स्वर</p>	2.0	0.00

		<p>A2 intonation : आवाज़ का उतार-चढ़ाव</p> <p>A3 consonant : व्यंजन</p> <p>A4 pronunciation : उच्चारण</p>		
Employability Skills				
65	65	<p>The word that expresses a sudden and strong feeling is called _____. वह शब्द जो अचानक और मजबूत भावना व्यक्त करता है उसे _____ कहा जाता है</p> <p>A1 punctuation : विराम चिह्न</p> <p>A2 interjection : विस्मयादिबोधक</p> <p>A3 conjunction : संयोजन के रूप</p> <p>A4 apostrophe : एपोस्ट्रॉफी</p>	2.0	0.00
Employability Skills				
66	66	<p>When you greet higher official's such as Teacher, Instructor or Supervisor, you should use _____. जब आप शिक्षक, प्रशिक्षक या पर्यवेक्षक जैसे उच्च अधिकारियों का अभिवादन करते हैं, तो आपको _____ का उपयोग करना चाहिए</p> <p>A1 Good morning : गुड मॉर्निंग</p> <p>A2 Hello : हेलो</p> <p>A3 Hey : हेय</p> <p>A4 Hi : हाई</p>	2.0	0.00
Employability Skills				
67	67	<p>Which is a silent letter in the word "ANSWER"?? "ANSWER" शब्द में कौन सा मूक अक्षर है?</p> <p>A1 R : R</p> <p>A2 E : E</p> <p>A3 S : S</p> <p>A4 W : W</p>	2.0	0.00
Employability Skills				
68	68	<p>Which one is a "Do's" of discussion etiquettes? चर्चा के शिष्टाचारों में से कौन सा "Do's" है?</p> <p>A1 Loose your temper :</p>	2.0	0.00

		<p>अपना आपा खोएं</p> <p>A2 Listen to others : दूसरों की सुनें</p> <p>A3 Talk about irrelevant details : अप्रासंगिक विवरण के बारे में बात करें</p> <p>A4 Use impolite or rude language : अभद्र या अशिष्ट भाषा का उपयोग करें</p>		
Employability Skills				
69	69	<p>Which one is a "Don't" of discussion etiquette? चर्चा शिष्टाचार का "Don't" है?</p> <p>A1 Be open minded : दिमाग खुला रखना</p> <p>A2 Use moderate tone : मध्यम स्वर का प्रयोग करें</p> <p>A3 Listen to others : दूसरों की सुनें</p> <p>A4 Argue unnecessary : अनावश्यक बहस करें</p>	2.0	0.00
Employability Skills				
70	70	<p>Which one is a brain of computer? कंप्यूटर का मस्तिष्क कौन सा है?</p> <p>A1 Keyboard : कीबोर्ड</p> <p>A2 CPU : सी पी यू</p> <p>A3 Monitor : मॉनिटर</p> <p>A4 Hard disk : हार्ड डिस्क</p>	2.0	0.00
Employability Skills				
71	71	<p>Which one is a cardinal number? कार्डिनल नंबर कौन सा है?</p> <p>A1 10 : 10</p> <p>A2 V : V</p> <p>A3 VII : VII</p> <p>A4 XI : XI</p>	2.0	0.00
Employability Skills				
72	72	<p>Which one is a cardinal number? कार्डिनल नंबर कौन सा है?</p> <p>A1 One : One</p>	2.0	0.00



		<p>एक A2 Fifth : पांचवां A3 Eighth : आठवाँ A4 Second : दूसरा</p>		
Employability Skills				
73	73	<p>Which one is an exclamatory sentence? कौन सा विस्मयादिबोधक वाक्य है?</p> <p>A1 : What a beautiful house it is! What a beautiful house it is!</p> <p>A2 : It is a beautiful house. It is a beautiful house.</p> <p>A3 : Is it a beautiful house? Is it a beautiful house?</p> <p>A4 : Your house is beautiful. Your house is beautiful.</p>	2.0	0.00
Employability Skills				
74	74	<p>Which one is in active voice? सक्रिय आवाज में कौन सा है?</p> <p>A1 : Ram has passed the exam. Ram has passed the exam.</p> <p>A2 : The ball was caught by him. The ball was caught by him.</p> <p>A3 : The book was being read by her. The book was being read by her.</p> <p>A4 : We were driven home by dad. We were driven home by dad.</p>	2.0	0.00
Employability Skills				
75	75	<p>Which one is in passive voice? निष्क्रिय आवाज में कौन सा है?</p> <p>A1 : Mohan is painting a house. Mohan is painting a house.</p> <p>A2 : She was reading a book. She was reading a book.</p> <p>A3 : Her birthday was celebrated by us. Her birthday was celebrated by us.</p> <p>A4 : I have seen that movie. I have seen that movie.</p>	2.0	0.00

Mechanic Diesel - 1 year (Eng) SET 2

Question Number	Correct Alternative position
1	A2
2	A4
3	A4
4	A2
5	A2
6	A1
7	A1
8	A1
9	A1
10	A3
11	A2
12	A4
13	A4
14	A4
15	A2
16	A4
17	A3
18	A3
19	A3
20	A4
21	A2
22	A2
23	A3
24	A2
25	A1
26	A2
27	A4
28	A1
29	A1
30	A2
31	A2
32	A1
33	A2
34	A4
35	A4
36	A1
37	A3
38	A2
39	A3
40	A1
41	A3
42	A3
43	A1
44	A3
45	A2

46	A4
47	A4
48	A3
49	A1
50	A2
51	A4
52	A3
53	A2
54	A2
55	A1
56	A3
57	A2
58	A4
59	A3
60	A4
61	A3
62	A4
63	A2
64	A2
65	A2
66	A1
67	A4
68	A2
69	A4
70	A2
71	A1
72	A1
73	A1
74	A1
75	A3

KEY ANSWER SET 2