

All India Trade Test - 2024 for Craftsmen Training Scheme (CTS)
Trade Name: Fitter_Year 1
Year: 1st Year

Exam Date :
Exam Time :

Note:

1. Tick the correct option out of four alternatives provided
2. All questions carry equal marks (2 Marks each)
3. There is no negative marking

Sr. No.	Client Question ID	Question Body and Alternatives	Marks	Negative Marks
Trade Theory				
1	1	<p>What is the class of fire caused by fire wood, paper, cloth? लकड़ी की अग्नि, कागज, कपड़े के कारण लगी आग किस क्लास के अंतर्गत आती है -</p> <p>A1 : Class 'A' fire Class 'A' fire</p> <p>A2 : Class 'B' fire Class 'B' fire</p> <p>A3 : Class 'C' fire Class 'C' fire</p> <p>A4 : Class 'D' fire Class 'D' fire</p>	2.0	0.00
Trade Theory				
2	2	<p>Which fire extinguisher filled with carbon tetra chloride and Bromochlorodifluoro methane (BCF)? कार्बन टेट्रा क्लोराइड और ब्रोमोक्लोरोडिफ्लोरो मीथेन (BCF) से भरा हुआ कौन सा अग्निशामक यंत्र है?</p> <p>A1 : Carbon dioxide कार्बन डाइऑक्साइड</p> <p>A2 : Halon extinguisher हेलॉन इक्स्टिंग्विशर</p> <p>A3 : Foam extinguisher फोम इक्स्टिंग्विशर</p> <p>A4 : Dry powder extinguisher ड्राई पाउडर इक्स्टिंग्विशर</p>	2.0	0.00
Trade Theory				
3	3	<p>What are the three factors causes fire? आग लगने के तीन कारक क्या हैं?</p> <p>A1 : Fuel, Heat, Oxygen ईंधन, ऊष्मा, ऑक्सीजन</p> <p>A2 : Oxygen, Fuel, Nitrogen ऑक्सीजन, ईंधन, नाइट्रोजन</p> <p>A3 : Heat, Nitrogen, Oxygen ऊष्मा, नाइट्रोजन, ऑक्सीजन</p> <p>A4 : Fuel, Carbon-dioxide, Heat ईंधन, कार्बन-डाइऑक्साइड, ऊष्मा</p>	2.0	0.00
Trade Theory				

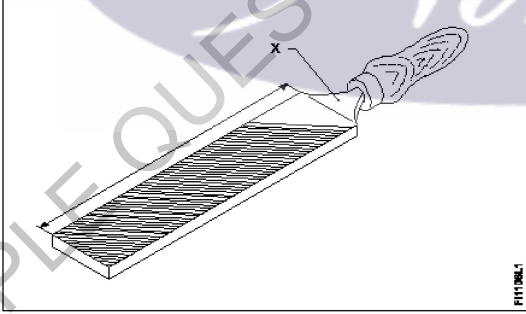
4	4	<p>What is the colour code of bins for waste paper segregation? बेकार कागज अलगाव के लिए डिब्बे (बिन्स) का कलर कोड क्या है?</p> <p>A1 Red : लाल</p> <p>A2 Blue : नीला</p> <p>A3 Black : काला</p> <p>A4 Green : हरा</p>	2.0	0.00
Trade Theory				
5	5	<p>What "A" denotes in ABC of first aid? प्राथमिक चिकित्सा के ABC में "A" क्या दर्शाता है?</p> <p>A1 Air way : Air way</p> <p>A2 Attention : Attention</p> <p>A3 Arresting : Arresting</p> <p>A4 Atmosphere : Atmosphere</p>	2.0	0.00
Trade Theory				
6	6	<p>Name the part of file marked as "X". फ़ाइल के 'X' के रूप में चिह्नित भाग को नाम दें।</p>  <p>A1 Heel : हील</p> <p>A2 Tang : टैंग</p> <p>A3 Ferrule : फेरुले</p> <p>A4 File length : फ़ाइल की लंबाई</p>	2.0	0.00
Trade Theory				
7	7	<p>Which chisel used for squaring materials at the corners, joints? कार्नर और जॉइंट्स पर मटेरियल को चोखोर करने के लिए किस छेनी का उपयोग किया जाता है?</p> <p>A1 Flat chisel :</p>	2.0	0.00

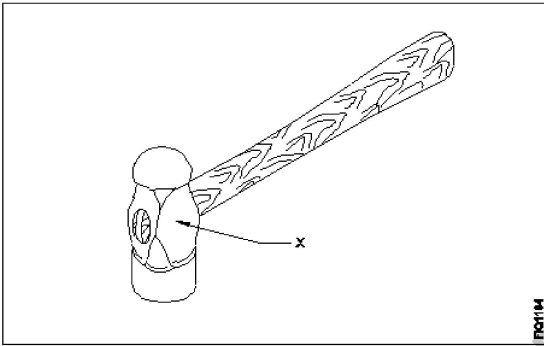
		<p>फलैट छेनी A2 Cross cut chisel : क्रॉस कट छेनी</p> <p>A3 Diamond point chisel : डायमंड पॉइंट छेनी</p> <p>A4 Half round nose chisels : हाफ राउंड नोज छेनी</p>		
Trade Theory				
8	8	<p>Name the part of a hammer marked as 'X'.</p> <p>"X" के रूप में चिह्नित हथौड़े के भाग का नाम बताए।</p> <div style="text-align: center;">  </div> <p>A1 Face : फेस</p> <p>A2 Pein : पिन पंच</p> <p>A3 Check : चीक</p> <p>A4 Eye hole : आँय होल</p>	2.0	0.00
Trade Theory				
9	9	<p>Which file has the parallel edges throughout the length?</p> <p>किस फाइल में समानांतर किनारे पुरे लंबाई में होते हैं?</p> <p>A1 Hand file : हैंड लाइफ</p> <p>A2 Bastard file : बास्टर्ड फ़ाइल</p> <p>A3 Rasp cut file : रास कट फाइल</p> <p>A4 Single cut file : सिंगल कट फाइल</p>	2.0	0.00
Trade Theory				
10	10	<p>Which caliper is used to mark the centre of round bar?</p> <p>राउंड बार के केंद्र को चिह्नित करने के लिए किस कैलिपर का उपयोग किया जाता है?</p> <p>A1 Jenny caliper : जेनी कैलिपर</p> <p>A2 Inside caliper : इन्साइड कैलिपर</p>	2.0	0.00

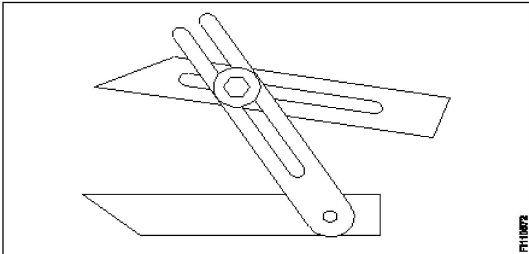
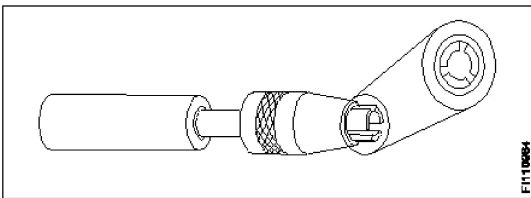
		<p>इनसाइड कैलीपर A3 Outside caliper : आउटसाइड कैलीपर</p> <p>A4 Firm joint caliper : फर्म जॉइंट कैलिपर</p>		
Trade Theory				
11	11	<p>Name the angular measuring instrument. इस कोणीय मापक यंत्र का नाम बताइए।</p>  <p>A1 Bevel gauge : बेवल गेज</p> <p>A2 Bevel protractor : बेवल प्रोट्रेक्टर</p> <p>A3 Universal bevel gauge : यूनिवर्सल बेवल गेज</p> <p>A4 Universal surface gauge : यूनिवर्सल सरफेस गेज</p>	2.0	0.00
Trade Theory				
12	12	<p>Which chisel is used for cutting oil grooves? आयल ग्रुव्स को काटने के लिए किस छेनी का उपयोग किया जाता है?</p> <p>A1 Flat chisel : फ्लैट छेनी</p> <p>A2 Web chisel : वेब छेनी</p> <p>A3 Half round nose chisel : हाफ राउंड नोज छेनी</p> <p>A4 Diamond point chisel : डायमंड पॉइंट छेनी</p>	2.0	0.00
Trade Theory				
13	13	<p>What is the name of vice? इस वाइस का नाम क्या है?</p>  <p>A1 Pin vice : पिन वाइस</p>	2.0	0.00

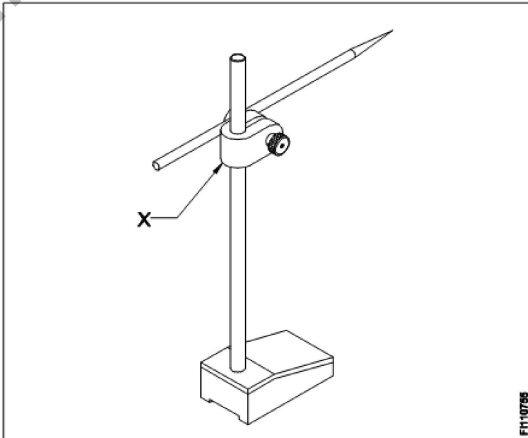
		<p>A2 Pipe vice : पाइप वाइस</p> <p>A3 Hand vice : हैंड वाइस</p> <p>A4 Machine vice : मशीन वाइस</p>		
Trade Theory				
14	14	<p>What is the accuracy of protractor head in combination set? संयोजन सेट (कॉम्बिनेशन सेट) में प्रोट्रेक्टर हेड की परिशुद्धता (एक्यूरेसी) क्या है?</p> <p>A1 1° : 1°</p> <p>A2 5° : 5°</p> <p>A3 5' : 5'</p> <p>A4 5" : 5"</p>	2.0	0.00
Trade Theory				
15	15	<p>Which punch is used for witness marks? निशान दिखाने के लिए किस पंच का उपयोग किया जाता है?</p> <p>A1 Dot punch : डॉट पंच</p> <p>A2 Pin punch : पिन पंच</p> <p>A3 Bell punch : बेल पंच</p> <p>A4 Centre punch : सेंटर पंच</p>	2.0	0.00
Trade Theory				
16	16	<p>What is the name of part marked as 'X' in surface gauge? सतह गेज में 'X' के रूप में चिह्नित भाग का नाम क्या है?</p> <div style="text-align: center;">  <p>The diagram shows a surface gauge with a vertical post, a horizontal beam, and a pencil. A part of the beam is marked with 'X'. The gauge is mounted on a rectangular base. The number 'FH-10785' is visible in the bottom right corner of the diagram.</p> </div> <p>A1 Nut : नट</p>	2.0	0.00

		<p>A2 Snug : सनग</p> <p>A3 Spindle : स्पिंडल</p> <p>A4 Scriber : स्क्राइबर</p>		
Trade Theory				
17	17	<p>Which is used to finish the resharpened divider point? पुन तेज किया हुआ डिवाइड बिंदु को फिनिश करने के लिए किसका उपयोग किया जाता है?</p> <p>A1 File : फ़ाइल</p> <p>A2 Grinder : ग्राइंडर</p> <p>A3 Scraper : खुरचनी</p> <p>A4 Oil stone : आयल स्टोन</p>	2.0	0.00
Trade Theory				
18	18	<p>Which vice is used for holding hollow cylindrical jobs? खोखली बेलनाकार जॉब्स को पकड़ने के लिए किस वाइस का इस्तेमाल किया गया?</p> <p>A1 Pin vice : पिन वाइस</p> <p>A2 Pipe vice : पाइप वाइस</p> <p>A3 Hand vice : हैंड वाइस</p> <p>A4 Bench vice : बेंच वाइस</p>	2.0	0.00
Trade Theory				
19	19	<p>What is the name of angle between the axis of chisel and job surface while chipping? चिपिंग करते समय छेनी के अक्ष और जॉब की सतह के बीच के कोण का नाम क्या है?</p> <p>A1 Rake angle : रेक कोण</p> <p>A2 Point angle : बिंदु कोण</p> <p>A3 Clearance angle : क्लीयरेंस कोण</p> <p>A4 Angle of inclination : एंगल ऑफ़ इन्क्लनेशन</p>	2.0	0.00
Trade Theory				
20	20	<p>Which part of the bevel protractor contact with the inclined surface while measuring? मापने के दौरान बेवल प्रोट्रेक्टर का कौन सा हिस्सा इन्क्लाइन्ड सतह के कंटेक्ट में होता है?</p> <p>A1 Dial : डायल</p>	2.0	0.00

		<p>A2 Disc : डिस्क</p> <p>A3 Blade : ब्लेड</p> <p>A4 Stock : स्टॉक</p>		
Trade Theory				
21	21	<p>Which is the immediate life saving procedure? तत्काल जीवन रक्षक प्रक्रिया कौन सी है?</p> <p>A1 First Aid : प्राथमिक चिकित्सा</p> <p>A2 Call a doctor : चिकित्सक को बुलाओ</p> <p>A3 Intensive care : गहन देखभाल</p> <p>A4 Medical treatment : चिकित्सा उपचार</p>	2.0	0.00
Trade Theory				
22	22	<p>Name the warning sign. इस चेतावनी प्रतीक का नाम बताएं।</p> <div style="text-align: center;">  </div> <p>A1 School : स्कूल</p> <p>A2 Guarded : संरक्षित</p> <p>A3 Unguarded : अनगार्डेड</p> <p>A4 Pedestrian crossing : पैदल चलने वालों का मार्ग</p>	2.0	0.00
Trade Theory				
23	23	<p>What is the first step of avoiding accident in work place? कार्य स्थल पर दुर्घटना से बचने का पहला कदम क्या है?</p> <p>A1 By wearing safety equipment : सुरक्षा उपकरण पहनकर</p> <p>A2 Doing things in one's own way : चीजों को अपने तरीके से करना</p> <p>A3 By observing safety precautions : सुरक्षा सावधानियों का पालन करके</p> <p>A4 Doing things with a highly skilled working practice</p>	2.0	0.00

अत्यधिक कुशल काम करने के अभ्यास के साथ चीजें करना

Trade Theory

24	24	<p>What is the process of breaking down the materials into organic compounds and can be used as manure? जैविक कंपाउंड्स में मटेरियल को तोड़ने की प्रक्रिया क्या है जिसे खाद के रूप में इस्तेमाल किया जा सकता है?</p> <p>A1 : Land fills लैंड फिल्ल्स</p> <p>A2 : Recycling रीसाइक्लिंग</p> <p>A3 : Composting कम्पोस्टिंग</p> <p>A4 : Burning waste material अपशिष्ट पदार्थ जलाना</p>	2.0	0.00
----	----	---	-----	------

Trade Theory

25	25	<p>Which marking media is poisonous? कौन सा मार्किंग मीडिया जहरीला है?</p> <p>A1 : White wash वाइट वाश</p> <p>A2 : Prussian blue प्रशियन ब्लू</p> <p>A3 : Copper sulphate कॉपर सल्फेट</p> <p>A4 : Cellulose lacquer सेल्यूलोज लैकर</p>	2.0	0.00
----	----	--	-----	------

Trade Theory

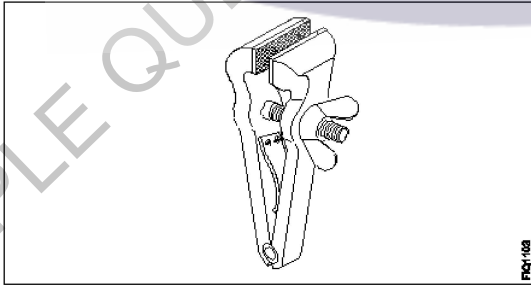
26	26	<p>What is the name of the vice? इस वाइस का नाम क्या है?</p>  <p>A1 : Pin vice पिन वाइस</p> <p>A2 : Pipe vice पाइप वाइस</p> <p>A3 : Hand vice हैण्ड वाइस</p> <p>A4 : Quick releasing vice क्विक रिलीजिंग वाइस</p>	2.0	0.00
----	----	--	-----	------

Trade Theory

27	27	<p>Which angle is represented by the symbol "γ" on the cutting chisel? काटने वाले छेनी पर प्रतीक "γ" द्वारा किस कोण का दर्शाया जाता है?</p>	2.0	0.00
----	----	---	-----	------

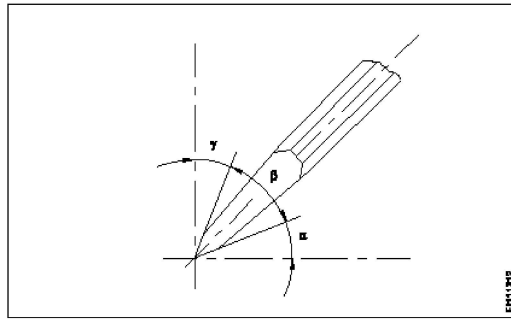

- A1 Rake angle
: रेक कोण
- A2 Wedge angle
: वैज कोण
- A3 Cutting angle
: कटिंग कोण
- A4 Clearance angle
: क्लीयरेंस कोण

Trade Theory

28 28

Which file is used to make the job close to the finishing size?
जॉब को फिनिशड साइज़ के करीब लाने के लिए किस फ़ाइल का उपयोग किया जाता है?

2.0

0.00

- A1 Single cut file
: सिंगल कट फाइल
- A2 Curved cut file
: कर्वेड कट फाइल
- A3 Second cut file
: सेकंड कट फाइल
- A4 Double cut file
: डबल कट फाइल

Trade Theory

29 29

Name the file.
इस फ़ाइल का नाम बताएं।

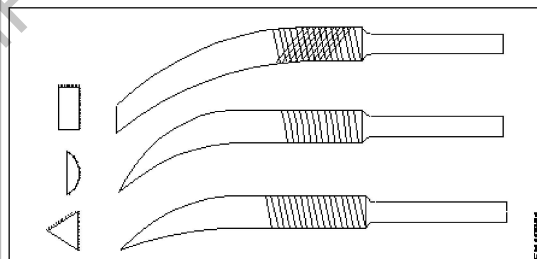

- A1 Barrot file
: बरॉट फाइल
- A2 Riffler file
: रिफ्लेर फाइल
- A3 Crossing file
: क्रॉसिंग फाइल

2.0

0.00

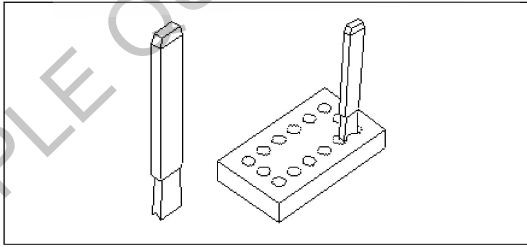
		A4 Mill saw file : मिल साँ फाइल		
Trade Theory				
30	30	Where will be the weight of the hammer stamped? हथौडे का वजन को कहा दर्शाया जाता है? A1 Face : फेस A2 Pein : पिन A3 Check : चीक A4 Eye hole : आँय होल	2.0	0.00
Trade Theory				
31	31	What is the accuracy of a try square? एक ट्राई स्कायर की परिशुद्धता (एक्युरेसी) क्या है? A1 0.02 mm per 10 mm length : 0.02 mm per 10 mm length A2 0.004 mm per 10 mm length : 0.004 mm per 10 mm length A3 0.01 mm per 10 mm length : 0.01 mm per 10 mm length A4 0.001 mm per 10 mm length : 0.001 mm per 10 mm length	2.0	0.00
Trade Theory				
32	32	What is the name of chisel? इस छेनी का नाम क्या है? 	2.0	0.00
Trade Theory				
33	33	What is the accuracy of Vernier bevel protractor? वर्नियर बेवेल प्रोट्रेक्टर की सटीकता क्या है?	2.0	0.00

A1 1°
:
1°
A2 5°
:
5°
A3 5'
:
5'
A4 5"
:
5"

Trade Theory

34

34

What is the name of file?
इस फ़ाइल का नाम क्या है?

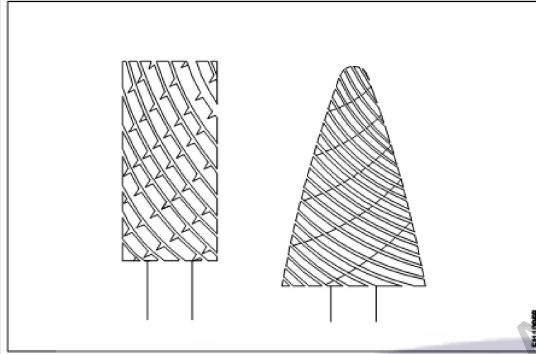

A1 Rotary file
:
रोटरी फ़ाइल
A2 Tinkers file
:
टिकर फ़ाइल
A3 Barrette file
:
बैरेट फ़ाइल
A4 Crossing file
:
क्रॉसिंग फ़ाइल

2.0

0.00

Trade Theory

35

35

What is the advantage of waste disposal?
अपशिष्ट निपटान का लाभ क्या है?

A1 Spent lot of energy and resources
:
बहुत सारी ऊर्जा और संसाधन खर्च किए
A2 Increase adverse impact on environment
:
पर्यावरण पर प्रतिकूल प्रभाव में वृद्धि
A3 Ensure workshop neat and tidy
:
कार्यशाला को साफ और सुव्यवस्थित सुनिश्चित करें
A4 Reduce economic efficiency
:
आर्थिक दक्षता को कम करें

2.0

0.00

Trade Theory

36

36

Name the property of metal which can be drawn into wire without rupture.
धातु की उस गुण का नाम बताइए जिसमें वह बिना टूटे तार में खींचा जा सकता है।

A1 Ductility
:
डक्टिलिटी

2.0

0.00

		<p>A2 Tenacity : टनैसिटी</p> <p>A3 Elasticity : इलैस्टिसिटी</p> <p>A4 Malleability : मैलीएबिलिटी</p>		
Trade Theory				
37	37	<p>What is the purpose of slots provided in the slotted angle plate? स्लॉटेड एंगल प्लेट में दिए गए स्लॉट का उद्देश्य क्या है?</p> <p>A1 Job clamping : जॉब को पकड़ने के लिए</p> <p>A2 Easy handling : आसान से हैंडल</p> <p>A3 Reduce weight : वजन कम करना</p> <p>A4 Better appearance : बेहतर दिखावट</p>	2.0	0.00
Trade Theory				
38	38	<p>Name the property of metal to resist the effect of tensile forces without rupture. टूटे बिना तन्यता बलों के प्रभाव का विरोध करने वाली धातु की प्रॉपर्टी का नाम बताएं।</p> <p>A1 Ductility : डक्टिलिटी</p> <p>A2 Tenacity : टनैसिटी</p> <p>A3 Elasticity : इलैस्टिसिटी</p> <p>A4 Malleability : मैलीएबिलिटी</p>	2.0	0.00
Workshop Calculation Science				
39	39	<p>What are the two classifications of system of units? इकाइयों की प्रणाली के दो प्रकार कौनसे हैं?</p> <p>A1 British and Metric : ब्रिटिश और मीट्रिक</p> <p>A2 Gravitational and non-gravitational : गुरुत्वाकर्षण और गैर-गुरुत्वाकर्षण</p> <p>A3 Fundamental and derived : मौलिक और व्युत्पन्न</p> <p>A4 Metric and International : मीट्रिक और इंटरनेशनल</p>	2.0	0.00
Workshop Calculation Science				
40	40	<p>What are fundamental units? इनमें से मूलभूत इकाइयाँ कौन-कौनसी हैं?</p> <p>A1 Length, Mass, Volume : लंबाई, द्रव्यमान, आयतन</p>	2.0	0.00

		<p>A2 Length, Mass, Time : लंबाई, द्रव्यमान, समय</p> <p>A3 Length, Mass, Area : लंबाई, द्रव्यमान, क्षेत्रफल</p> <p>A4 Length, Pressure, Volume : लंबाई, दाब, आयतन</p>		
Workshop Calculation Science				
41	41	<p>What denotes letter 'M' in MKS system? MKS प्रणाली में 'M' अक्षर क्या दर्शाता है?</p> <p>A1 Mile : Mile</p> <p>A2 Meter : Meter</p> <p>A3 Millimeter : Millimeter</p> <p>A4 Micron : Micron</p>	2.0	0.00
Workshop Calculation Science				
42	42	<p>How many millimetres are there in 1 inch? 1 इंच में कितने मिलीमीटर होते हैं?</p> <p>A1 2.54 mm : 2.54 mm</p> <p>A2 25.4 mm : 25.4 mm</p> <p>A3 24.5 mm : 24.5 mm</p> <p>A4 2.45 mm : 2.45 mm</p>	2.0	0.00
Workshop Calculation Science				
43	43	<p>What is the square root of 529? 529 का वर्गमूल क्या है?</p> <p>A1 13 : 13</p> <p>A2 23 : 23</p> <p>A3 33 : 33</p> <p>A4 43 : 43</p>	2.0	0.00
Workshop Calculation Science				
44	44	<p>Convert 0.456 decimal fraction into percentage? 0.456 दशमलव भिन्न को प्रतिशत में बदलिये?</p> <p>A1 45.6% : 45.6%</p>	2.0	0.00

A2
: 4.56%
4.56%
A3
: 0.456%
0.456%
A4
: 0.0456%
0.0456%

Engineering Drawing

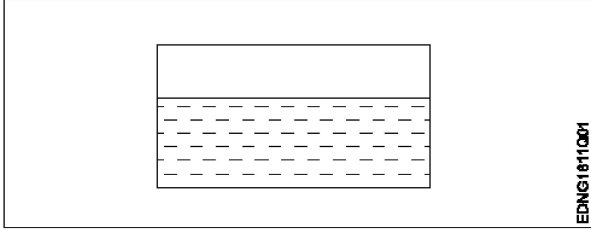
45	45	Identify the conventional symbol of material? चित्र में दिखाए गए सामग्री के पारंपरिक प्रतीक का पता लगाएं?  A1 Water : पानी A2 Concrete : ठोस A3 Asbestos : ऐस्बेस्टस A4 Glass : कांच	2.0	0.00
----	----	--	-----	------

Engineering Drawing

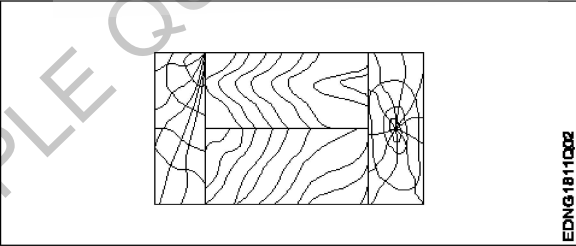
46	46	Identify the conventional symbol of material? चित्र में दिखाए गए सामग्री के पारंपरिक प्रतीक का पता लगाएं?  A1 Lead : लेड A2 Glass : कांच A3 Wood : लकड़ी A4 Paper : कागज़	2.0	0.00
----	----	---	-----	------

Engineering Drawing

47	47	Identify the name of instrument? चित्र में दिखाए गए उपकरणों के नाम की पहचान करें?	2.0	0.00
----	----	--	-----	------

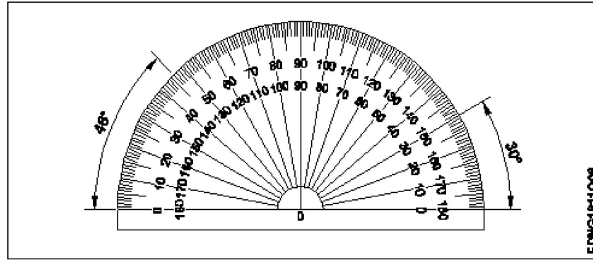

A1 Set square

: गुनिया

A2 Protractor

: चांदा

A3 French curve

: फ्रंसीसी वक्र

A4 'T' square

: टी स्कायर

Engineering Drawing

48

48

Identify the name of set square?

सेट स्कायर का नाम खोजें?

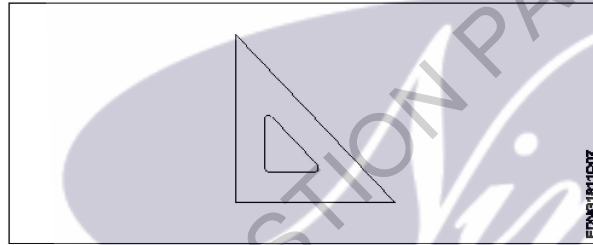

A1 15° set square

: 15° सेट स्कायर

A2 60° set square

: 60° सेट स्कायर

A3 30° set square

: 30° सेट स्कायर

A4 45° set square

: 45° सेट स्कायर

Engineering Drawing

2.0

0.00

49

49

Compass used to draw for ____.

कम्पास का उपयोग ____ को ड्रा करने के लिए किया जाता है.

A1 rectangle

: आयत

A2 square

: वर्ग

A3 circle

: वृत्त

A4 triangle

: त्रिभुज

2.0

0.00

50 50

Which title block position is correct as standard practice?
 एक मानक अभ्यास के रूप में कौन सी शीर्षक ब्लॉक स्थिति सही है?

2.0 0.00

A1
:

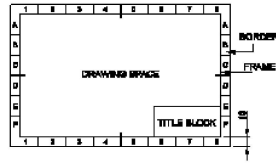

A2
:

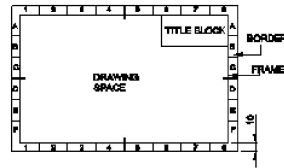

A3
:

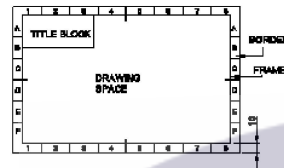

A4
:

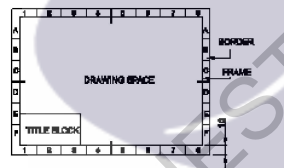

Employability Skills

51 51

To be in a job or work is.....
 नौकरी या काम में होना है

2.0 0.00

A1 Employ
: रोजगार

A2 Skill
: कौशल

A3 Knowledge
: ज्ञान

A4 Aptitude
: योग्यता

Employability Skills

52 52

The ability to do is.....
 करने की क्षमता है।

2.0 0.00

A1 Knowledge
: ज्ञान

A2 Experience
: अनुभव

		<p>A3 Skill : कौशल</p> <p>A4 Job : काम</p>		
Employability Skills				
53	53	<p>A person with a growth mindset is always willing to..... एक विकास मानसिकता वाला व्यक्ति हमेशा तैयार रहता है।</p> <p>A1 relax : आराम करने में</p> <p>A2 grow, change, learn : बढ़ो, बदलो, सीखो</p> <p>A3 keep quiet : चुप रहने में</p> <p>A4 become rich : अमीर बनने</p>	2.0	0.00
Employability Skills				
54	54	<p>Jobs that have become outdated in the past 5 years.... नौकरियां जो पिछले 5 वर्षों में पुरानी हो गई हैं।</p> <p>A1 STD booth : STD बूथ</p> <p>A2 ola : ओला</p> <p>A3 uber : उबेर</p> <p>A4 swiggy : Swiggy</p>	2.0	0.00
Employability Skills				
55	55	<p>21st century workplace skills help you to get employed..... 21वीं सदी के कार्यस्थल कौशल आपको रोजगार पाने में मदद करते हैं.....।</p> <p>A1 very difficult : बहुत कठिन</p> <p>A2 even job market keep changing : यहां तक कि जॉब मार्केट भी बदलता रहता है</p> <p>A3 only when market is growing : केवल जब बाजार बढ़ रहा है</p> <p>A4 only with higher qualification : केवल उच्च योग्यता के साथ</p>	2.0	0.00
Employability Skills				
56	56	<p>Ethics means नैतिकता का अर्थ है....।</p> <p>A1 decide what is right and wrong for a human conduct : तय करें कि मानव आचरण के लिए क्या सही है और क्या गलत</p> <p>A2 name of a city : एक शहर का नाम</p>	2.0	0.00

		<p>A3 employability skills : रोज़गार कौशल</p> <p>A4 not relevant to society : समाज से संबंधित नहीं है</p>		
Employability Skills				
57	57	<p>Values are..... मान हैं।</p> <p>A1 not punctual : समयनिष्ठ नहीं</p> <p>A2 Motivates our attitude and action : हमारे दृष्टिकोण और कार्रवाई को प्रेरित करता है</p> <p>A3 very costly : बहुत क़ीमती</p> <p>A4 all have same value : सभी का मूल्य समान है</p>	2.0	0.00
Employability Skills				
58	58	<p>..... is a brief statement about purpose and principles of the Constitution.संविधान के उद्देश्य और सिद्धांतों के बारे में संक्षिप्त विवरण है।</p> <p>A1 Syllabus : पाठ्यक्रम</p> <p>A2 Module : मापक</p> <p>A3 The Preamble : प्रस्तावना</p> <p>A4 Unit : इकाई</p>	2.0	0.00
Employability Skills				
59	59	<p>Identify the improper term..... अनुचित पद को पहचानिए।</p> <p>A1 green pollution : हरित प्रदूषण</p> <p>A2 water pollution : जल प्रदूषण</p> <p>A3 air pollution : वायु प्रदूषण</p> <p>A4 sound pollution : ध्वनि प्रदूषण</p>	2.0	0.00
Employability Skills				
60	60	<p>People from all religions or no religions are treated equally means..... सभी धर्मों या किसी भी धर्म के लोगों के साथ समान व्यवहार नहीं किया जाता हैसेक्युलर देश</p> <p>A1 democratic : जनतांत्रिक</p> <p>A2 religious : धार्मिक</p>	2.0	0.00

		<p>A3 non secular : गैर धर्मनिरपेक्ष</p> <p>A4 secular Country : धर्मनिरपेक्ष देश</p>		
Employability Skills				
61	61	<p>..... is major changes takes place in manufacturing. मैनुफैक्चरिंग में प्रमुख परिवर्तन होते हैं।</p> <p>A1 Green revolution : हरित क्रांति</p> <p>A2 Industry revolution : उद्योग क्रांति</p> <p>A3 Water revolution : जल क्रांति</p> <p>A4 Food revolution : खाद्य क्रांति</p>	2.0	0.00
Employability Skills				
62	62	<p>1st industrial revolution started in..... पहली औद्योगिक क्रांति की शुरुआत।</p> <p>A1 18th century : 18 वीं सदी</p> <p>A2 19th century : 19 वीं सदी</p> <p>A3 20th century : 20 वीं सदी</p> <p>A4 21st century : 21 वीं सदी</p>	2.0	0.00
Employability Skills				
63	63	<p>Hard Skill..... कठिन कौशल.....।</p> <p>A1 quick learner : त्वरित शिक्षार्थी</p> <p>A2 time management : समय प्रबंधन</p> <p>A3 60 WPM typing speed : 60 WPM टाइपिंग स्पीड</p> <p>A4 spoken English : मौखिक अंग्रेजी</p>	2.0	0.00
Employability Skills				
64	64	<p>To grow yourself you must..... अपने आप को विकसित करने के लिए आपको चाहिए।</p> <p>A1 know your office : अपने कार्यालय को जानें</p> <p>A2 know yourself : खुद को जानें</p>	2.0	0.00

		<p>A3 know your institute : अपने संस्थान को जानें</p> <p>A4 know your country : अपने देश को जानो</p>		
Employability Skills				
65	65	<p>Time management..... समय प्रबंधन.....।</p> <p>A1 complete your task on time : अपना कार्य समय पर पूरा करें</p> <p>A2 managing time : प्रबंधन समय</p> <p>A3 hard skill : कठिन कौशल</p> <p>A4 problem solving : समस्या को सुलझाना</p>	2.0	0.00
Employability Skills				
66	66	<p>A resume should be _____. एक रिज्यूम _____ होना चाहिए</p> <p>A1 short and precise : छोटा और सटीक</p> <p>A2 fancy and colourful : फैसी और रंगीन</p> <p>A3 having long and detailed information : लंबी और विस्तृत जानकारी होना</p> <p>A4 having acronyms and abbreviation : समरूप और संक्षिप्त नाम होना</p>	2.0	0.00
Employability Skills				
67	67	<p>A written description of duties and responsibilities to be carried out in a job is called _____. किसी कार्य में किए जाने वाले कर्तव्यों और जिम्मेदारियों का लिखित विवरण _____ कहा जाता है</p> <p>A1 CV : CV</p> <p>A2 job description : नौकरी का विवरण</p> <p>A3 resume : रिज्यूम</p> <p>A4 job application : नौकरी के लिए आवेदन</p>	2.0	0.00
Employability Skills				
68	68	<p>After receiving interview call, what is the next step? साक्षात्कार कॉल प्राप्त करने के बाद, अगला कदम क्या है?</p> <p>A1 Send application letter : आवेदन पत्र भेजें</p> <p>A2 Prepare the resume : रिज्यूम तैयार करें</p>	2.0	0.00

		<p>A3 Appear at interview : साक्षात्कार में में जाये</p> <p>A4 Send resume : रिज्यूम भेजे</p>		
Employability Skills				
69	69	<p>Choose suitable "wh" word for the given sentence. " _____ animal do you like?" दिए गए वाक्य के लिए उपयुक्त "wh" शब्द चुनें। " _____ animal do you like?"</p> <p>A1 Which : Which</p> <p>A2 Why : Why</p> <p>A3 Where : Where</p> <p>A4 When : When</p>	2.0	0.00
Employability Skills				
70	70	<p>Choose the correct punctuation mark after the word "Rohan" in the given sentence. "Rohan David and Ram are playing hide and seek" दिए गए वाक्य में शब्द "रोहन" के बाद सही विराम चिह्न चुनें। "Rohan David and Ram are playing hide and seek"</p> <p>A1 Comma (,) : अल्पविराम (,)</p> <p>A2 Period (.) : अवधि (.)</p> <p>A3 Slash (/) : स्लैश (/)</p> <p>A4 Hyphen (-) : हाइफ़न (-)</p>	2.0	0.00
Employability Skills				
71	71	<p>Choose the correct response for the given question. "How have you been?" दिए गए प्रश्न के लिए सही उत्तर चुनिए। "How have you been?"</p> <p>A1 Very well, And you? : Very well, And you?</p> <p>A2 Thank you_ And you? : Thank you_ And you?</p> <p>A3 Same to you : Same to you</p> <p>A4 On vacation_ And you? : On vacation_ And you?</p>	2.0	0.00
Employability Skills				
72	72	<p>Choose the correct response of the given question. "When did the accident happen?" दिए गए प्रश्न की सही प्रतिक्रिया चुनें। "When did the accident happen?"</p> <p>A1 in the hotel : in the hotel</p> <p>A2 during travelling : during travelling</p>	2.0	0.00

		<p>A3 : At 10:30 last night At 10:30 last night</p> <p>A4 : On the table On the table</p>		
Employability Skills				
73	73	<p>Choose the correct tense of the verb. "I _____ music when I was child" क्रिया का सही काल चुनें। "I _____ music when I was child"</p> <p>A1 : learn learn</p> <p>A2 : am learning am learning</p> <p>A3 : will learn will learn</p> <p>A4 : learnt learnt</p>	2.0	0.00
Employability Skills				
74	74	<p>Curriculum vitae is also known as _____ . Curriculum vitae को _____ के रूप में भी जाना जाता है।</p> <p>A1 : circular परिपत्र</p> <p>A2 : resume रिज्यूम</p> <p>A3 : job application form नौकरी के लिए आवेदन पत्र</p> <p>A4 : leave application छुट्टी की अर्जी</p>	2.0	0.00
Employability Skills				
75	75	<p>Fill in the blank with comparative adjective. "Your pencil is _____ than mine" तुलनात्मक विशेषण के साथ रिक्त स्थान भरें। "Your pencil is _____ than mine"</p> <p>A1 : sharp sharp</p> <p>A2 : sharper sharper</p> <p>A3 : blunt blunt</p> <p>A4 : thick thick</p>	2.0	0.00

Fitter - 1st year (Eng) SET 1

Question Number	Correct Alternative position
1	A1
2	A2
3	A1
4	A2
5	A1
6	A1
7	A3
8	A3
9	A1
10	A1
11	A3
12	A3
13	A1
14	A1
15	A1
16	A2
17	A4
18	A2
19	A4
20	A3
21	A1
22	A3
23	A3
24	A3
25	A3
26	A3
27	A1
28	A3
29	A2
30	A3
31	A3
32	A2
33	A3
34	A1
35	A3
36	A1
37	A1
38	A2
39	A3
40	A2
41	A2
42	A2
43	A2
44	A1
45	A1

46	A3
47	A2
48	A4
49	A3
50	A1
51	A1
52	A3
53	A2
54	A1
55	A2
56	A1
57	A2
58	A3
59	A1
60	A4
61	A2
62	A1
63	A3
64	A2
65	A1
66	A1
67	A2
68	A3
69	A1
70	A1
71	A1
72	A3
73	A4
74	A2
75	A2

KEY ANSWER SET 1