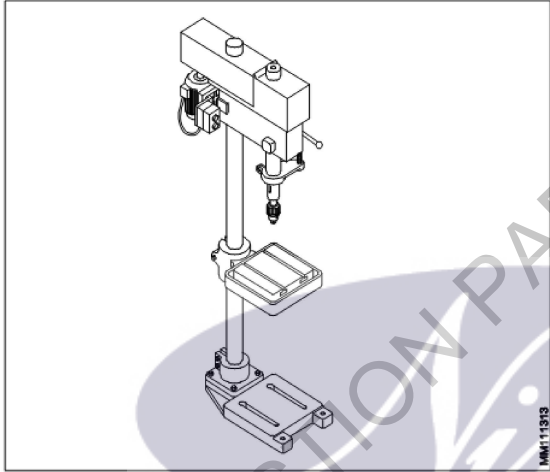

**All India Trade Test - 2024 for Craftsmen Training Scheme (CTS)**  
**Trade Name: Turner\_Year 1**  
**Year: 1st Year**

Exam Date :  
Exam Time :

Note:

1. Tick the correct option out of four alternatives provided
2. All questions carry equal marks (2 Marks each)
3. There is no negative marking

Sr. No.	Client Question ID	Question Body and Alternatives	Marks	Negative Marks
Trade Theory				
1	1	<p>What is the name of the machine? मशीन का नाम क्या है?</p>  <p>A1 The sensitive bench drilling machine : सेंसिटिव बेंच ड्रिलिंग मशीन</p> <p>A2 The pillar drilling machine : पिलर ड्रिलिंग मशीन</p> <p>A3 The radial drilling machine : रेडियल ड्रिलिंग मशीन</p> <p>A4 The gang drilling machine : गिरोह ड्रिलिंग मशीन</p>	2.0	0.00
Trade Theory				
2	2	<p>Which angle is preventing the cutting edge from rubbing action? कौन सा कोण कोण कर्तन धार को रगड़ने से बचाता है?</p> <p>A1 Web angle : वेब कोण</p> <p>A2 Rake angle : रेक कोण</p> <p>A3 Clearance angle : निकासी कोण</p> <p>A4 Point angle : बिंदु कोण</p>	2.0	0.00

3	3	<p>What is the drill point angle for drilling mild steel? माइल्ड स्टील की ड्रिलिंग के लिए ड्रिल पॉइंट एंगल क्या है?</p> <p>A1 : 140° 140°</p> <p>A2 : 130° 130°</p> <p>A3 : 120° 120°</p> <p>A4 : 118° 118°</p>	2.0	0.00
---	---	---	-----	------

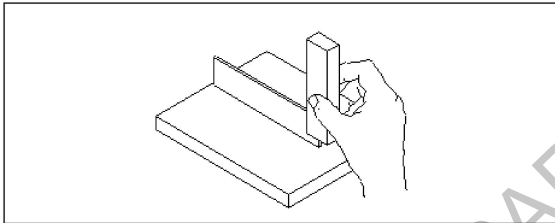
4	4	<p>What is the use of try squar? ट्राई स्क्वायर का क्या उपयोग है?</p>  <p>A1 : Marking line at 90° 90 डिग्री पर अंकन रेखा</p> <p>A2 : Checking flatness समतलता की जाँच करना</p> <p>A3 : Checking squareness स्क्वायरनेस की जाँच करना</p> <p>A4 : Setting work piece at right angle सही कोण पर कार्य खण्ड को सेट करना</p>	2.0	0.00
---	---	--	-----	------

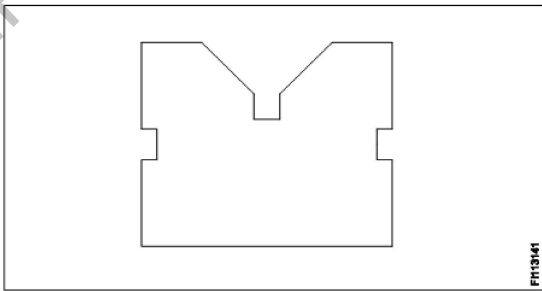
5	5	<p>What is the name of 'V' block? इस 'V' ब्लॉक का नाम क्या है?</p>  <p>A1 : 'V' grooved 'V' block 'V' ग्रूव्ड 'V' ब्लॉक</p> <p>A2 : Single level single groove 'V' block सिंगल लेवल सिंगल ग्रूव 'V' ब्लॉक</p> <p>A3 : Double level single groove 'V' block डबल लेवल सिंगल ग्रूव 'V' ब्लॉक</p>	2.0	0.00
---	---	--	-----	------

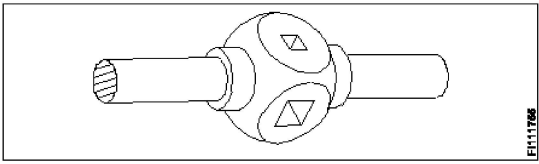
		A4 Single level double groove 'V' block : सिंगल लेवल डबल यूव 'V' ब्लॉक		
Trade Theory				
6	6	Which chisel used for squaring materials at the corners, joints? कार्नर और जॉइंट्स पर मटेरियल को चोखोर करने के लिए किस छेनी का उपयोग किया जाता है?  A1 Flat chisel : फ्लैट छेनी  A2 Cross cut chisel : क्रॉस कट छेनी  A3 Diamond point chisel : डायमंड पॉइंट छेनी  A4 Half round nose chisels : हाफ राउंड नोज छेनी	2.0	0.00
Trade Theory				
7	7	Which chisel is used for separating materials after chain drilling? चेन ड्रिलिंग के बाद मटेरियल को अलग करने के लिए किस छेनी का उपयोग किया जाता है?  A1 Web chisel : वेब छेनी  A2 Flat chisel : फ्लैट छेनी  A3 Cross cut chisel : क्रॉस कट छेनी  A4 Diamond point chisel : डायमंड पॉइंट छेनी	2.0	0.00
Trade Theory				
8	8	What is the formula to find minor diameter of thread? थ्रेड का लघु व्यास ज्ञात करने का सूत्र क्या है?  A1 Minor dia = Major dia - (2 x pitch) : Minor dia = Major dia - (2 x pitch)  A2 Minor dia = Major dia + (2 x pitch) : Minor dia = Major dia + (2 x pitch)  A3 Minor dia = Major dia + (2 x depth) : Minor dia = Major dia + (2 x depth)  A4 Minor dia = Major dia - (2 x depth) : Minor dia = Major dia - (2 x depth)	2.0	0.00
Trade Theory				
9	9	What is the name of tap wrench? इस टैप रिच का क्या नाम है?  	2.0	0.00
		A1 Box type tap wrench : बॉक्स टाइप टैप रिच		

A2 Solid type tap wrench

: सॉलिड टाइप टैप रिंच

A3 'T' Handle tap wrench

: T हैंडल टैप रिंच

A4 Adjustable tap wrench

: एडजस्टेबल टैप रिंच

Trade Theory

10

10

What is the name of part marked as 'X' in drilling machine?

ड्रिलिंग मशीन में 'X' के रूप में चिह्नित भाग का नाम क्या है?

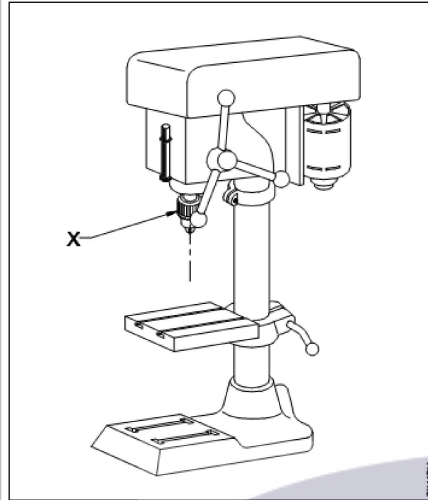

A1 Drill chuck

: ड्रिल चक

A2 Feed handle

: फीड हैंडल

A3 Driving motor

: ड्राइविंग मोटर

A4 Depth gauge and stop

: डेप्थ गेज और स्टॉप

Trade Theory

11

11

What is the name of the marking tool?

मार्किंग उपकरण का नाम क्या है?

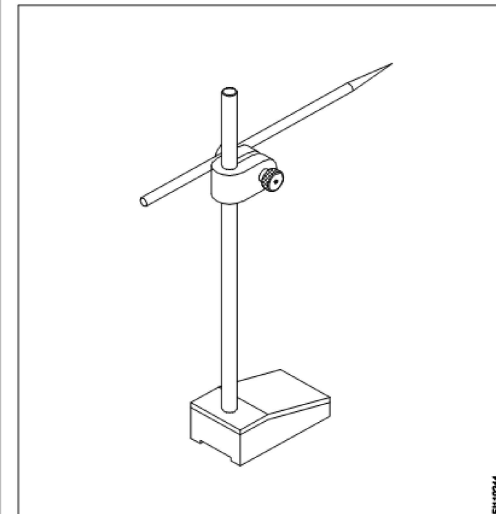

2.0

0.00

2.0

0.00

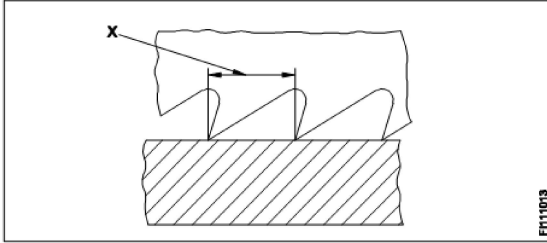
		<p>A1 Scribe : खुरचने का औजर</p> <p>A2 Surface Plate : सरफेस प्लेट</p> <p>A3 Universal surface gauge : यूनिवर्सल सरफेस गेज</p> <p>A4 Fixed type surface gauge : स्थिर प्रकार की सतह गेज</p>		
Trade Theory				
12	12	<p>What is the name of the hacksaw blade element marked X? हैकसॉ ब्लेड तत्व X का नाम क्या है?</p>  <p>A1 Depth of teeth : दांतों की गहराई</p> <p>A2 Pitch of teeth : दांतों की पिच</p> <p>A3 Width of teeth : दांतों की चौड़ाई</p> <p>A4 Length of blade : ब्लेड की लंबाई</p>	2.0	0.00
Trade Theory				
13	13	<p>How many numbers are in metric tap set? मेट्रिक टैप सेट में कितने नंबर होते हैं?</p> <p>A1 1 : 1</p> <p>A2 2 : 2</p> <p>A3 3 : 3</p> <p>A4 4 : 4</p>	2.0	0.00
Trade Theory				
14	14	<p>Why the tap drill size to be calculated? टैप ड्रिल आकार की गणना क्यों की जाए?</p> <p>A1 To avoid drill breaking : ड्रिल ब्रेकिंग से बचने के लिए</p> <p>A2 To avoid material wastage : भौतिक अपव्यय से बचने के लिए</p> <p>A3 To calculate sufficient cutting speed : To calculate sufficient cutting speed</p>	2.0	0.00

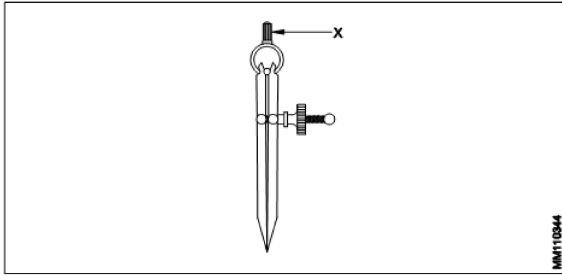
		काटने की पर्याप्त गति की गणना करने के लिए A4 : To maintain sufficient material to tap टेप के लिए पर्याप्त सामग्री बनाए रखने के लिए		
Trade Theory				
15	15	What is the part marked as 'X'? 'X' द्वारा चिह्नित किया भाग है?  A1 Peg : खूँटी A2 Leg : टांग A3 Fulcrum : आधार A4 Knurled nut : नर्लेड नट	2.0	0.00
Trade Theory				
16	16	Which punch is used for locating center of the hole? किस पंच का प्रयोग छिद्र के केंद्र के अंकन में किया जाता है? A1 Dot punch : डॉट पंच A2 Prick punch : प्रिक पंच A3 Center punch : सेंटर पंच A4 Hollow Punch : खोखला पंच	2.0	0.00
Trade Theory				
17	17	Which tool is used for cutting internal thread by hand? आंतरिक थ्रेड को हाथ से काटने के लिए किस उपकरण का उपयोग किया जाता है? A1 Die : डाई A2 Tap : टेप A3 Drill : ड्रिल A4 Reamer : रीमर	2.0	0.00
Trade Theory				
18	18	What type of tap wrench is used in restricted places?	2.0	0.00

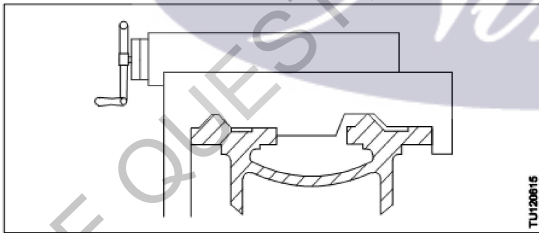
		<p>किस प्रकार का टेप रिच तंग जगह में प्रयोग किया जाता है?</p> <p>A1 Bar type tap wrench : बार टाइप टेप रिच</p> <p>A2 'T' handle tap wrench : टी हैंडल टैप रिच</p> <p>A3 Solid type tap wrench : ठोस प्रकार का टेप रिच</p> <p>A4 Double ended tap wrench : डबल एंडेड टैप रिच</p>		
Trade Theory				
19	19	<p>How the calipers are classified? कैलिपर्स को कैसे वर्गीकृत किया जाता है?</p> <p>A1 Size : आकार</p> <p>A2 Accuracy : शुद्धता</p> <p>A3 Material : सामग्री</p> <p>A4 Joint &amp; legs : जॉइंट और पैर</p>	2.0	0.00
Trade Theory				
20	20	<p>What is type of the lathe bed? लेथ बेड का कौन सा प्रकार है?</p>  <p>A1 'V' bed : 'V' बेड</p> <p>A2 Gap bed : गैप बेड</p> <p>A3 Flat bed way : सपाट बेड वे</p> <p>A4 Combination bed : संयोजन बेड</p>	2.0	0.00
Trade Theory				
21	21	<p>Which type taper is provided at the hollow end of the tailstock barrel/spindle? टेलस्टॉक के स्लीव/बरेल के खोखले सिरे पर कौन सा टेपर दिया जाता है</p> <p>A1 Jarno taper : जर्नो टेपर</p> <p>A2 Morse taper : मोर्स टेपर</p>	2.0	0.00

- A3 Metric taper  
: मीट्रिक टेपर
- A4 Brown & Sharpe taper  
: ब्राउन और शार्प टेपर

Trade Theory

22 22

What is the name of part marked as 'X'?

2.0

0.00

'X' द्वारा कौन सा भाग चिह्नित है?

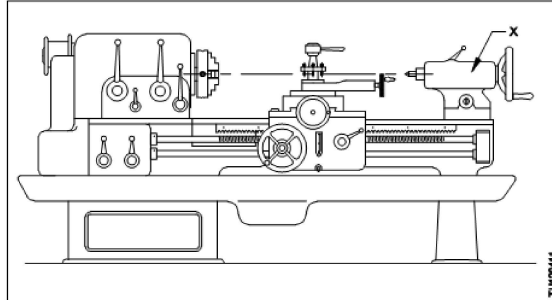

- A1 Tail stock  
: टेल स्टॉक
- A2 Tool stock  
: टूल स्टॉक
- A3 Head stock  
: हेड स्टॉक
- A4 Compound rest  
: कंपाउंड रेस्ट

Trade Theory

23 23

What is the name of part marked as 'X' in center lathe?

2.0

0.00

'X' द्वारा केंद्र खराद का कौन सा भाग चिह्नित है?

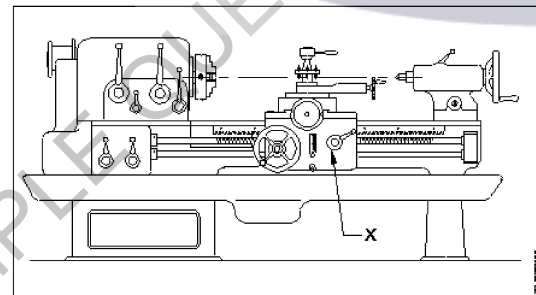

- A1 Bed  
: बेड
- A2 Carriage  
: कैरिज
- A3 Compound rest  
: कंपाउंड रेस्ट
- A4 Quick change gear box  
: त्वरित परिवर्तन गियर बॉक्स

Trade Theory

24 24

What is the use of gap bed lathe?  
गैप बेड लेथ की क्या उपयोगिता है?

2.0

0.00

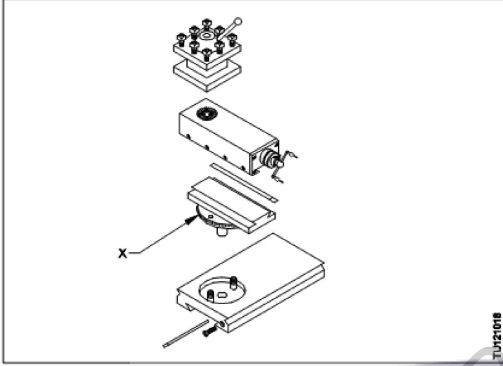

		<p>A1 : To turn larger diameter work बड़े व्यास के कार्य को घुमाने के लिए</p> <p>A2 : To turn small diameter work छोटे व्यास के कार्य को घुमाने के लिए</p> <p>A3 : To turn irregular shaped work अनियमित आकृति के कार्य को घुमाने के लिए</p> <p>A4 : To turn lengthy work लंबे कार्यो को घुमाने के लिए</p>		
Trade Theory				
25	25	<p>What is the name of the part of compound rest marked 'X'?</p> <p>'X' द्वारा कंपाउंड रेस्ट के चिह्नित भाग का नाम क्या है?</p>  <p>A1 : Jib जिब</p> <p>A2 : Tap slide शीर्ष स्लाइड</p> <p>A3 : Cross slide क्रॉस स्लाइड</p> <p>A4 : Swivel base स्विवेल आधार</p>	2.0	0.00
Trade Theory				
26	26	<p>Which part of the lathe is 'H' shaped cast iron on the bed ways?</p> <p>लेथ के बेड के ऊपर रखे कौन से ढलवा लौहे के बने भाग का आकार H के समान होता है?</p> <p>A1 : Saddle सैडल</p> <p>A2 : Top slide शीर्ष स्लाइड</p> <p>A3 : Tail stock टेल स्टॉक</p> <p>A4 : Cross slide क्रॉस स्लाइड</p>	2.0	0.00
Trade Theory				
27	27	<p>Which part of carriage is only for possible manual operation?</p> <p>कैरिज के कौन से भाग का केवल हस्त परिचालन संभव है?</p> <p>A1 : Apron एप्रन</p>	2.0	0.00

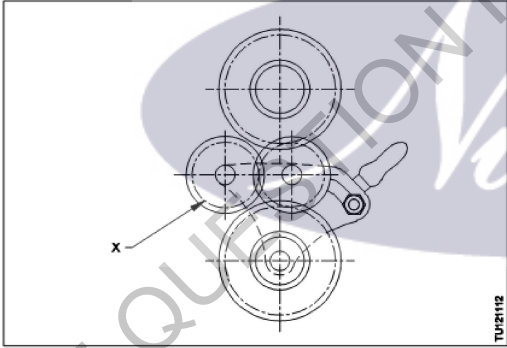
		<p>A2 Saddle : सैडल</p> <p>A3 Top slide : शीर्ष स्लाइड</p> <p>A4 Cross slide : क्रॉस स्लाइड</p>		
Trade Theory				
28	28	<p>Which mechanism is also called as reversing gear unit? किस तंत्र को प्रतिवर्ती गियर इकाई भी कहा जाता है?</p> <p>A1 Tumbler gear : टंबलर गियर</p> <p>A2 Change gear unit : गियर परिवर्तन यूनिट</p> <p>A3 Quick change box : त्वरित परिवर्तन बॉक्स</p> <p>A4 Apron mechanism : एप्रन तंत्र</p>	2.0	0.00
Trade Theory				
29	29	<p>What is the name of the part 'X'? भाग 'X' का नाम क्या है?</p>  <p>A1 Driver gear : ड्राइवर गियर</p> <p>A2 Main spindle : मुख्य धुरी</p> <p>A3 Spindle gear : स्पिंडल गियर</p> <p>A4 Tumbler gear : टंबलर गियर</p>	2.0	0.00
Trade Theory				
30	30	<p>What is the name of part marked 'X' in cone pulley head stock of lathe? 'X' द्वारा खराद के हेड स्टॉक की कोन पुली में कौन सा भाग चिह्नित है?</p>	2.0	0.00

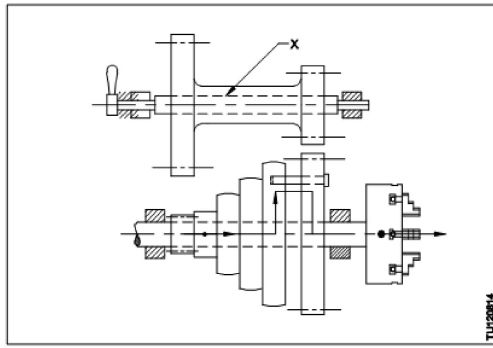

- A1 Chuck  
: चक
- A2 Pinion  
: पिनियन
- A3 Back gear shaft  
: बैक गियर शाफ्ट
- A4 Stepped cone pulley  
: चरणबद्ध शंकु चरखी

Trade Theory

31	31	<p>What is the purpose of back gear unit in cone pulley headstock of a lathe? लेथ के कोन पुली हेड स्टॉक की बैक गियर यूनिट का उद्देश्य क्या है?</p> <p>A1 For helping step turning : स्टेप टर्निंग में सहायता के लिए</p> <p>A2 To double the spindle speed : स्पिंडल की गति को दोगुना करने के लिए</p> <p>A3 To get increased spindle speed : स्पिंडल की बढ़ी हुई गति प्राप्त करने के लिए</p> <p>A4 To get reduced spindle speed : कम स्पिंडल गति प्राप्त करने के लिए</p>	2.0	0.00
----	----	---	-----	------

Trade Theory

32	32	<p>What is the name of the accessory? सहायक उपकरण का नाम क्या है?</p> <p>A1 Face plate : फेस प्लेट</p> <p>A2 Angle plate : कोण प्लेट</p> <p>A3 Catch plate : कैच प्लेट</p>	2.0	0.00
----	----	--	-----	------

A4 Driving plate  
:  
ड्राइविंग प्लेट

Trade Theory

33

33

What is the name of the part 'X'?

भाग 'X' का नाम क्या है?

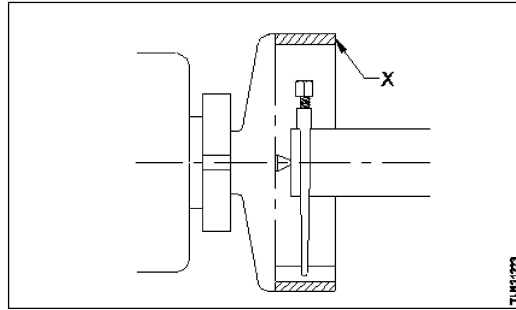

A1 Face plate

:  
फेस प्लेट

A2 Catch plate

:  
कैच प्लेट

A3 Driving plate

:  
ड्राइविंग प्लेट

A4 Safety driving plate

:  
सुरक्षा ड्राइविंग प्लेट

Trade Theory

34

34

What is the name of the center accommodates in the main spindle sleeve?

मुख्य स्पिंडल की स्लीव में धारित किए जाने वाले केंद्र का नाम क्या है?

A1 Dead center

:  
डेड सेंटर

A2 Half center

:  
आधा सेंटर

A3 Pipe center

:  
पाइप सेंटर

A4 Live center

:  
लाइव सेंटर

Trade Theory

35

35

What is the inclined angle of dead center conical point?

डेड केंद्र के शंकुआकार भाग का झुकाव कोण कितना होता है?

A1 90°

:  
90°

A2 60°

:  
60°

A3 50°

:  
50°

A4 30°

:  
30°

Trade Theory

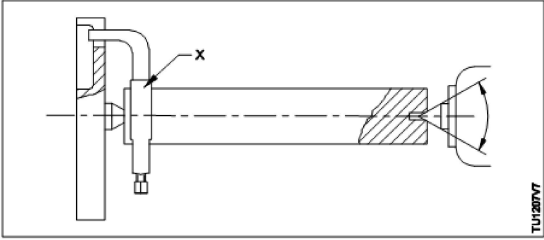
36	36	<p>What is the name of the part marked 'X'?</p> <p>'X' द्वारा चिह्नित भाग का नाम क्या है?</p>  <p>A1 Live center : लाइव सेंटर</p> <p>A2 Catch plate : कैच प्लेट</p> <p>A3 Lathe carrier : खराद वाहक</p> <p>A4 Driving plate : ड्राइविंग प्लेट</p>	2.0	0.00
----	----	--	-----	------

Trade Theory

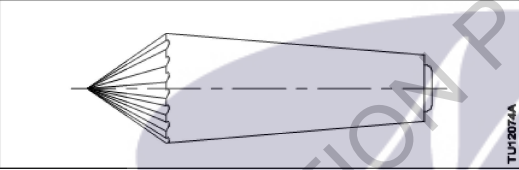
37	37	<p>What is the name of the center?</p> <p>केंद्र का नाम क्या है?</p>  <p>A1 Female center : महिला केंद्र</p> <p>A2 Ordinary center : साधारण केंद्र</p> <p>A3 Revolving center : घूमने वाला केंद्र</p> <p>A4 Self-driving live center : सेल्फ ड्राइविंग लाइव सेंटर</p>	2.0	0.00
----	----	---	-----	------

Trade Theory

38	38	<p>Name the lathe accessory shown.</p> <p>दिखाए गए लेथ एक्सेसरी का नाम बताइए।</p>	2.0	0.00
----	----	---	-----	------

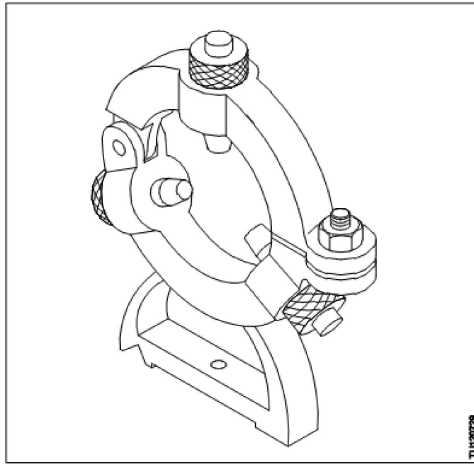

A1 Fixed steady

: फिक्स्ड स्टेडी

A2 Travelling steady

: ट्रेवेलिंग स्टेडी

A3 Roller steady

: रोलर स्टेडी

A4 Cat head

: कैट हेड

Workshop Calculation Science

39	39	<p>Which metal contains iron as a major content? इनमे से किस धातु में प्रमुख सामग्री के रूप में लोहा होता है?</p> <p>A1 Brass metal : पीतल धातु</p> <p>A2 Bronze metal : ब्रॉज धातु</p> <p>A3 Zinc : जिंक</p> <p>A4 Ferrous metal : लोह धातु</p>	2.0	0.00
----	----	--	-----	------

Workshop Calculation Science

40	40	<p>What is the other name of low carbon steel? निम्न कार्बन स्टील का दूसरा नाम क्या है?</p> <p>A1 Low alloy steel : कम मिश्र धातु इस्पात,</p> <p>A2 High alloy steel : उच्च मिश्र धातु इस्पात</p> <p>A3 High speed steel : उच्च गति स्टील</p> <p>A4 Mild steel : हल्के स्टील</p>	2.0	0.00
----	----	--	-----	------

Workshop Calculation Science

41	41	<p>What is called mass per unit volume of a substances? किसी पदार्थ के द्रव्यमान प्रति इकाई आयतन को क्या कहते हैं?</p>	2.0	0.00
----	----	--	-----	------

		A1 Mass : द्रव्यमान A2 Weight : भार A3 Density : घनत्व A4 Volume : आयतन		
Workshop Calculation Science				
42	42	What is the work done in unit time? एक इकाई समय में किया गया कार्य क्या होता है?  A1 Energy : ऊर्जा A2 Power : शक्ति A3 Force : बल A4 Acceleration : त्वरण	2.0	0.00
Workshop Calculation Science				
43	43	What is the SI unit of pressure? दाब की एस.आई. इकाई क्या है?  A1 Joule : जूल A2 Pascal : पास्कल A3 Bar : बार A4 Newton : न्यूटन	2.0	0.00
Workshop Calculation Science				
44	44	Which is the unit of current? धारा की इकाई क्या है?  A1 Ampere : एम्पियर A2 Volt : वोल्ट A3 Ohm : ओम A4 Watt : वाट	2.0	0.00
Engineering Drawing				
45	45	Identify the conventional symbol of material? सामग्री के पारंपरिक प्रतीक को पहचानें?	2.0	0.00

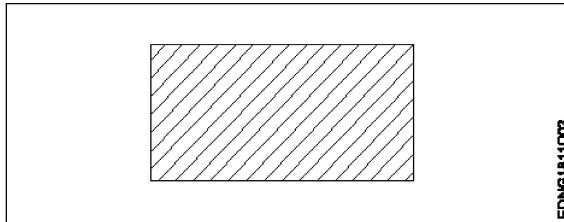

EDNG1811003

A1 Lead

:

लेड

A2 Steel

:

इस्पात

A3 Glass

:

कांच

A4 Porcelain

:

चीनी मिट्टी

Engineering Drawing

46

46

Identify the conventional symbol of material?

सामग्री के पारंपरिक प्रतीक को पहचानें?

2.0

0.00

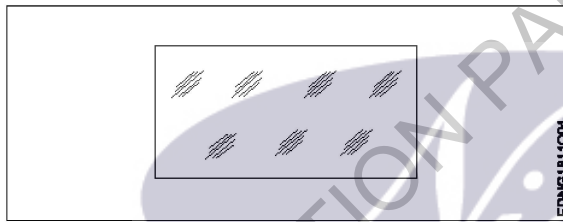

EDNG1811004

A1 Concrete

:

संगीत कार्यक्रम

A2 Steel

:

इस्पात

A3 Wood

:

लकड़ी

A4 Glass

:

कांच

Engineering Drawing

47

47

Identify the conventional symbol of material?

सामग्री के पारंपरिक प्रतीक को पहचानें?

2.0

0.00

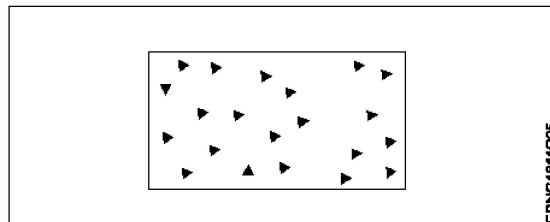

EDNG1811005

A1 Steel

:

इस्पात

A2 Wood

:



लकड़ी  
A3  
: Glass  
कांच  
A4  
: Concrete  
ठोस

Engineering Drawing

48	48	What is the trimmed size of A4 sheet? A4 शीट का ट्रिम किया हुआ आकार क्या है?	2.0	0.00
		A1 : 841 x 1189 841 x 1189		
		A2 : 594 x 841 594 x 841		
		A3 : 210 x 297 210 x 297		
		A4 : 148 x 210 148 x 210		

Engineering Drawing

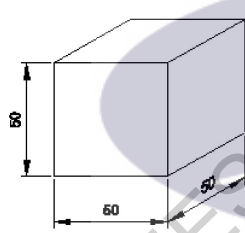
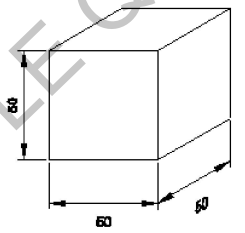
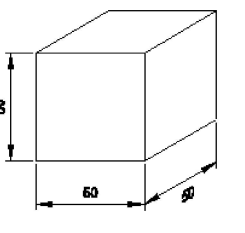
49	49	Which drawing dimension is correct as per IS standard? IS मानक के अनुसार कौन सा ड्राइंग आयाम सही है?	2.0	0.00
		A1 : 		
		A2 : 		
		A3 : 		
		A4 :		

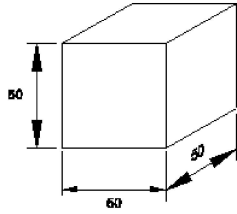

Engineering Drawing

50	50	<p>Identify the name of prism? चित्र में दिखाए गए प्रिज्म का नाम क्या है?</p> <div style="text-align: center;"> </div> <p>A1 Rectangle prism : आयत प्रिज्म</p> <p>A2 Square prism : स्क्वायर प्रिज्म</p> <p>A3 Triangular prism : त्रिकोणीय प्रिज्म</p> <p>A4 Hexagonal prism : हेक्सागोनल प्रिज्म</p>	2.0	0.00
----	----	--	-----	------

Employability Skills

51	51	<p>Fill in the blank with correct future tense of verb. "We _____ to the zoo after Breakfast " क्रिया के सही भविष्य काल के साथ रिक्त स्थान भरें। "We _____ to the zoo after Breakfast "</p> <p>A1 went : went</p> <p>A2 are going : are going</p> <p>A3 had gone : had gone</p> <p>A4 will go : will go</p>	2.0	0.00
----	----	---	-----	------

Employability Skills

52	52	<p>Fill in the blank with correct word. "They _____ good friends" रिक्त में सही शब्द भरें। "They _____ good friends"</p> <p>A1 is : is</p> <p>A2 am : am</p> <p>A3 are : are</p>	2.0	0.00
----	----	--	-----	------

		A4 was : was		
Employability Skills				
53	53	Fill in the blank with present progressive tense of the verb. "The train _____ through the tunnel" क्रिया के वर्तमान प्रगतिशील काल के साथ रिक्त स्थान भरें। "The train _____ through the tunnel"  A1 passed : passed A2 is passing : is passing A3 had passed : had passed A4 was passing : was passing	2.0	0.00
Employability Skills				
54	54	Fill in the blank with proper interrogative adjective. _____ are you going? उचित ईटोरोगेटिव विशेषण के साथ रिक्त स्थान भरें। _____ are you going?  A1 Who : Who A2 Where : Where A3 Which : Which A4 What : What	2.0	0.00
Employability Skills				
55	55	Fill in the blank with proper pronoun. "I made this cake _____" रिक्त स्थान में उचित सर्वनाम के साथ भरें। "I made this cake _____"  A1 myself : myself A2 yourself : yourself A3 himself : himself A4 itself : itself	2.0	0.00
Employability Skills				
56	56	Fill in the blank with proper pronoun. "She made this cake _____" रिक्त स्थान में उचित सर्वनाम के साथ भरें। "She made this cake _____"  A1 itself : itself A2 myself : myself A3 herself : herself A4 himself : himself	2.0	0.00

		himself		
Employability Skills				
57	57	<p>Fill in the blank with proper reflexive pronoun. "She has hurt _____"</p> <p>रिक्त स्थान में उचित प्रतिवर्ती सर्वनाम के साथ भरें। "She has hurt _____"</p> <p>A1 myself : myself</p> <p>A2 herself : herself</p> <p>A3 himself : himself</p> <p>A4 itself : itself</p>	2.0	0.00
Employability Skills				
58	58	<p>Fill in the blank with suitable adjective for the given sentence "The little girl's..... eyes revealed her mischief"</p> <p>दिए गए वाक्य के लिए उपयुक्त विशेषण के साथ रिक्त स्थान भरें। "The little girl's..... eyes revealed her mischief"</p> <p>A1 chubby : chubby</p> <p>A2 weak : weak</p> <p>A3 short sighted : short sighted</p> <p>A4 twinkling : twinkling</p>	2.0	0.00
Employability Skills				
59	59	<p>Fill in the blank with suitable place preposition. "My house is _____ the third floor"</p> <p>उपयुक्त स्थान पूर्वसर्ग के साथ रिक्त स्थान भरें। "My house is _____ the third floor"</p> <p>A1 at : at</p> <p>A2 in : in</p> <p>A3 on : on</p> <p>A4 under : under</p>	2.0	0.00
Employability Skills				
60	60	<p>Fill in the correct question word. "_____ is the speaker at the function?"</p> <p>सही प्रश्न शब्द भरें। "_____ is the speaker at the function?"</p> <p>A1 What : What</p> <p>A2 When : When</p> <p>A3 Why : Why</p> <p>A4 Who : Who</p>	2.0	0.00

Employability Skills				
61	61	<p>Low level language is also called _____.</p> <p>निम्न स्तर की भाषा को _____ भी कहा जाता है</p> <p>A1 source code : सोर्स कोड</p> <p>A2 middle ware : मध्यस्थ</p> <p>A3 machine language : मशीन भाषा</p> <p>A4 assembly language : असेंबली भाषा</p>	2.0	0.00
Employability Skills				
62	62	<p>Pronunciation refers to _____.</p> <p>उच्चारण _____ को संदर्भित करता है</p> <p>A1 diphthong : संयुक्त स्वर</p> <p>A2 consonant : व्यंजन</p> <p>A3 punctuation : विराम चिह्न</p> <p>A4 production of sound : ध्वनि का उत्पादन</p>	2.0	0.00
Employability Skills				
63	63	<p>Re-arrange the following set of words into meaningful sentence. "teacher / school / worked / she / a / as"</p> <p>शब्दों के निम्नलिखित सेट को सार्थक वाक्य में फिर से व्यवस्थित करें। "teacher / school / worked / she / a / as"</p> <p>A1 School worked as a she teacher : School worked as a she teacher</p> <p>A2 She worked as a school teacher : She worked as a school teacher</p> <p>A3 She teacher worked as a school : She teacher worked as a school</p> <p>A4 Worked she as a school teacher : Worked she as a school teacher</p>	2.0	0.00
Employability Skills				
64	64	<p>Rise and fall of pitch of voice is called _____.</p> <p>आवाज की पिच का उठना और गिरना _____ कहलाता है</p> <p>A1 vowel : स्वर</p> <p>A2 intonation : आवाज़ का उतार-चढ़ाव</p> <p>A3 consonant : व्यंजन</p> <p>A4 pronunciation : उच्चारण</p>	2.0	0.00

Employability Skills				
65	65	<p>The word that expresses a sudden and strong feeling is called _____.</p> <p>वह शब्द जो अचानक और मजबूत भावना व्यक्त करता है उसे _____ कहा जाता है</p> <p>A1 punctuation : विराम चिह्न</p> <p>A2 interjection : विस्मयादिबोधक</p> <p>A3 conjunction : संयोजन के रूप</p> <p>A4 apostrophe : एपोस्ट्रॉफी</p>	2.0	0.00
Employability Skills				
66	66	<p>When you greet higher official's such as Teacher, Instructor or Supervisor, you should use _____</p> <p>जब आप शिक्षक, प्रशिक्षक या पर्यवेक्षक जैसे उच्च अधिकारियों का अभिवादन करते हैं, तो आपको _____ का उपयोग करना चाहिए</p> <p>A1 Good morning : गुड मॉर्निंग</p> <p>A2 Hello : हैलो</p> <p>A3 Hey : हेय</p> <p>A4 Hi : हाई</p>	2.0	0.00
Employability Skills				
67	67	<p>Which is a silent letter in the word "ANSWER"?</p> <p>"ANSWER" शब्द में कौन सा मूक अक्षर है?</p> <p>A1 R : R</p> <p>A2 E : E</p> <p>A3 S : S</p> <p>A4 W : W</p>	2.0	0.00
Employability Skills				

68	68	<p>Which one is a "Do's" of discussion etiquettes? चर्चा के शिष्टाचारों में से कौन सा "Do's" है?</p> <p>A1 : Loose your temper अपना आपा खोएं</p> <p>A2 : Listen to others दूसरों की सुनें</p> <p>A3 : Talk about irrelevant details अप्रासंगिक विवरण के बारे में बात करें</p> <p>A4 : Use impolite or rude language अभद्र या अशिष्ट भाषा का उपयोग करें</p>	2.0	0.00
Employability Skills				
69	69	<p>Which one is a "Don't" of discussion etiquette? चर्चा शिष्टाचार का "Don't" है?</p> <p>A1 : Be open minded दिमाग खुला रखना</p> <p>A2 : Use moderate tone मध्यम स्वर का प्रयोग करें</p> <p>A3 : Listen to others दूसरों की सुनें</p> <p>A4 : Argue unnecessary अनावश्यक बहस करें</p>	2.0	0.00
Employability Skills				
70	70	<p>Which one is a brain of computer? कंप्यूटर का मस्तिष्क कौन सा है?</p> <p>A1 : Keyboard कीबोर्ड</p> <p>A2 : CPU सी पी यू</p> <p>A3 : Monitor मॉनिटर</p> <p>A4 : Hard disk हार्ड डिस्क</p>	2.0	0.00
Employability Skills				
71	71	<p>Which one is a cardinal number? कार्डिनल नंबर कौन सा है?</p> <p>A1 : 10 10</p> <p>A2 : V V</p> <p>A3 : VII VII</p> <p>A4 : XI XI</p>	2.0	0.00
Employability Skills				

72	72	<p>Which one is a cardinal number? कार्डिनल नंबर कौन सा है?</p> <p>A1 : One एक</p> <p>A2 : Fifth पांचवाँ</p> <p>A3 : Eighth आठवाँ</p> <p>A4 : Second दूसरा</p>	2.0	0.00
Employability Skills				
73	73	<p>Which one is an exclamatory sentence? कौन सा विस्मयादिबोधक वाक्य है?</p> <p>A1 : What a beautiful house it is! What a beautiful house it is!</p> <p>A2 : It is a beautiful house. It is a beautiful house.</p> <p>A3 : Is it a beautiful house? Is it a beautiful house?</p> <p>A4 : Your house is beautiful. Your house is beautiful.</p>	2.0	0.00
Employability Skills				
74	74	<p>Which one is in active voice? सक्रिय आवाज में कौन सा है?</p> <p>A1 : Ram has passed the exam. Ram has passed the exam.</p> <p>A2 : The ball was caught by him. The ball was caught by him.</p> <p>A3 : The book was being read by her. The book was being read by her.</p> <p>A4 : We were driven home by dad. We were driven home by dad.</p>	2.0	0.00
Employability Skills				
75	75	<p>Which one is in passive voice? निष्क्रिय आवाज में कौन सा है?</p> <p>A1 : Mohan is painting a house. Mohan is painting a house.</p> <p>A2 : She was reading a book. She was reading a book.</p> <p>A3 : Her birthday was celebrated by us. Her birthday was celebrated by us.</p> <p>A4 : I have seen that movie. I have seen that movie.</p>	2.0	0.00



## Turner - 1st year (Eng) SET 2

Question Number	Correct Alternative position
1	A2
2	A3
3	A4
4	A2
5	A2
6	A3
7	A1
8	A4
9	A2
10	A1
11	A4
12	A2
13	A3
14	A4
15	A1
16	A3
17	A2
18	A2
19	A4
20	A4
21	A2
22	A1
23	A2
24	A1
25	A4
26	A1
27	A3
28	A1
29	A4
30	A3
31	A4
32	A4
33	A4
34	A4
35	A2
36	A3
37	A4
38	A1
39	A4
40	A4
41	A3
42	A2
43	A2
44	A1
45	A2

46	A4
47	A4
48	A3
49	A1
50	A2
51	A4
52	A3
53	A2
54	A2
55	A1
56	A3
57	A2
58	A4
59	A3
60	A4
61	A3
62	A4
63	A2
64	A2
65	A2
66	A1
67	A4
68	A2
69	A4
70	A2
71	A1
72	A1
73	A1
74	A1
75	A3

KEY ANSWER SET 2