

All India Trade Test - 2024 for Craftsmen Training Scheme (CTS)

Trade Name: Turner Year 1

Year: 1st Year

Exam Date :
Exam Time :

Note:

1. Tick the correct option out of four alternatives provided
2. All questions carry equal marks (2 Marks each)
3. There is no negative marking

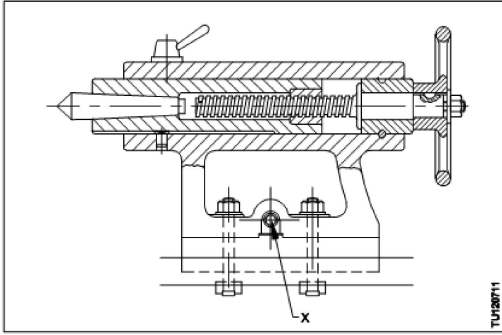
Sr. No.	Client Question ID	Question Body and Alternatives	Marks	Negative Marks
Trade Theory				
1	1	<p>Which work holding device is used to hold irregular shaped work? अनियमित आकार के कार्यों को पकड़ने के लिए किस कार्य धारण उपकरण का उपयोग किया जाता है?</p> <p>A1 : 4 Jaw chuck 4 जबड़े वाली चक</p> <p>A2 : 3 Jaw chuck 3 जबड़े वाली चक</p> <p>A3 : Face Plate फेस प्लेट</p> <p>A4 : Catch plate कैच प्लेट</p>	2.0	0.00
Trade Theory				
2	2	<p>Which part of the lathe contains the mechanism for moving and controlling the carriage? खराद के किस भाग में कैरिज को घुमाने और नियंत्रित करने का तंत्र होता है?</p> <p>A1 : The apron एप्रन</p> <p>A2 : Top slide शीर्ष स्लाइड</p> <p>A3 : Cross slide क्रॉस स्लाइड</p> <p>A4 : Compound rest कंपाउंड रेस्ट</p>	2.0	0.00
Trade Theory				
3	3	<p>What is the name of the part of tail stock marked 'X'? 'X' द्वारा टेल स्टॉक के चिह्नित भाग का नाम क्या है?</p>  <p>A1 : Base</p>	2.0	0.00

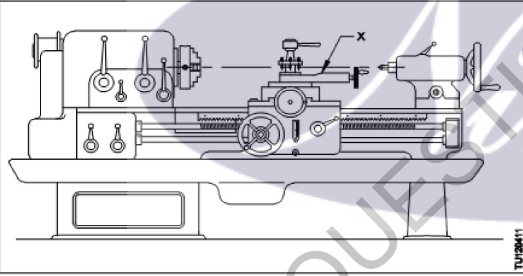
		<p>आधार</p> <p>A2 Clamping unit : क्लैम्पिंग इकाई</p> <p>A3 Set over screw : सेट ओवर पेंच</p> <p>A4 Spindle locking lever : स्पिंडल लॉकिंग लीवर</p>		
Trade Theory				
4	4	<p>Which part of center lathe make angular movement? केंद्र लेथ का कौन सा भाग कोणीय गति करता है?</p> <p>A1 Saddle : सैडल</p> <p>A2 Top slide : शीर्ष स्लाइड</p> <p>A3 Cross slide : क्रॉस स्लाइड</p> <p>A4 Compound slide : कंपाउंड स्लाइड</p>	2.0	0.00
Trade Theory				
5	5	<p>What is the name of part marked as 'x' in center lathe? 'X' द्वारा केंद्र खराद का कौन सा भाग चिह्नित है?</p>  <p>A1 Compound rest : कंपाउंड रेस्ट</p> <p>A2 Cross-Slide : क्रॉस स्लाइड</p> <p>A3 Tool post : टूल पोस्ट</p> <p>A4 Carriage : कैरिज</p>	2.0	0.00
Trade Theory				
6	6	<p>What is the name of part marked as 'x' in center lathe? 'X' द्वारा केंद्र खराद का कौन सा भाग चिह्नित है?</p>	2.0	0.00

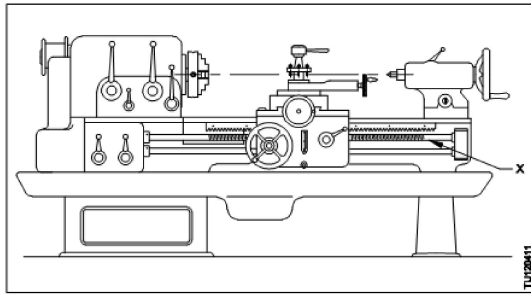

A1 Bed

: बेड

A2 Carriage

: कैरिज

A3 Feed shaft

: फीड शाफ्ट

A4 Lead screw

: लीड स्कू

Trade Theory

7	7	<p>Which material is used for marking lathe bed? लेथ बेड बनाने के लिए किस सामग्री का उपयोग किया जाता है?</p> <p>A1 Pig iron : कच्चा लोहा</p> <p>A2 Mild steel : मृदु इस्पात</p> <p>A3 Grey cast iron : ग्रे ढलवा लोहा</p> <p>A4 Nodular cast iron : गांठदार ढलवा लोहा</p>	2.0	0.00
---	---	---	-----	------

Trade Theory

8	8	<p>What is the name of the part of carriage marked as 'X'? 'X' द्वारा कैरिज के चिह्नित भाग का नाम क्या है?</p>	2.0	0.00
---	---	--	-----	------

A1 Apron

: एप्रन

A2 Saddle

: सैडल

A3 Top slide

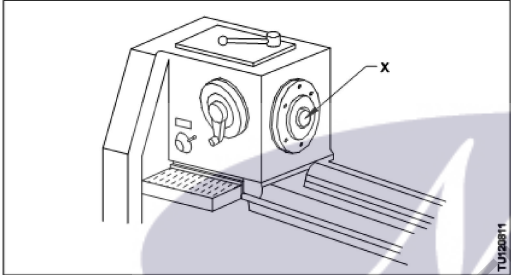
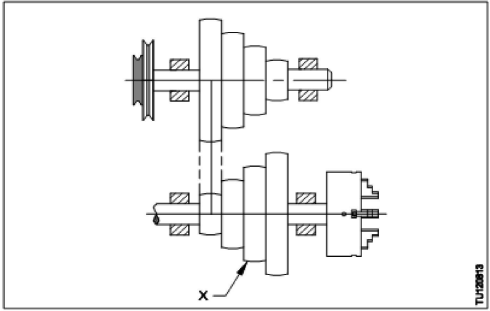
		शीर्ष स्लाइड A4 Cross slide : क्रॉस स्लाइड		
Trade Theory				
9	9	Which part of lathe slides over the bed ways between headstock and the tailstock? लेथ का कौन सा भाग हेड स्टॉक और टेल स्टॉक के बीच लेथ बेड पर स्लाइड करता है? A1 Lead screw : प्रमुख स्कू A2 Feed rod : फ़ीड रॉड A3 Carriage : कैरिज A4 Spindle : धुरा	2.0	0.00
Trade Theory				
10	10	What is the name the part marked 'X' on headstock of lathe? 'X' द्वारा खराद के हेड स्टॉक का कौन सा भाग चिह्नित है?  A1 Tail stock : टेल स्टॉक A2 Lathe chuck : खराद चक A3 Lathe spindle : लेथ स्पिंडल A4 Speed change lever : स्पीड परिवर्तन लीवर	2.0	0.00
Trade Theory				
11	11	What is the name of part marked as 'X' in the cone pulley head stock of a lathe? 'X' द्वारा खराद के हेड स्टॉक की कोन पुली में कौन सा भाग चिह्नित है?  A1 Back gear : पीछे का गियर	2.0	0.00

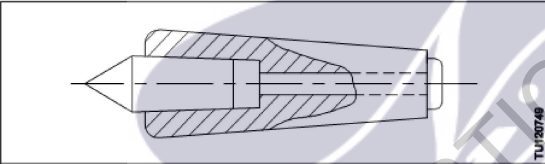
		<p>A2 Head stock cone pulley : हेड स्टॉक कोन पुली</p> <p>A3 Head stock bull gear : हेड स्टॉक बुल गियर</p> <p>A4 Counter shaft cone pulley : काउंटर शाफ्ट शंकु चरखी</p>		
Trade Theory				
12	12	<p>Where is the dead center fixed on lathe? लेथ में डेड केंद्र कहीं स्थापित किया जाता है?</p> <p>A1 Carriage : गाड़ी</p> <p>A2 Tail stock : टेल स्टॉक</p> <p>A3 Head stock : प्रमुख स्टॉक</p> <p>A4 Cross-Slide : क्रॉस-स्लाइड</p>	2.0	0.00
Trade Theory				
13	13	<p>What is the name of the center? केंद्र का नाम क्या है?</p>  <p>A1 Tipped center : टिप्ड केंद्र</p> <p>A2 Friction center : घर्षण केंद्र</p> <p>A3 Ordinary center : साधारण केंद्र</p> <p>A4 Inserted type center : इन्सर्ट प्रकार का केंद्र</p>	2.0	0.00
Trade Theory				
14	14	<p>what is the name of the lathe accessory shown? दिखाए गए लेथ सहायक उपकरण का नाम क्या है?</p>	2.0	0.00

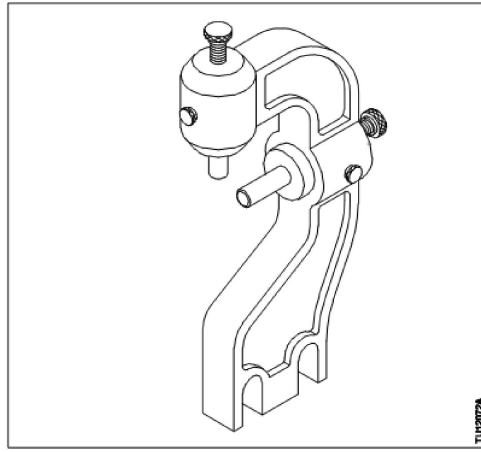

A1 Fixed steady

: फिक्स्ड स्टेडी

A2 Travelling steady

: ट्रेवेलिंग स्टेडी

A3 Roller steady

: रोलर स्टेडी

A4 Cat head

: केट स्टेडी

Trade Theory

15

15

Where the driver pin is used?
ड्राइवर पिन कहाँ प्रयोग की जाती है?

A1 Driving plate

: ड्राइविंग प्लेट

A2 Catch plate

: कैच प्लेट

A3 Angle plate

: कोण प्लेट

A4 Face plate

: फेस प्लेट

Trade Theory

2.0

0.00

16

16

What is the purpose of the center shown in the figure?

चित्र में प्रदर्शित केंद्र का नाम क्या है?

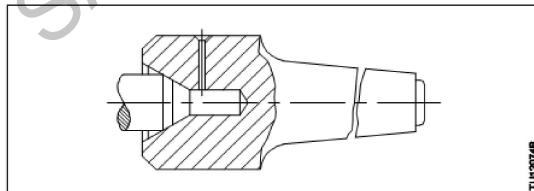

A1 To drive soft jobs

: सॉफ्ट जॉब घुमाने के लिए

A2 Support small size job

: छोटे आकार की कार्यों को सहारा देना

A3 Support with chamfer

: चेम्फर के साथ सहारा देना

2.0

0.00

A4 Support work where no center hole permitted

: कार्य को सहारा देना जहां कोई केंद्र छेद की अनुमति नहीं है

Trade Theory

17 17

Which part of the cone pulley head stock is engaged for reducing the spindle speed?
शंकु पुली हेड स्टॉक का कौन सा हिस्सा स्पिंडल गति को कम करने के लिए लगा हुआ है?

2.0

0.00

A1 Carriage

:

कैरिज

A2 Tail stock

:

टेल स्टॉक

A3 Cross slide

:

क्रॉस स्लाइड

A4 Back gear unit

:

बैक गियर यूनिट

Trade Theory

18 18

What is the name of the tool?

औजार का नाम क्या है?

2.0

0.00

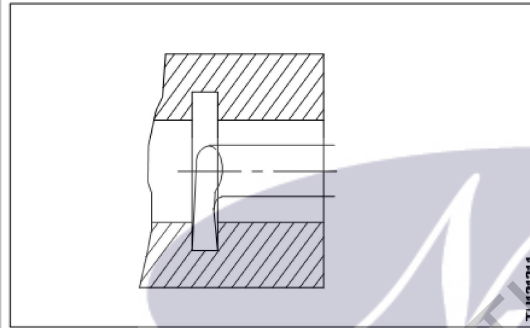

A1 Boring tool

:

बोरिंग औजार

A2 Corner boring tool

:

कोना बोरिंग औजार

A3 Internal recessing tool

:

आन्तरिक रेसेसिंग औजार

A4 Internal threading tool

:

आन्तरिक चूड़ी औजार

Trade Theory

19 19

What is the name of the tool?

औजार का नाम क्या है?

2.0

0.00

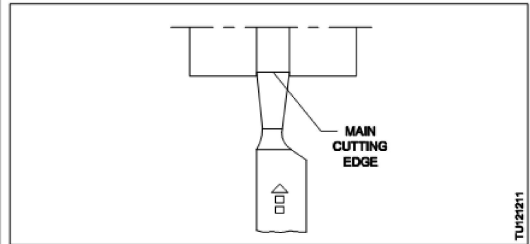

A1 Parting-Off tool

:

पार्टिंग ऑफ औजार

A2 Knife-edge tool

:

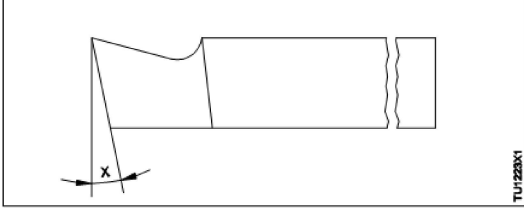
		<p>चाकू धार औजार A3 Cranked turning tool : टेढ़ा खराद औजार</p> <p>A4 Wide nose square turning tool : चौड़ी नाक वर्ग खराद औजार</p>		
Trade Theory				
20	20	<p>What is the name of the angle marked 'X'?</p> <p>x द्वारा चिह्नित किए गए कोण का नाम बताइये?</p>  <p>A1 Rake angle : रेक कोण</p> <p>A2 Point angle : बिंदु कोण</p> <p>A3 Side clearance angle : साइड अवकाश कोण</p> <p>A4 Front clearance angle : अग्र अवकाश कोण</p>	2.0	0.00
Trade Theory				
21	21	<p>Which property avoid the breakage of cutting edge of tools?</p> <p>कौन सा गुण औजार की कर्तन धार के टूटने से बचाव करता ?</p> <p>A1 Hardness : कठोरता</p> <p>A2 Brittleness : भंगुरता</p> <p>A3 Toughness : द्रढ़ता</p> <p>A4 Malleability : आघातवर्धनीयता</p>	2.0	0.00
Trade Theory				
22	22	<p>Which is the example of ferrous tool material?</p> <p>कौन सा फेरस औजार सामग्री का उदाहरण है?</p> <p>A1 H.S.S : H.S.S</p> <p>A2 Stellate : स्टेलाइट</p> <p>A3 Diamond : हीरा</p> <p>A4 Ceramics : सिरेमिक</p>	2.0	0.00
Trade Theory				

23	23	<p>What is the property of tool material to resist sudden shock load? औचक धक्का भार का प्रतिरोध करने का औजार सामग्री का गुण कहलाता है?</p> <p>A1 Toughness : चीमड़पन</p> <p>A2 Hardness : कठोरता</p> <p>A3 Ductility : तन्यता</p> <p>A4 Elasticity : प्रत्यस्थता</p>	2.0	0.00
Trade Theory				
24	24	<p>Which among the tool material belongs to non metallic tool material? निम्न में से कौन सी औजार सामग्री अधातु औजार सामग्री है?</p> <p>A1 H.S.S : H.S.S</p> <p>A2 Carbide : कार्बाइड</p> <p>A3 Stellite : स्टेलाइट</p> <p>A4 Ceramics : सिरेमिक</p>	2.0	0.00
Trade Theory				
25	25	<p>Which tool material have poor hardness property? किस औजार सामग्री का कठोरता गुण निम्न है?</p> <p>A1 H.C.S : H.C.S</p> <p>A2 H.S.S : H.S.S</p> <p>A3 Carbide : कार्बाइड</p> <p>A4 Ceramic : सिरेमिक</p>	2.0	0.00
Trade Theory				
26	26	<p>Which is the smallest measurement that is possible by vernier caliper? कौन सा लघुतम माप वर्नियर कैलिपर से लिया जाना संभव है?</p> <p>A1 Least count : अल्पत्मांक</p> <p>A2 Actual reading : वास्तविक पठन</p> <p>A3 Main scale division : मुख्य पैमाना भाग</p> <p>A4 Vernier scale division : वर्नियर पैमाना भाग</p>	2.0	0.00
Trade Theory				

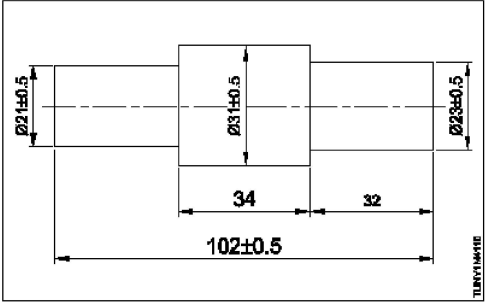
27	27	<p>Which is the suitable instrument for fast checking the length of part? किसी भाग की लंबाई तेजी से जांचने के लिए कौन सा उपयुक्त उपकरण है?</p>  <p>A1 Digital vernier caliper : डिजिटल वर्नियर कैलिपर</p> <p>A2 Steel rule : स्टील रूल</p> <p>A3 Micrometer : माइक्रोमीटर</p> <p>A4 Digital micrometer : डिजिटल माइक्रोमीटर</p>	2.0	0.00
----	----	---	-----	------

Trade Theory

28	28	<p>What is the pitch distance of a metric micrometer spindle thread? मीट्रिक माइक्रोमीटर स्पिंडल चूड़ी की पिच कितनी होती है?</p> <p>A1 0.01mm : 0.01mm</p> <p>A2 0.02mm : 0.02mm</p> <p>A3 0.05mm : 0.05mm</p> <p>A4 0.5mm : 0.5mm</p>	2.0	0.00
----	----	---	-----	------

Trade Theory

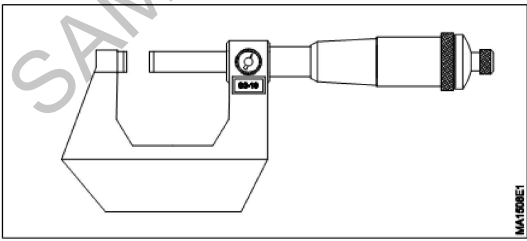
29	29	<p>What is the name of instrument? उपकरण का नाम क्या है?</p>  <p>A1 Digital micrometer : डिजिटल माइक्रोमीटर</p> <p>A2 Vernier micrometer : वर्नियर माइक्रोमीटर</p> <p>A3 Tube micrometer : ट्यूब माइक्रोमीटर</p>	2.0	0.00
----	----	---	-----	------

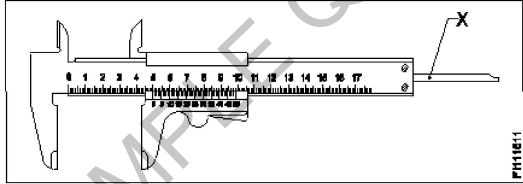
		A4 : Depth micrometer डेपथ माइक्रोमीटर		
Trade Theory				
30	30	Which material is used in manufacturing of frame for an outside micrometer? आउटसाइड माइक्रोमीटर के लिए फ्रेम के निर्माण में किस सामग्री का उपयोग किया जाता है? A1 Alloy steel : मिश्रित इस्पात A2 Hardened steel : कठोरिकृत इस्पात A3 Drop forged steel : ड्रॉप लोहारिकृत इस्पात A4 Chrome vanadium steel : क्रोम वनैडियम इस्पात	2.0	0.00
Trade Theory				
31	31	Which instrument is advantageous of absolute zero setting? कौन सा उपकरण परम शून्य की व्यवस्था करने में लाभकारी है? A1 Digital micrometer : डिजिटल माइक्रोमीटर A2 Vernier micrometer : वर्नियर माइक्रोमीटर A3 micrometer : माइक्रोमीटर A4 shape gauge : शेप गेज़	2.0	0.00
Trade Theory				
32	32	What is the name the of part marked as 'X' in vernier caliper? वर्नियर कैलिपर में 'X' के रूप में चिह्नित भाग का क्या नाम है?  A1 Beam : बीम A2 Fixed bar : फिक्स्ड बार A3 Depth bar : डेपथ बार A4 Thumb lever : थंब लीवर	2.0	0.00
Trade Theory				
33	33	What is the name of the part marked as 'X'? X के रूप में चिह्नित भाग का नाम क्या है?	2.0	0.00

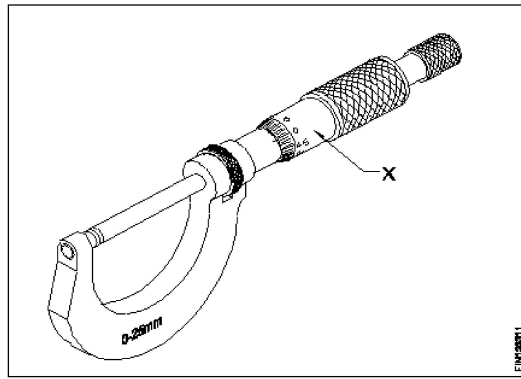

- A1 Spindle
: स्पिंडल क्षति
- A2 Sleeve
: स्लीव
- A3 Thimble
: थिम्बल
- A4 Spindle lock
: स्पिंडल लॉक

Trade Theory

34

34

What is the principle of micrometer?
माइक्रोमीटर का सिद्धांत क्या है?

- A1 Sliding
: स्लाइडिंग
- A2 Screw and nut
: स्कू और नट
- A3 Rack and pinion
: रैक और पिनियन
- A4 Worm and worm wheel
: वर्म और वर्म व्हील

2.0

0.00

Trade Theory

35

35

Name the part marked as 'X' in depth micrometer.

गहराई माइक्रोमीटर में 'X' के रूप में चिह्नित भाग को नाम बताए।

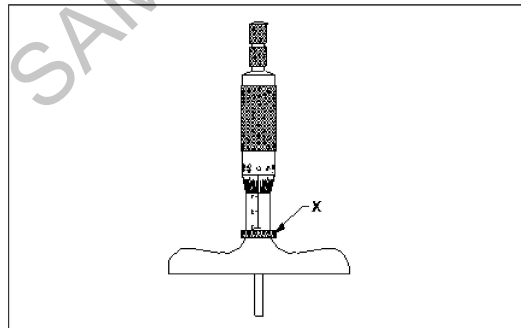

- A1 Cap
: कैप
- A2 Lock
: लॉक

2.0

0.00

A3 Stock

:

स्टॉक

A4 Thimble

:

थिम्बल

Trade Theory

36

36

What is the name of micrometer?

इस माइक्रोमीटर का नाम क्या है?

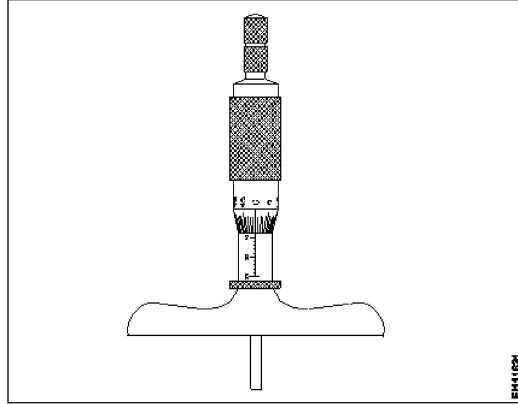

A1 Depth micrometer

:

डेपथ माइक्रोमीटर

A2 Inside micrometer

:

इनसाइड माइक्रोमीटर

A3 Vernier micrometer

:

वर्नियर माइक्रोमीटर

A4 Outside micrometer

:

आउटसाइड माइक्रोमीटर

Trade Theory

37

37

What is a vernier caliper?

वर्नियर कैलिपर क्या है?

A1 Angular measuring instrument

:

कोणीय मापक यंत्र

A2 Indirect measuring instrument

:

अप्रत्यक्ष मापक यंत्र

A3 Precision measuring instrument

:

परिशुद्धता मापने का यंत्र

A4 Telescopic measuring instrument

:

टेलीस्कोपिक मापने का उपकरण

Trade Theory

38

38

Which is an integrated part of beam of a vernier caliper?

वर्नियर कैलिपर के बीम का एक एकीकृत हिस्सा कौन सा है?

A1 Fixed jaw

:

स्थिर जबड़ा

A2 Depth bar

:

गहराई बार

A3 Thumb lever

:

2.0

0.00

2.0

0.00

2.0

0.00

		<p>थम्ब लीवर A4 Vernier slide : वर्नियर स्लाइड</p>		
Workshop Calculation Science				
39	39	<p>What is the flow of electrons in any conductor? किसी कंडक्टर में इलेक्ट्रॉन का प्रवाह क्या होता है?</p> <p>A1 Voltage : वोल्टेज</p> <p>A2 Current : धारा</p> <p>A3 Resistance : प्रतिरोध</p> <p>A4 Power : शक्ति</p>	2.0	0.00
Workshop Calculation Science				
40	40	<p>What is the side of a square whose area is 625mm²? एक वर्ग की भुजा क्या होगी, जिसका क्षेत्रफल 625 मिमी² है?</p> <p>A1 15 mm : 15 mm</p> <p>A2 20 mm : 20 mm</p> <p>A3 25 mm : 25 mm</p> <p>A4 30 mm : 30 mm</p>	2.0	0.00
Workshop Calculation Science				
41	41	<p>What is the area of a rectangle, whose length and breadth are 10cm and 8cm respectively? एक आयत का क्षेत्रफल क्या होगा, जिसकी लम्बाई एवं चौड़ाई क्रमशः 10 से.मी. एवं 8 से.मी. हैं?</p> <p>A1 75 cm² : 75 cm²</p> <p>A2 80 cm² : 80 cm²</p> <p>A3 85 cm² : 85 cm²</p> <p>A4 90 cm² : 90 cm²</p>	2.0	0.00
Workshop Calculation Science				
42	42	<p>What is the perimeter of scalene. Triangle having sides of 40mm, 20mm and 28mm? उस विषमभुज त्रिकोण का परिमाप क्या होगा, जिसकी भुजाओं की माप 40 मिमी, 20 मिमी व 28 मिमी है?</p> <p>A1 68 mm : 68 mm</p> <p>A2 78 mm : 78 mm</p> <p>A3 88 mm : 88 mm</p>	2.0	0.00

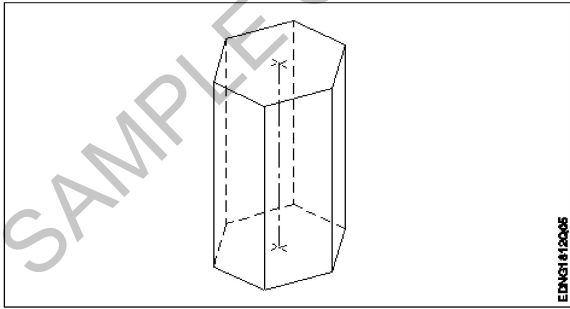
		88 mm A4 98 mm : 98 mm		
Workshop Calculation Science				
43	43	<p>What is the volume of a rectangular tank of 30 m length, 20m width and 10m height? एक आयताकार टैंक, जिसकी लम्बाई 30 मी, चौड़ाई 20 मी एवं ऊँचाई 10 मी है, का आयतन क्या है?</p> <p>A1 5900 m³ : 5900 m³</p> <p>A2 6000 m³ : 6000 m³</p> <p>A3 6100 m³ : 6100 m³</p> <p>A4 6200 m³ : 6200 m³</p>	2.0	0.00
Workshop Calculation Science				
44	44	<p>Which is example for first order lever? फर्स्ट ऑर्डर लीवर के लिए कौन-सा उदाहरण है?</p> <p>A1 A wheel barrow : एक व्हील बैरो</p> <p>A2 A pair of scissors : सीजर्स का एक पेयर</p> <p>A3 Fire tongs : फायर टॉन्स</p> <p>A4 Lime squeezer : लाइम स्क्वीज़र</p>	2.0	0.00
Engineering Drawing				
45	45	<p>Identify the name of prism? चित्र में दिखाए गए प्रिज्म का नाम क्या है?</p> <div style="text-align: center;">  </div> <p>A1 Square prism : स्कायर प्रिज्म</p> <p>A2 Pentagonal prism : पंचकोणीय प्रिज्म</p> <p>A3 Triangular prism : त्रिकोणीय प्रिज्म</p> <p>A4 Hexagonal prism : हेक्सगोनल प्रिज्म</p>	2.0	0.00

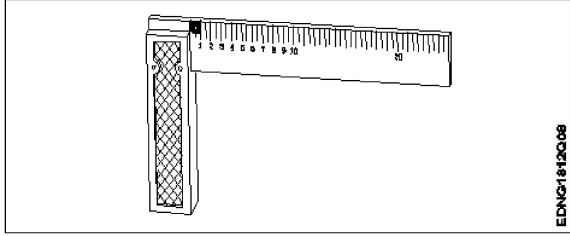
46	46	<p>Identify the name of tool? उपकरण का नाम पहचानें?</p>  <p>EDNG1812Q08</p> <p>A1 Try square : बढई की गुनिया</p> <p>A2 Surface gauge : सतह नापने का यंत्र</p> <p>A3 Steel rule : स्टील रूल</p> <p>A4 Feeler gauge : फ्रीलर गौज़</p>	2.0	0.00
----	----	---	-----	------

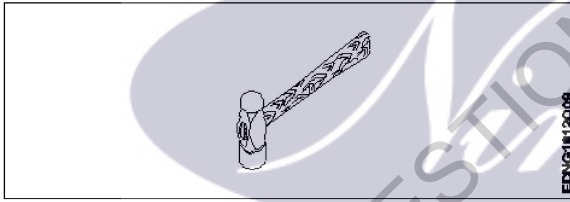
47	47	<p>Identify the name of tool? उपकरण का नाम पहचानें?</p>  <p>EDNG1812Q08</p> <p>A1 Ball peen hammer : बॉल पीन हैमर</p> <p>A2 Cross peen hammer : क्रॉस पीन हैमर</p> <p>A3 Straight peen hammer : सीधे पीन हथौड़ा</p> <p>A4 Sledge hammer : स्लेज हैमर</p>	2.0	0.00
----	----	---	-----	------

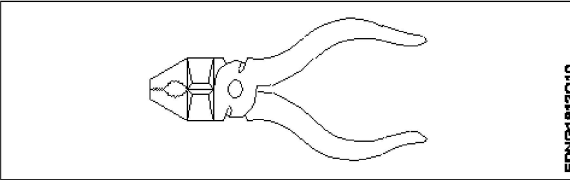
48	48	<p>Identify the name of tool? उपकरण का नाम पहचानें?</p>  <p>EDNG1812Q10</p> <p>A1 Hawk-billed shear : हॉक-बिल शीयर</p>	2.0	0.00
----	----	--	-----	------

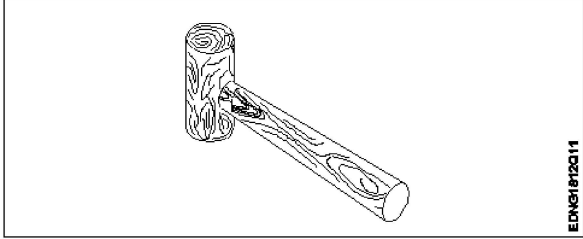
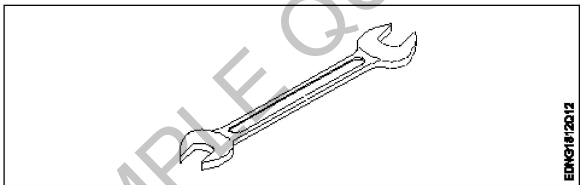
		<p>A2 Aviation shear : उड्डयन कतरनी</p> <p>A3 Cutting plier : काटने वाला सरौता</p> <p>A4 Double cutting shear : डबल काटने कतरनी</p>		
Engineering Drawing				
49	49	<p>Identify the name of tool? उपकरण का नाम पहचानें?</p> <div style="text-align: center;">  </div> <p>A1 Ball peen hammer : बॉल पीन हैमर</p> <p>A2 Mallet : लकड़ी का हथौड़ा</p> <p>A3 Cross peen hammer : क्रॉस पीन हैमर</p> <p>A4 Straight peen hammer : स्ट्रेट पीन हैमर</p>	2.0	0.00
Engineering Drawing				
50	50	<p>Identify the name of tool? उपकरण का नाम पहचानें?</p> <div style="text-align: center;">  </div> <p>A1 Open end spanner : ओपन एंड स्पैनर</p> <p>A2 Ring spanner : गोल पाना</p> <p>A3 Combination spanner : संयोजन स्पैनर</p> <p>A4 Adjustable spanner : समायोज्य औजार</p>	2.0	0.00
Employability Skills				
51	51	<p>Which one is NOT a conjunction? कौन सा एक संयोजन नहीं है?</p> <p>A1 And :</p>	2.0	0.00

		<p>And</p> <p>A2 Or</p> <p>: Or</p> <p>A3 But</p> <p>: But</p> <p>A4 On</p> <p>: On</p>		
Employability Skills				
52	52	<p>Which one is NOT a benefit of the role playing?</p> <p>भूमिका निभाने का कौन सा लाभ नहीं है?</p> <p>A1 Builds confidence</p> <p>: आत्मविश्वास पैदा करता है</p> <p>A2 Develops listening skill</p> <p>: सुनने का कौशल विकसित करता है</p> <p>A3 Develops creative problem-solving skill</p> <p>: रचनात्मक समस्या-समाधान कौशल विकसित करता है</p> <p>A4 Develops boredom</p> <p>: बोरियत पैदा करता है</p>	2.0	0.00
Employability Skills				
53	53	<p>Which one is NOT a vowel?</p> <p>कौन सा स्वर नहीं है?</p> <p>A1 a</p> <p>: a</p> <p>A2 e</p> <p>: e</p> <p>A3 f</p> <p>: f</p> <p>A4 i</p> <p>: i</p>	2.0	0.00
Employability Skills				
54	54	<p>Which one of the following is a good office etiquette?</p> <p>निम्नलिखित में से कौन सा एक अच्छा कार्यालय शिष्टाचार है?</p> <p>A1 One should dress formally</p> <p>: एक को औपचारिक रूप से पोशाक पहननी चाहिए</p> <p>A2 One should not be punctual to work</p> <p>: काम के लिए समय का पाबंद नहीं होना चाहिए</p> <p>A3 One should have fancy mobile ring tone</p> <p>: एक के पास फैंसी मोबाइल रिंग टोन होना चाहिए</p> <p>A4 One should litter one's work place</p> <p>: व्यक्ति को अपने काम के स्थान पर कूड़ा डालना चाहिए</p>	2.0	0.00
Employability Skills				
55	55	<p>Word that is pronounced the same as another word but differs in meaning is called _____</p> <p>वह शब्द जो किसी दूसरे शब्द के समान होता है, लेकिन अर्थ में भिन्न होता है, जिसे _____ कहा जाता है</p> <p>A1 homophone</p> <p>:</p>	2.0	0.00

		<p>होमोफोन A2 homograph : होमोग्रफ़ A3 diphthong : संयुक्त स्वर A4 syllable : शब्दांश</p>		
Employability Skills				
56	56	<p>_____ can help me learn English. मुझे अंग्रेजी सीखने में मदद कर सकता है।</p> <p>A1 dedication : निष्ठा A2 fear : डर A3 anger : क्रोध A4 shyness : शर्म</p>	2.0	0.00
Employability Skills				
57	57	<p>Which punctuation mark should be used in the following sentence? Is there any site engineer here निम्नलिखित वाक्य में किस विराम चिह्न का प्रयोग किया जाना चाहिए? Is there any site engineer here</p> <p>A1 ? (question mark) : ? (question mark) A2 ,(comma) : , (comma) A3 . (full stop) : . (full stop) A4 ! (exclamation) : ! (exclamation)</p>	2.0	0.00
Employability Skills				
58	58	<p>When is capital letter used? बड़े अक्षर का प्रयोग कब किया जाता है?</p> <p>A1 Beginning of a sentence : एक वाक्य की शुरुआत A2 Names of persons : व्यक्तियों के नाम A3 Names of places : स्थानों के नाम A4 All the above : सब से ऊपर</p>	2.0	0.00
Employability Skills				
59	59	<p>Which one of the following is a describing word? निम्नलिखित में से कौन-सा एक वर्णनात्मक शब्द है?</p> <p>A1 eat : eat</p>	2.0	0.00

		<p>खाना खा लो</p> <p>A2 repair : मरम्मत</p> <p>A3 hot : गरम</p> <p>A4 soup : शोरबा</p>		
Employability Skills				
60	60	<p>When someone says 'Thank you' we should reply and say _____. जब कोई 'Thank you (धन्यवाद)' कहता है तो हमें जवाब देना चाहिए और _____ कहना चाहिए।</p> <p>A1 Thank you. : शुक्रिया</p> <p>A2 You're welcome. : आपका स्वागत है</p> <p>A3 Bye-bye : बाई-बाई</p> <p>A4 How are you? : आप कैसे हैं?</p>	2.0	0.00
Employability Skills				
61	61	<p>Choose the odd word. odd (विषम) शब्द चुनें।</p> <p>A1 please : please</p> <p>A2 sorry : sorry</p> <p>A3 paper : paper</p> <p>A4 thanks : thanks</p>	2.0	0.00
Employability Skills				
62	62	<p>I am a welder. I work with _____. मैं एक वेल्डर हूँ। मैं _____ साथ कार्य करता हूँ।</p> <p>A1 nail polish : नेल पॉलिश</p> <p>A2 robots : रोबोटों</p> <p>A3 welding tools : वेल्डिंग उपकरण</p> <p>A4 laptops : लैपटॉप</p>	2.0	0.00
Employability Skills				
63	63	<p>Today's weather is going to be _____. आज का मौसम _____ होने जा रहा है।</p> <p>A1 Hopeful :</p>	2.0	0.00

		<p>आशापूर्ण A2 Warm : गरम</p> <p>A3 Blue : नीला</p> <p>A4 Urgent : बहुत ज़रूरी</p>		
Employability Skills				
64	64	<p>The word 'when' denotes _____ शब्द 'when (जब)' _____ को दर्शाता है</p> <p>A1 place : स्थान</p> <p>A2 thing : चीज़</p> <p>A3 person : व्यक्ति</p> <p>A4 time : समय</p>	2.0	0.00
Employability Skills				
65	65	<p>Rahul enjoys _____ with his pet dog. राहुल को अपने पालतू कुत्ते के साथ _____ में मजा आता है।</p> <p>A1 playing : खेलने</p> <p>A2 writing : लिखने</p> <p>A3 doing : करने</p> <p>A4 washing : धुलाने</p>	2.0	0.00
Employability Skills				
66	66	<p>Having a clear idea of our personality including strengths, weaknesses, thoughts, beliefs, motivation, values etc is called _____ हमारे व्यक्तित्व का स्पष्ट विचार रखने को ताकत, कमजोरियों, विचारों, विश्वासों, प्रेरणा, मूल्यों आदि सहित को _____ कहा जाता है।</p> <p>A1 Belief : विश्वास</p> <p>A2 Self Awareness : आत्म जागरूकता</p> <p>A3 Myth : मिथ</p> <p>A4 Threat : धमकी</p>	2.0	0.00
Employability Skills				
67	67	<p>Which of the following does not constitute your identity? आपकी पहचान को गठित करने में निम्नलिखित में से कौन-सा नहीं है?</p>	2.0	0.00

		<p>A1 Opinions : अभिमत</p> <p>A2 Values : मूल्यों</p> <p>A3 Likes : पसंद</p> <p>A4 Marks scored in an exam : एक परीक्षा में प्राप्त अंक</p>		
Employability Skills				
68	68	<p>_____ are the abilities and qualities you have as a person that helps you grow well in life and career. _____ एक व्यक्ति के रूप में आपके पास मौजूद क्षमताएं और गुण हैं जो आपको जीवन और करियर में अच्छी तरह से बढ़ने में मदद करते हैं।</p> <p>A1 Personal Strengths : व्यक्तिगत ताकत</p> <p>A2 Personal weaknesses : व्यक्तिगत कमजोरियां</p> <p>A3 Opportunities : मौके</p> <p>A4 Threats : धमकी</p>	2.0	0.00
Employability Skills				
69	69	<p>_____ are the qualities that are considered negative, and need to be worked on. _____ ऐसे गुण हैं जिन्हें नकारात्मक माना जाता है और जिन पर काम करने की आवश्यकता है।</p> <p>A1 Personal Strengths : व्यक्तिगत ताकत</p> <p>A2 Personal weaknesses : व्यक्तिगत कमजोरियां</p> <p>A3 Opportunities : मौके</p> <p>A4 Threats : धमकी</p>	2.0	0.00
Employability Skills				
70	70	<p>Which of the following is an example of personal weakness? व्यक्तिगत कमजोरी का उदाहरण निम्नलिखित में से कौन सी है?</p> <p>A1 Confidence : आत्मविश्वास</p> <p>A2 Being lazy : आलसी होना</p> <p>A3 Hard working : मेहनती</p> <p>A4 Active : सक्रिय</p>	2.0	0.00
Employability Skills				
71	71	<p>Goals are of 2 types: लक्ष्य 2 प्रकार के होते हैं:</p>	2.0	0.00

		<p>A1 Good and bad goals : अच्छे और बुरे लक्ष्य</p> <p>A2 Long-term and short-term goals : दीर्घकालिक और अल्पकालिक लक्ष्य</p> <p>A3 Rich and poor goals : अमीर और गरीब लक्ष्य</p> <p>A4 Fixed-term and non-fixed term goals : निश्चित अवधि और गैर-निश्चित अवधि के लक्ष्य</p>		
Employability Skills				
72	72	<p>What is stress? तनाव क्या है?</p> <p>A1 Feeling of joy : आनंद की अनुभूति</p> <p>A2 Feeling of surprise : आश्चर्य की अनुभूति</p> <p>A3 Feeling of delight : आनंद की अनुभूति</p> <p>A4 Feeling of frustration / disappointment : निराशा / निराशा की भावना</p>	2.0	0.00
Employability Skills				
73	73	<p>Which of these is a sign of good stress? अच्छे तनाव का संकेत इनमें से कौन सा है?</p> <p>A1 It prevents you from pursuing your goals. : यह आपको अपने लक्ष्यों का पीछा करने से रोकता है।</p> <p>A2 It makes you doubt yourself. : यह आपको खुद पर शक करता है।</p> <p>A3 Does not lead to long-term tension, loss of sleep. : लंबे समय तक तनाव, नींद की कमी नहीं होती है।</p> <p>A4 Makes you physically ill or causes pain. : आपको शारीरिक रूप से बीमार बनाता है या दर्द का कारण बनता है।</p>	2.0	0.00
Employability Skills				
74	74	<p>An activity that stops or reduces stress is called a stress buster. Which of the following according to you is not a stress buster? एक गतिविधि जो तनाव को रोकती है या कम करती है उसे स्ट्रेस बस्टर कहा जाता है। आपके अनुसार निम्नलिखित में से कौन एक स्ट्रेस बस्टर नहीं है?</p> <p>A1 Spending long hours thinking about the problem. : लंबे समय तक समस्या के बारे में सोचते रहना।</p> <p>A2 Going to bed on time. : समय पर बिस्तर जाना</p> <p>A3 Listening to music. : संगीत सुनना</p> <p>A4 Gardening : बागवानी</p>	2.0	0.00
Employability Skills				

75	75	<p>What is mindfulness? माइंडफुलनेस क्या है?</p> <p>A1 : It is the technique of not minding anything. यह किसी भी चीज पर ध्यान न देने की तकनीक है।</p> <p>A2 : It is about sharpening your brain. यह आपके दिमाग को तेज करने के बारे में है।</p> <p>A3 : It is the ability to be fully present in a moment. यह एक पल में पूरी तरह से उपस्थित होने की क्षमता है।</p> <p>A4 : It is the word used to describe people who are full of thoughts. यह उन लोगों का वर्णन करने के लिए इस्तेमाल किया जाने वाला शब्द है जो विचारों से भरे हुए हैं।</p>	2.0	0.00
----	----	--	-----	------

SAMPLE QUESTION PAPER SET 3

The logo for 'Nemi' is centered on the page. It features the word 'Nemi' in a white, cursive script font, set against a dark purple oval background. The 'N' is particularly large and stylized, with a white outline. The entire logo is overlaid on a large, light purple watermark that reads 'SAMPLE QUESTION PAPER SET 3' diagonally across the page.

Turner - 1st year (Eng) SET 3

Question Number	Correct Alternative position
1	A3
2	A1
3	A3
4	A4
5	A1
6	A4
7	A3
8	A1
9	A3
10	A3
11	A2
12	A2
13	A4
14	A2
15	A1
16	A4
17	A4
18	A3
19	A1
20	A4
21	A3
22	A1
23	A1
24	A4
25	A1
26	A1
27	A1
28	A4
29	A1
30	A3
31	A1
32	A3
33	A3
34	A2
35	A2
36	A1
37	A3
38	A1
39	A2
40	A3
41	A2
42	A3
43	A2
44	A2
45	A4

46	A1
47	A1
48	A3
49	A2
50	A1
51	A4
52	A4
53	A3
54	A1
55	A1
56	A1
57	A1
58	A4
59	A3
60	A2
61	A3
62	A3
63	A2
64	A4
65	A1
66	A2
67	A4
68	A1
69	A2
70	A2
71	A2
72	A4
73	A3
74	A1
75	A3

KEY ANSWER SET 3