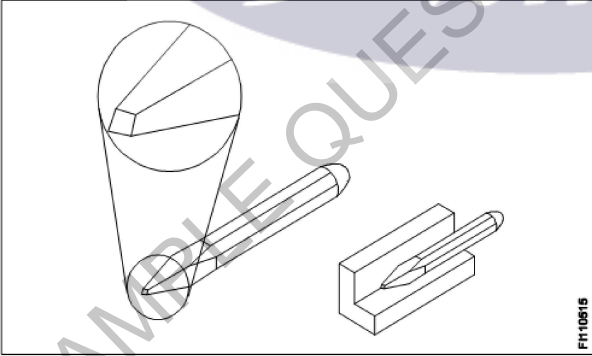

All India Trade Test - 2024 for Craftsmen Training Scheme (CTS)
Trade Name: Refrigeration & AC Technician _ Year 1
Year: 1st Year

Exam Date :
Exam Time :

Note:

1. Tick the correct option out of four alternatives provided
2. All questions carry equal marks (2 Marks each)
3. There is no negative marking

Sr. No.	Client Question ID	Question Body and Alternatives	Marks	Negative Marks
Trade Theory				
1	1	<p>Which extinguishes the fire of flammable liquids? ज्वलनशील तरल पदार्थों की आग को कौन बुझाता है?</p> <p>A1 Water : पानी</p> <p>A2 Air : वायु</p> <p>A3 CO₂ : CO₂</p> <p>A4 Oil : तेल</p>	2.0	0.00
Trade Theory				
2	2	<p>What is the type of chisel? चिज़ल का प्रकार क्या है?</p>  <p>A1 Flat : फ्लैट</p> <p>A2 Cross cut : क्रॉस कट</p> <p>A3 Half round : हाफ राउंड</p> <p>A4 Diamond point : डायमंड पॉइंट</p>	2.0	0.00
Trade Theory				
3	3	<p>Which materials are used to make mallets? मेलेट बनाने के लिए किन सामग्रियों का उपयोग किया जाता है?</p>	2.0	0.00

A1 Wood, cast iron
: लकड़ी, कास्ट आयरन

A2 Wood, rubber
: लकड़ी, रबर

A3 Rubber, brass
: रबर, पीतल

A4 Wood, brass
: लकड़ी, पीतल

Trade Theory

4	4	Which extinguishes the fire on electrical equipment? बिजली के उपकरणों पर लगी आग को कौन बुझाता है?	2.0	0.00
		A1 Oil : तेल		
		A2 Foam : फोम		
		A3 Water : पानी		
		A4 Halon : हेलॉन		

Trade Theory

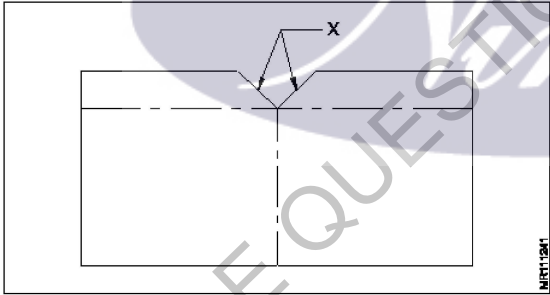
5	5	What is the angle marked as X in sheet metal V notch? शीट मेटल V नौच में X के रूप में चिह्नित कोण कितना होता है?	2.0	0.00
				
		A1 90° : 90°		
		A2 60° : 60°		
		A3 45° : 45°		
		A4 30° : 30°		

Trade Theory

6	6	Which tool is used for bending, seaming and forming of sheet metal? शीट मेटल के बेन्डिंग, सीमिंग और फोर्मिंग के लिए किस उपकरण का उपयोग किया जाता है?	2.0	0.00
		A1 Bench vice : बेंच वाइस		
		A2 Hand vice :		

हेण्ड वाइस

A3 Stakes

:

स्टेक्स

A4 Shear

:

शियर

Trade Theory

7

7

What is the name of the tool used for bending sheet metal?

शीट मेटल बेन्डिंग के लिए प्रयुक्त उपकरण का नाम क्या है?

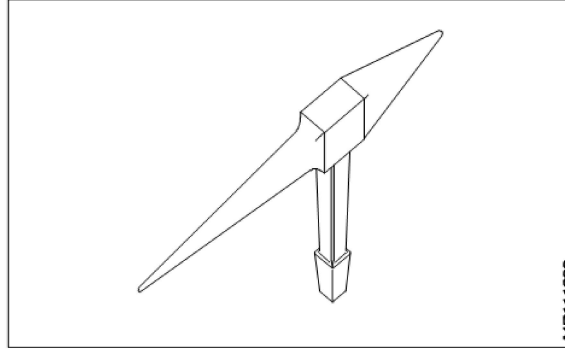

A1 Bevel edged square stake

:

बेवेल ऐज्ड स्क्वायर स्टेक

A2 Blow horn stake

:

ब्लो हॉर्न स्टेक

A3 Hatchet stake

:

हेचेट स्टेक

A4 Square stake

:

स्क्वायर स्टेक

Trade Theory

8

8

What is the name of part marked as X in snips?

स्निप्स में X के रूप में चिह्नित भाग का नाम क्या है?

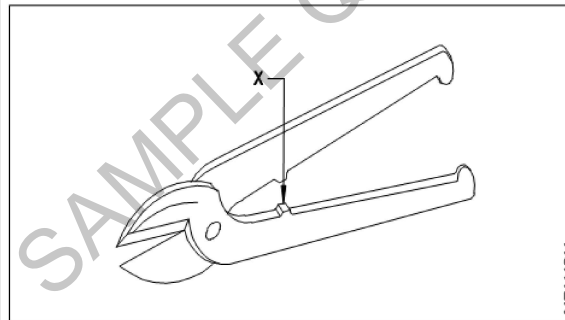

A1 Handle

:

हैंडल

A2 Black

:

ब्लैक

A3 Stops

:

स्टॉप्स

A4 Bolt

:

बोल्ट

Trade Theory

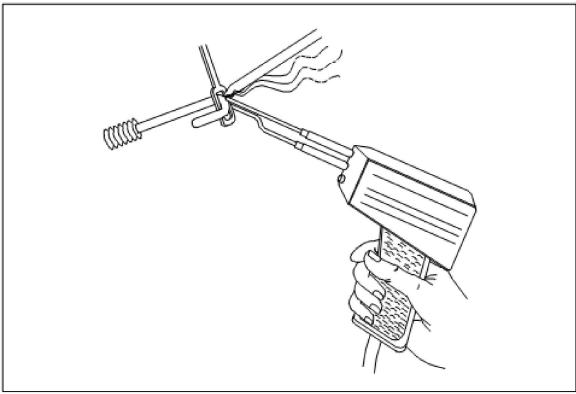
9	9	<p>What is the name of the soldering tool? सोल्डरिंग टूल का नाम क्या है?</p>  <p>A1 Blow lamp : ब्लो लैंप</p> <p>A2 Pot and ladle : पॉट एंड लेडल</p> <p>A3 Soldering gun : सोल्डरिंग गन</p> <p>A4 Soldering iron : सोल्डरिंग आयरन</p>	2.0	0.00
Trade Theory				
10	10	<p>Which tool is used for bending long sheet metal? लंबी शीट मेटलको झुकाने के लिए किस उपकरण का उपयोग किया जाता है?</p> <p>A1 Folding bar : फोल्डिंग बार</p> <p>A2 Bench vice : बेंच वाइस</p> <p>A3 Hand vice : हैंड वाइस</p> <p>A4 Shear : शियर</p>	2.0	0.00
Trade Theory				
11	11	<p>Which tool is used for tightening the odd size bolts and nuts? ओड साइज़ के बोल्ट और नट्स को कसने के लिए किस उपकरण का उपयोग किया जाता है?</p> <p>A1 Socket set : सॉकेट सेट</p> <p>A2 Nose pliers : नोज़ प्लायर्स</p> <p>A3 Ring spanner : रिंग स्पेनर</p> <p>A4 Adjustable spanner : अडजस्टेबल स्पेनर</p>	2.0	0.00
Trade Theory				
12	12	<p>Which tool is used for trimming the edges of a sheet metal cylinder? शीट मेटल सिलेंडर के किनारों को ट्रिम करने के लिए किस उपकरण का उपयोग किया जाता है?</p>	2.0	0.00

		<p>A1 Straight snips : स्ट्रेट सिप</p> <p>A2 Bent snips : बेंट सिप</p> <p>A3 Tube cutter : ट्यूब कटर</p> <p>A4 Scissors : कैची</p>		
Trade Theory				
13	13	<p>What is "smothering" in fire extinguishing? आग बुझाने में "स्मूथिंग" क्या है?</p> <p>A1 Pouring of CTC : CTC का डालना</p> <p>A2 Flashing with dry powder : सूखे पाउडर से झलकना</p> <p>A3 Use water to lower temperature : पानी का उपयोग तापमान कम करना</p> <p>A4 Cutting off oxygen supply to fire : आग से ऑक्सीजन की आपूर्ति में कटौती करना</p>	2.0	0.00
Trade Theory				
14	14	<p>What is "starving" in extinguishing the fire? आग बुझाने में "स्टार्विंग" क्या है?</p> <p>A1 Adding fuel : ईंधन जोड़ना</p> <p>A2 Removal of fuel : ईंधन निकालना</p> <p>A3 Clearing the hazards : जोखिम को हटाना</p> <p>A4 Stop the supply of oxygen : ऑक्सीजन की आपूर्ति को बंद करना</p>	2.0	0.00
Trade Theory				
15	15	<p>What is the material composition of a Tin man's solder? टिन मैन सोल्डर की सामग्री संरचना क्या है?</p> <p>A1 50% Tin 50% Zinc : 50% टिन 50% जस्ता</p> <p>A2 50% Tin 50% lead : 50% टिन 50% लीड</p> <p>A3 50% Zinc 50% lead : 50% जस्ता 50% सीसा</p> <p>A4 50% Tin 50% Bronze : 50% टिन 50% कांसा</p>	2.0	0.00
Trade Theory				
16	16	<p>What is the name of part marked as X in outside micro meter? आउटर माइक्रो मीटर में X के रूप में चिह्नित भाग का नाम क्या है?</p>	2.0	0.00

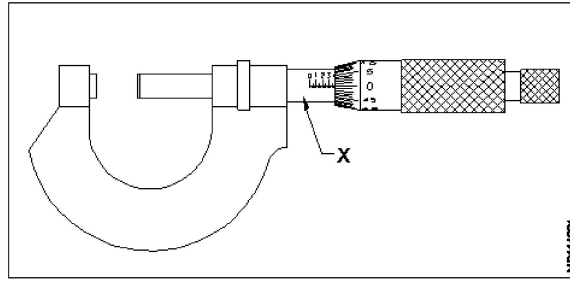

A1 Barrel
:

बैरल

A2 Spindle
:

स्पिंडल

A3 Lock nut
:

लॉक नट

A4 Steel frame
:

स्टील फ्रेम

Trade Theory

17	17	<p>Which is the point angle of a twist drill used for zinc alloy? जस्ता मिश्र धातु के लिए उपयोग की जाने वाली मोड़ ड्रिल का बिंदु कोण कितना होता है?</p> <p>A1 90° : 90°</p> <p>A2 100° : 100°</p> <p>A3 118° : 118°</p> <p>A4 125° : 125°</p>	2.0	0.00
----	----	---	-----	------

Trade Theory

18	18	<p>What is the angle of the tip of centre punch? सेंटर पंच के टिप का कोण कितना होता है?</p> <p>A1 30° : 30°</p> <p>A2 60° : 60°</p> <p>A3 90° : 90°</p> <p>A4 120° : 120°</p>	2.0	0.00
----	----	---	-----	------

Trade Theory

19	19	<p>Which file is used for filing wood? लकड़ी की फाइलिंग की लिए किस फाइल का उपयोग किया जाता है?</p> <p>A1 Double cut file : डबल कट फाइल</p>	2.0	0.00
----	----	--	-----	------

- A2 Single cut file
: सिंगल कट फ़ाइल
- A3 Rasp cut file
: रास्प कट फ़ाइल
- A4 Smooth file
: स्मूथ फ़ाइल

Trade Theory

20 20

Which operation is in progress?
कौन सा ऑपरेशन चल रहा है?

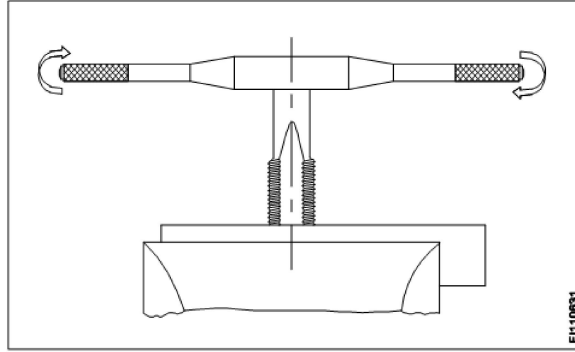

- A1 Reaming
: रिमिंग
- A2 Marking
: मार्किंग
- A3 Tapping
: टेपिंग
- A4 Drilling
: ड्रिलिंग

Trade Theory

21 21

Which medium is used to extinguish Class - A fire?
क्लास - A से लगी आग को बुझाने के लिए किस माध्यम का उपयोग किया जाता है?

- A1 CO₂
: CO₂
- A2 Foam
: फ़ोम
- A3 Water
: पानी
- A4 Dry powder
: सूखा पाउडर

Trade Theory

22 22

What is the use of the tool in bevelling a drilled hole on job?
जॉब पर ड्रिल किए गए होल को झुकाने के लिए उपकरण का उपयोग क्यों किया जाता है?

2.0 0.00

2.0 0.00

2.0 0.00

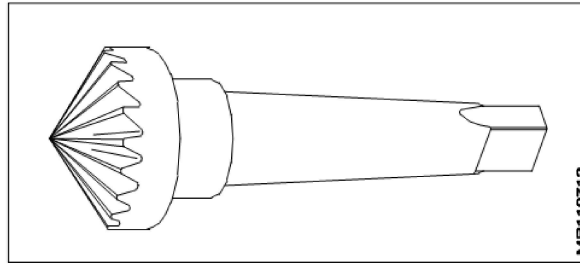

A1 Drilling

: ड्रिलिंग के लिए

A2 Reaming

: रिमिंग के लिए

A3 Counter boring

: काउंटर बोरिंग के लिए

A4 Counter sinking

: काउंटर सिंकिंग के लिए

Trade Theory

23 23

Which material is used to clean oil and grease on the floor?

फर्श पर तेल और ग्रीस को साफ करने के लिए किस पदार्थ का उपयोग किया जाता है?

A1 Cotton waste

: कॉटन वेस्ट

A2 Saw dust

: सॉ डस्ट

A3 Water

: पानी

A4 Air

: वायु

Trade Theory

24 24

What is the least count of vernier calipers?

वर्नियर कैलिपर्स की अल्पतमांक क्या है?

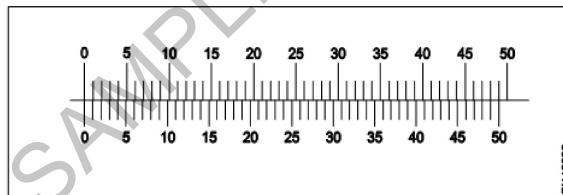

A1 0.01

: 0.01

A2 0.02

: 0.02

A3 0.10

: 0.10

A4 0.20

: 0.20

Trade Theory

25 25

Which operation is progressed on the job?

2.0

0.00

जॉब पर कौन सा ऑपरेशन किया जाता है?

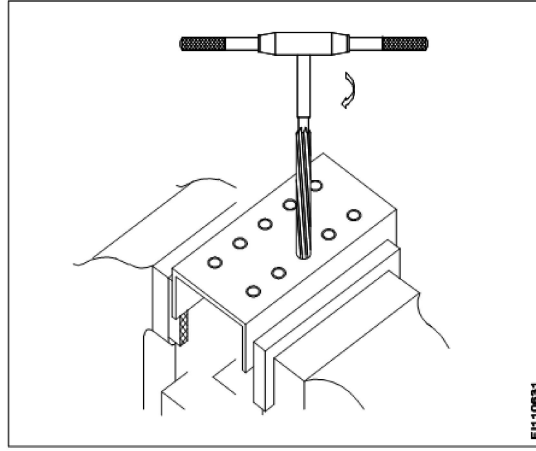

A1 Drilling

: ड्रिलिंग

A2 Marking

: मार्किंग

A3 Tapping

: टेपिंग

A4 Reaming

: रिमिंग

Trade Theory

26

26

Which operation is in progress by snips?

सिप द्वारा कौन सा ऑपरेशन किया जाता है?

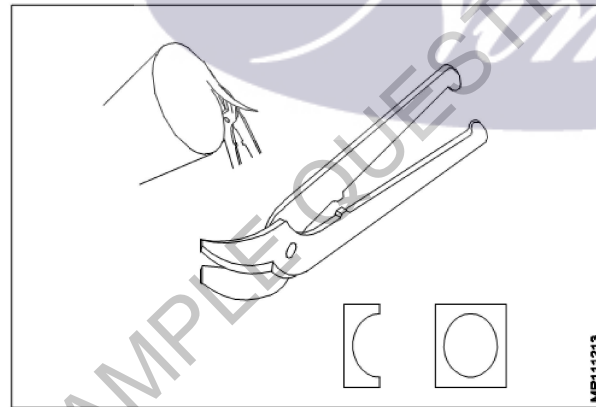

A1 Straight cutting

: स्ट्रेट कटिंग

A2 Steel tube cutting

: स्टील ट्यूब कटिंग

A3 Trimming cylinder

: ट्रिमिंग सिलेंडर

A4 Copper tube cutting

: कॉपर ट्यूब कटिंग

Trade Theory

2.0

0.00

27

27

Which type of datum is used?

किस प्रकार के डेटम का उपयोग किया जाता है?

2.0

0.00

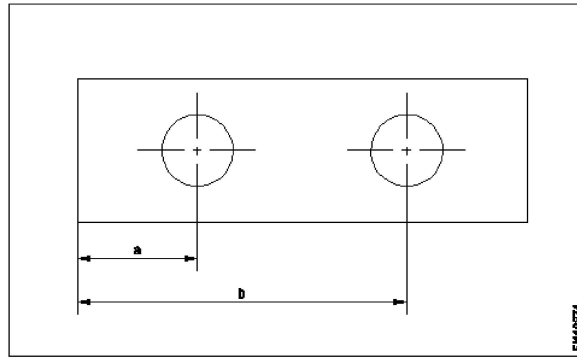

A1 Point datum
:

पॉइंट डेटम

A2 Edge datum
:

एज डेटम

A3 Line datum
:

लाइन डेटम

A4 Progressive datum
:

प्रोग्रेसिव डेटम

Trade Theory

28

28

Which operation is in progress?

कौन सा ऑपरेशन चल रहा है?

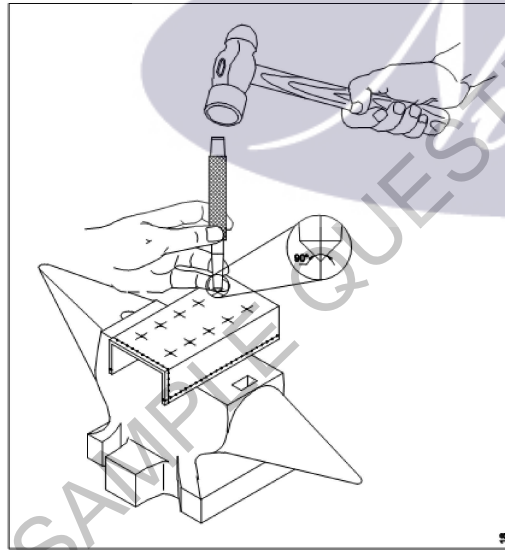

A1 Cutting
:

कटिंग

A2 Drilling
:

ड्रिलिंग

A3 Marking
:

मार्किंग

A4 Punching
:

पंचिंग

Trade Theory

2.0

0.00

29

29

What is the name of instrument used to check high resistance?

2.0

0.00

उच्च प्रतिरोध की जांच करने के लिए प्रयुक्त उपकरण का नाम क्या है?

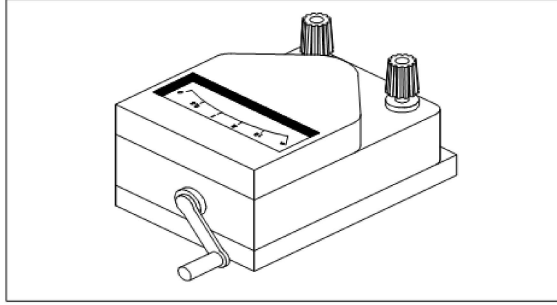

A1 Megger

:

मेगर

A2 Ammeter

:

एमीटर

A3 Voltmeter

:

वोल्टमीटर

A4 Wattmeter

:

वाटमीटर

Trade Theory

30

30

What is the unit of electric current?

विद्युत धारा की इकाई क्या है?

A1 Ampere

:

ऐम्पीयर

A2 Farad

:

फैरड

A3 Ohm

:

ओह्म

A4 Volt

:

वोल्ट मीटर

Trade Theory

31

31

Which tool is used for skinning the insulation of cables and cleaning the wire surface?

केबल के इन्सुलेशन को साफ करने और तार की सतह को साफ करने के लिए किस उपकरण का उपयोग किया जाता है?

A1 Hacksaw

:

हेक्सॉ

A2 Firmer chisel

:

फिर्मर चिज़ल

A3 Electrician's knife

:

इलेक्ट्रीशियन नाइफ

A4 Combination pliers

:

कॉम्बिनेशन प्लायर्स

Trade Theory

32

32

Which power supply has the fixed polarity?

किस बिजली की आपूर्ति में निश्चित पोलारिटी होती है?

A1 Direct current

:

डायरेक्ट करंट

2.0

0.00

2.0

0.00

2.0

0.00

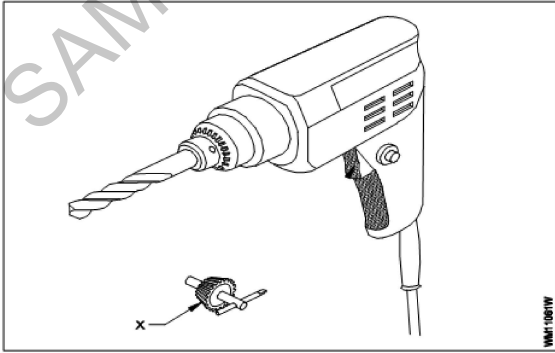
		<p>A2 Signal voltage : सिग्नल वोल्टेज</p> <p>A3 Signal ripples : सिग्नल रिपल्स</p> <p>A4 Alternating current : प्रत्यावर्ती धारा</p>		
Trade Theory				
33	33	<p>How electrons flow in a battery circuit? बैटरी सर्किट में इलेक्ट्रॉन कैसे प्रवाहित होते हैं?</p> <p>A1 Phase to earth : फेस टू अर्थ</p> <p>A2 Phase to neutral : फेज़ टू न्यूट्रल</p> <p>A3 Positive to negative polarity : पॉजिटिव टू नेगेटिव पोलारिटी</p> <p>A4 Negative polarity to positive polarity : नेगेटिव पोलारिटी टू पॉजिटिव पोलारिटी</p>	2.0	0.00
Trade Theory				
34	34	<p>Which property limits the flow of electrons in an electrical circuit? विद्युत सर्किट में इलेक्ट्रॉनों के प्रवाह का कौन सी गुण सीमित रहता है?</p> <p>A1 Voltage : वोल्टेज</p> <p>A2 Current : करंट</p> <p>A3 Resistance : रेजिस्टेंस</p> <p>A4 Conductance : कंडक्टेंस</p>	2.0	0.00
Trade Theory				
35	35	<p>What is the name of accessory marked as X used with drilling machine? ड्रिलिंग मशीन के साथ उपयोग किए जाने वाले एसेसरी X का नाम क्या है?</p> <div style="text-align: center;">  </div> <p>A1 Handle : हैंडल</p> <p>A2 Drill bit : ड्रिल बिट</p>	2.0	0.00

A3 Chuck key

:
चक की

A4 Trigger switch

:
ट्रिगर स्विच

Trade Theory

36

36

Which component these symbols represent?

यह चिन्ह किस घटक का प्रतिनिधित्व करते हैं?

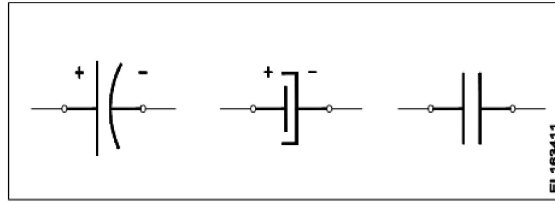

A1 Motor

:
मोटर

A2 Relay

:
रिले

A3 Capacitor

:
केपेसिटर

A4 Overload protector

:
ओवरलोड प्रोटेक्टर

Trade Theory

37

37

What is the name of part marked as X in a gimlet?

गिमलेट में X के रूप में चिह्नित भाग का नाम क्या है?

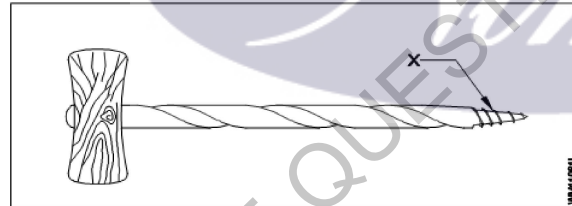

A1 Shank

:
शेक

A2 Flute

:
फ्लूट

A3 Handle

:
हैंडल

A4 Feed screw

:
फ़ीड स्कू

Trade Theory

38

38

Which meter indicates the true power directly in an electrical circuit?

कौन सा मीटर सीधे विद्युत सर्किट में वास्तविक शक्ति को इंगित करता है?

A1 Ammeter

:
एमीटर

A2 Ohm meter

:
ओह्म मीटर

		<p>A3 Watt meter : वाट मीटर</p> <p>A4 Volt meter : वोल्ट मीटर</p>		
Workshop Calculation Science				
39	39	<p>What are the two classifications of system of units? इकाइयों की प्रणाली के दो प्रकार कौनसे हैं?</p> <p>A1 British and Metric : ब्रिटिश और मीट्रिक</p> <p>A2 Gravitational and non-gravitational : गुरुत्वाकर्षण और गैर-गुरुत्वाकर्षण</p> <p>A3 Fundamental and derived : मौलिक और व्युत्पन्न</p> <p>A4 Metric and International : मैट्रिक और इंटरनेशनल</p>	2.0	0.00
Workshop Calculation Science				
40	40	<p>What are fundamental units? इनमें से मूलभूत इकाइयाँ कौन-कौनसी हैं?</p> <p>A1 Length, Mass, Volume : लंबाई, द्रव्यमान, आयतन</p> <p>A2 Length, Mass, Time : लंबाई, द्रव्यमान, समय</p> <p>A3 Length, Mass, Area : लंबाई, द्रव्यमान, क्षेत्रफल</p> <p>A4 Length, Pressure, Volume : लंबाई, दाब, आयतन</p>	2.0	0.00
Workshop Calculation Science				
41	41	<p>What denotes letter 'M' in MKS system? MKS प्रणाली में 'M' अक्षर क्या दर्शाता है?</p> <p>A1 Mile : Mile</p> <p>A2 Meter : Meter</p> <p>A3 Millimeter : Millimeter</p> <p>A4 Micron : Micron</p>	2.0	0.00
Workshop Calculation Science				
42	42	<p>How many millimetres are there in 1 inch? 1 इंच में कितने मिलीमीटर होते हैं?</p> <p>A1 2.54 mm : 2.54 mm</p> <p>A2 25.4 mm : 25.4 mm</p>	2.0	0.00

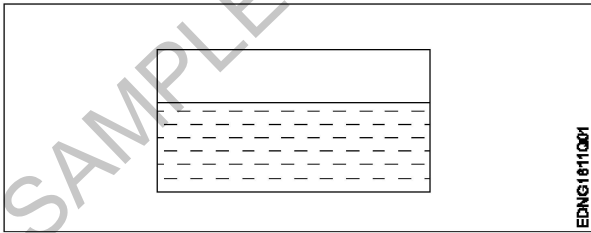
		A3 24.5 mm : 24.5 mm A4 2.45 mm : 2.45 mm		
Workshop Calculation Science				
43	43	What is the square root of 529? 529 का वर्गमूल क्या है? A1 13 : 13 A2 23 : 23 A3 33 : 33 A4 43 : 43	2.0	0.00
Workshop Calculation Science				
44	44	Convert 0.456 decimal fraction into percentage? 0.456 दशमलव भिन्न को प्रतिशत में बदलिये? A1 45.6% : 45.6% A2 4.56% : 4.56% A3 0.456% : 0.456% A4 0.0456% : 0.0456%	2.0	0.00
Engineering Drawing				
45	45	Identify the conventional symbol of material? चित्र में दिखाए गए सामग्री के पारंपरिक प्रतीक का पता लगाएं?  A1 Water : पानी A2 Concrete : ठोस A3 Asbestos : ऐस्बेटस A4 Glass : कांच	2.0	0.00
Engineering Drawing				
46	46	Identify the conventional symbol of material?	2.0	0.00

चित्र में दिखाए गए सामग्री के पारंपरिक प्रतीक का पता लगाएं?

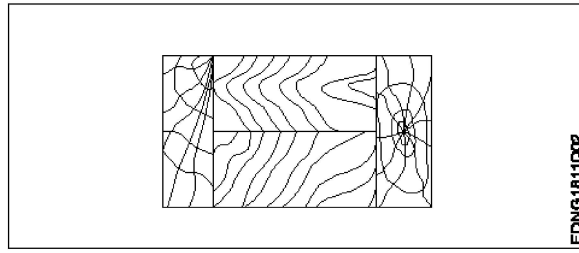

A1 Lead

:

लेड

A2 Glass

:

कांच

A3 Wood

:

लकड़ी

A4 Paper

:

कागज़

Engineering Drawing

47

47

Identify the name of instrument?

चित्र में दिखाए गए उपकरणों के नाम की पहचान करें?

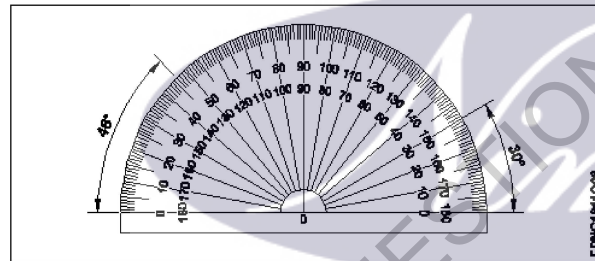

A1 Set square

:

गुनिया

A2 Protractor

:

चांदा

A3 French curve

:

फ्रांसीसी वक्र

A4 T' square

:

टी स्क्वायर

Engineering Drawing

48

48

Identify the name of set square?

सेट स्क्वायर का नाम खोजें?

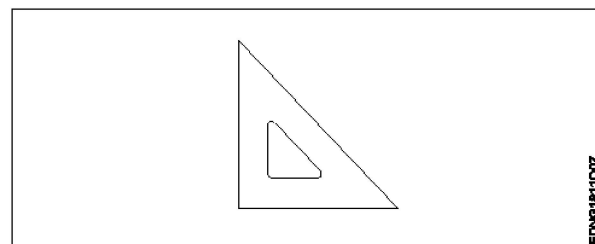

2.0

0.00

2.0

0.00

- A1
: 15° set square
15° सेट स्कायर
- A2
: 60° set square
60° सेट स्कायर
- A3
: 30° set square
30° सेट स्कायर
- A4
: 45° set square
45° सेट स्कायर

Engineering Drawing

49 49

Compass used to draw for ____.
कम्पास का उपयोग ____ को ड़ा करने के लिए किया जाता है.

2.0

0.00

- A1
: rectangle
आयत
- A2
: square
वर्ग
- A3
: circle
वृत्त
- A4
: triangle
त्रिकोण

Engineering Drawing

50 50

Which title block position is correct as standard practice?
एक मानक अभ्यास के रूप में कौन सी शीर्षक ब्लॉक स्थिति सही है?

2.0

0.00

A1
:

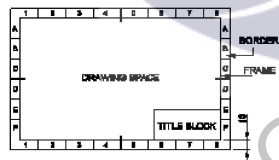

A2
:

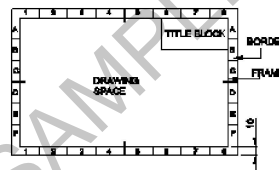

A3
:

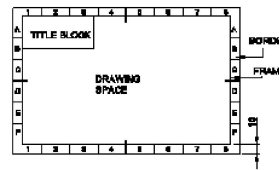

A4
:

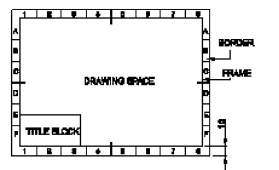

Employability Skills				
51	51	<p>To be in a job or work is..... नौकरी या काम में होना है</p> <p>A1 Employ : रोजगार</p> <p>A2 Skill : कौशल</p> <p>A3 Knowledge : ज्ञान</p> <p>A4 Aptitude : योग्यता</p>	2.0	0.00
Employability Skills				
52	52	<p>The ability to do is..... करने की क्षमता है।</p> <p>A1 Knowledge : ज्ञान</p> <p>A2 Experience : अनुभव</p> <p>A3 Skill : कौशल</p> <p>A4 Job : काम</p>	2.0	0.00
Employability Skills				
53	53	<p>A person with a growth mindset is always willing to..... एक विकास मानसिकता वाला व्यक्ति हमेशा तैयार रहता है।</p> <p>A1 relax : आराम करने में</p> <p>A2 grow, change, learn : बढ़ो, बदलो, सीखो</p> <p>A3 keep quiet : चुप रहने में</p> <p>A4 become rich : अमीर बनने</p>	2.0	0.00
Employability Skills				
54	54	<p>Jobs that have become outdated in the past 5 years.... नौकरियां जो पिछले 5 वर्षों में पुरानी हो गई हैं।</p> <p>A1 STD booth : STD बूथ</p> <p>A2 ola : ओला</p> <p>A3 uber : उबेर</p> <p>A4 swiggy : Swiggy</p>	2.0	0.00

Employability Skills				
55	55	<p>21st century workplace skills help you to get employed..... 21वीं सदी के कार्यस्थल कौशल आपको रोजगार पाने में मदद करते हैं.....।</p> <p>A1 : very difficult बहुत कठिन</p> <p>A2 : even job market keep changing यहां तक कि जॉब मार्केट भी बदलता रहता है</p> <p>A3 : only when market is growing केवल जब बाजार बढ़ रहा है</p> <p>A4 : only with higher qualification केवल उच्च योग्यता के साथ</p>	2.0	0.00
Employability Skills				
56	56	<p>Ethics means नैतिकता का अर्थ है....।</p> <p>A1 : decide what is right and wrong for a human conduct तय करें कि मानव आचरण के लिए क्या सही है और क्या गलत</p> <p>A2 : name of a city एक शहर का नाम</p> <p>A3 : employability skills रोजगार कौशल</p> <p>A4 : not relevant to society समाज से संबंधित नहीं है</p>	2.0	0.00
Employability Skills				
57	57	<p>Values are..... मान हैं।</p> <p>A1 : not punctual समयनिष्ठ नहीं</p> <p>A2 : Motivates our attitude and action हमारे दृष्टिकोण और कार्रवाई को प्रेरित करता है</p> <p>A3 : very costly बहुत कीमती</p> <p>A4 : all have same value सभी का मूल्य समान है</p>	2.0	0.00
Employability Skills				
58	58	<p>..... is a brief statement about purpose and principles of the Constitution.संविधान के उद्देश्य और सिद्धांतों के बारे में संक्षिप्त विवरण है।</p> <p>A1 : Syllabus पाठ्यक्रम</p> <p>A2 : Module मापांक</p> <p>A3 : The Preamble प्रस्तावना</p> <p>A4 : Unit इकाई</p>	2.0	0.00

Employability Skills				
59	59	<p>Identify the improper term..... अनुचित पद को पहचानिए।</p> <p>A1 : green pollution हरित प्रदूषण</p> <p>A2 : water pollution जल प्रदूषण</p> <p>A3 : air pollution वायु प्रदूषण</p> <p>A4 : sound pollution ध्वनि प्रदूषण</p>	2.0	0.00
Employability Skills				
60	60	<p>People from all religions or no religions are treated equally means..... सभी धर्मों या किसी भी धर्म के लोगों के साथ समान व्यवहार नहीं किया जाता हैसेक्युलर देश</p> <p>A1 : democratic जनतांत्रिक</p> <p>A2 : religious धार्मिक</p> <p>A3 : non secular गैर धर्मनिरपेक्ष</p> <p>A4 : secular Country धर्मनिरपेक्ष देश</p>	2.0	0.00
Employability Skills				
61	61	<p>..... is major changes takes place in manufacturing. मैनुफैक्चरिंग में प्रमुख परिवर्तन होते हैं।</p> <p>A1 : Green revolution हरित क्रांति</p> <p>A2 : Industry revolution उद्योग क्रांति</p> <p>A3 : Water revolution जल क्रांति</p> <p>A4 : Food revolution खाद्य क्रांति</p>	2.0	0.00
Employability Skills				
62	62	<p>1st industrial revolution started in..... पहली औद्योगिक क्रांति की शुरुआत।</p> <p>A1 : 18th century 18 वीं सदी</p> <p>A2 : 19th century 19 वीं सदी</p> <p>A3 : 20th century 20 वीं सदी</p> <p>A4 : 21st century 21 वीं सदी</p>	2.0	0.00

Employability Skills				
63	63	<p>Hard Skill..... कठिन कौशल.....।</p> <p>A1 quick learner : त्वरित शिक्षार्थी</p> <p>A2 time management : समय प्रबंधन</p> <p>A3 60 WPM typing speed : 60 WPM टाइपिंग स्पीड</p> <p>A4 spoken English : मौखिक अंग्रेजी</p>	2.0	0.00
Employability Skills				
64	64	<p>To grow yourself you must..... अपने आप को विकसित करने के लिए आपको चाहिए।</p> <p>A1 know your office : अपने कार्यालय को जानें</p> <p>A2 know yourself : खुद को जानें</p> <p>A3 know your institute : अपने संस्थान को जानें</p> <p>A4 know your country : अपने देश को जानो</p>	2.0	0.00
Employability Skills				
65	65	<p>Time management..... समय प्रबंधन.....।</p> <p>A1 complete your task on time : अपना कार्य समय पर पूरा करें</p> <p>A2 managing time : प्रबंधन समय</p> <p>A3 hard skill : कठिन कौशल</p> <p>A4 problem solving : समस्या को सुलझाना</p>	2.0	0.00
Employability Skills				
66	66	<p>A resume should be _____. एक रिज्यूम _____ होना चाहिए</p> <p>A1 short and precise : छोटा और सटीक</p> <p>A2 fancy and colourful : फैसी और रंगीन</p> <p>A3 having long and detailed information : लंबी और विस्तृत जानकारी होना</p> <p>A4 having acronyms and abbreviation : समरूप और संक्षिप्त नाम होना</p>	2.0	0.00

Employability Skills				
67	67	<p>A written description of duties and responsibilities to be carried out in a job is called _____.</p> <p>किसी कार्य में किए जाने वाले कर्तव्यों और जिम्मेदारियों का लिखित विवरण _____ कहा जाता है</p> <p>A1 CV : CV</p> <p>A2 job description : नौकरी का विवरण</p> <p>A3 resume : रिज्यूम</p> <p>A4 job application : नौकरी के लिए आवेदन</p>	2.0	0.00
Employability Skills				
68	68	<p>After receiving interview call, what is the next step?</p> <p>साक्षात्कार कॉल प्राप्त करने के बाद, अगला कदम क्या है?</p> <p>A1 Send application letter : आवेदन पत्र भेजें</p> <p>A2 Prepare the resume : रिज्यूम तैयार करें</p> <p>A3 Appear at interview : साक्षात्कार में जायें</p> <p>A4 Send resume : रिज्यूम भेजे</p>	2.0	0.00
Employability Skills				
69	69	<p>Choose suitable "wh" word for the given sentence. "_____ animal do you like?"</p> <p>दिए गए वाक्य के लिए उपयुक्त "wh" शब्द चुनें। "_____ animal do you like?"</p> <p>A1 Which : Which</p> <p>A2 Why : Why</p> <p>A3 Where : Where</p> <p>A4 When : When</p>	2.0	0.00
Employability Skills				
70	70	<p>Choose the correct punctuation mark after the word "Rohan" in the given sentence. "Rohan David and Ram are playing hide and seek"</p> <p>दिए गए वाक्य में शब्द "रोहन" के बाद सही विराम चिह्न चुनें। "Rohan David and Ram are playing hide and seek"</p> <p>A1 Comma (,) : अल्पविराम (,)</p> <p>A2 Period (.) : अवधि (.)</p> <p>A3 Slash (/) : स्लैश (/)</p> <p>A4 Hyphen (-) : हाइफ़न (-)</p>	2.0	0.00

Employability Skills				
71	71	<p>Choose the correct response for the given question. "How have you been"?</p> <p>दिए गए प्रश्न के लिए सही उत्तर चुनिए। "How have you been"?</p> <p>A1 : Very well, And you? Very well, And you?</p> <p>A2 : Thank you_ And you? Thank you_ And you?</p> <p>A3 : Same to you Same to you</p> <p>A4 : On vacation_ And you? On vacation_ And you?</p>	2.0	0.00
Employability Skills				
72	72	<p>Choose the correct response of the given question. "When did the accident happen"?</p> <p>दिए गए प्रश्न की सही प्रतिक्रिया चुनें। "When did the accident happen"?</p> <p>A1 : in the hotel in the hotel</p> <p>A2 : during travelling during travelling</p> <p>A3 : At 10:30 last night At 10:30 last night</p> <p>A4 : On the table On the table</p>	2.0	0.00
Employability Skills				
73	73	<p>Choose the correct tense of the verb. "I _____ music when I was child"</p> <p>क्रिया का सही काल चुनें। "I _____ music when I was child"</p> <p>A1 : learn learn</p> <p>A2 : am learning am learning</p> <p>A3 : will learn will learn</p> <p>A4 : learnt learnt</p>	2.0	0.00
Employability Skills				
74	74	<p>Curriculum vitae is also known as _____ .</p> <p>Curriculum vitae को _____ के रूप में भी जाना जाता है।</p> <p>A1 : circular परिपत्र</p> <p>A2 : resume रिज्यूम</p> <p>A3 : job application form नौकरी के लिए आवेदन पत्र</p> <p>A4 : leave application छुट्टी की अर्जी</p>	2.0	0.00
Employability Skills				

75	75	Fill in the blank with comparative adjective. "Your pencil is _____ than mine" तुलनात्मक विशेषण के साथ रिक्त स्थान भरें। "Your pencil is _____ than mine"	2.0	0.00
		A1 sharp : sharp		
		A2 sharper : sharper		
		A3 blunt : blunt		
		A4 thick : thick		

SAMPLE QUESTION PAPER SET 1

The logo for 'Mimi' is centered on the page. It features the word 'Mimi' in a white, cursive script font, set against a dark purple oval background. The 'M' is large and stylized, with a white outline. The 'i' has a white dot. The entire logo is overlaid on a large, light purple watermark that reads 'SAMPLE QUESTION PAPER SET 1' diagonally across the page.

RACT - 1st year (Eng) SET 1

Question Number	Correct Alternative position
1	A3
2	A4
3	A2
4	A4
5	A1
6	A3
7	A2
8	A3
9	A3
10	A1
11	A4
12	A2
13	A4
14	A2
15	A2
16	A1
17	A3
18	A3
19	A3
20	A3
21	A3
22	A4
23	A2
24	A2
25	A4
26	A3
27	A2
28	A4
29	A1
30	A1
31	A3
32	A1
33	A4
34	A3
35	A3
36	A3
37	A4
38	A3
39	A3
40	A2
41	A2
42	A2
43	A2
44	A1
45	A1

46	A3
47	A2
48	A4
49	A3
50	A1
51	A1
52	A3
53	A2
54	A1
55	A2
56	A1
57	A2
58	A3
59	A1
60	A4
61	A2
62	A1
63	A3
64	A2
65	A1
66	A1
67	A2
68	A3
69	A1
70	A1
71	A1
72	A3
73	A4
74	A2
75	A2

KEY ANSWER SET ↑